

見積参考資料

工事名 R 1 徳環 徳島環状線 徳・西新浜～新浜本 橋梁下部工事（担い
手確保型）

◇経費情報◇

工種区分	河川・道路構造物工事
単価地区	徳島東部 1
施工地域・工事場所	市街地（DID補正）（2）
前金支出割合	補正を行わない
契約保証	金銭的保証
現場環境改善費	計上しない

注意

「見積参考資料」は入札参加者の迅速で適正な工事費の見積りのための一資料であり、請負契約を拘束するものではない。

本工事は、「担い手確保モデル工事（発注者指定型）」であり、4週8休の経費補正（労務費1.05，機械経費（賃料）1.04，共通仮設費1.04，現場管理費1.05）を計上している。

現場管理費に係る積算は令和元年5月1日から適用する積算基準に基づくものとする。

設計内訳書 (本01)

工事名	R 1 徳環 徳島環状線 徳・西新浜～新浜本 橋梁下部工事 (担い 手確保型)				事業区分 工事区分	道路新設・改築 橋梁下部	
工事区分・工種・種別・細別	規格	単位	数量	単価	金額	数量・金額増減	摘要
橋梁下部		式	1				
道路土工		式	1				
残土処理工		式	1				
土砂等運搬 (A1, A2橋台)	土質:土砂(岩塊・玉石混り土含む)	m3	1,970				単 1号
土砂等運搬 (土のう)	土質:土砂(岩塊・玉石混り土含む)	m3	430				単 2号
橋台工		式	1				
作業土工		式	1				
床掘り (A1橋台)	土質:土砂	m3	1,140				単 3号
床掘り (A2橋台)	土質:土砂	m3	1,310				単 4号
埋戻し (A1橋台・橋台側面・護岸前面)	土質:埴質土・砂質土	m3	190				単 5号 発生土
埋戻し (A2橋台・橋台側面・護岸前面)	土質:埴質土・砂質土	m3	240				単 6号 発生土
掘削補助機械搬入搬出		回	2				単 7号
土砂等運搬 (埋戻土・仮置場への運搬)	土質:土砂(岩塊・玉石混り土含む)	m3	470				単 8号

設計内訳書 (本01)

工事名	R 1 徳環 徳島環状線 徳・西新浜～新浜本 橋梁下部工事 (担い手確保型)				事業区分 工事区分	道路新設・改築 橋梁下部	
工事区分・工種・種別・細別	規格	単位	数量	単価	金額	数量・金額増減	摘要
積込(ルーズ) (埋戻土・仮置場での積込)	土質:土砂,作業内容:土量50,000m3未満	m3	470				単 9号
土砂等運搬 (埋戻土・仮置き場からの運搬)	土質:土砂(岩塊・玉石混り土含む)	m3	470				単 10号
基面整正 (A1, A2橋台・護岸)		m2	245				単 11号
場所打杭工		式	1				
場所打杭 A1 (NO. 2), BBorN, 30-18-25 (20) W/C ≤ 55%, C ≥ 350kg/m3	杭径:1,200mm, 杭長(設計長):23m	本	1				単 12号
場所打杭 A1 (NO. 4), BBorN, 30-18-25 (20) W/C ≤ 55%, C ≥ 350kg/m3	杭径:1,200mm, 杭長(設計長):23.5m	本	1				単 13号
場所打杭 A1 (NO. 1), BBorN, 30-18-25 (20) W/C ≤ 55%, C ≥ 350kg/m3	杭径:1,200mm, 杭長(設計長):24m	本	1				単 14号
場所打杭 A1 (NO. 3), BBorN, 30-18-25 (20) W/C ≤ 55%, C ≥ 350kg/m3	杭径:1,200mm, 杭長(設計長):25m	本	1				単 15号
場所打杭 A1 (NO. 6), BBorN, 30-18-25 (20) W/C ≤ 55%, C ≥ 350kg/m3	杭径:1,200mm, 杭長(設計長):25m	本	1				単 16号
場所打杭 A1 (NO. 5), BBorN, 30-18-25 (20) W/C ≤ 55%, C ≥ 350kg/m3	杭径:1,200mm, 杭長(設計長):26m	本	1				単 17号
場所打杭 A1 (NO. 8), BBorN, 30-18-25 (20) W/C ≤ 55%, C ≥ 350kg/m3	杭径:1,200mm, 杭長(設計長):26m	本	1				単 18号
場所打杭 A1 (NO. 10), BBorN, 30-18-25 (20) W/C ≤ 55%, C ≥ 350kg/m3	杭径:1,200mm, 杭長(設計長):26.5m	本	1				単 19号
場所打杭 A1 (NO. 7), BBorN, 30-18-25 (20) W/C ≤ 55%, C ≥ 350kg/m3	杭径:1,200mm, 杭長(設計長):27m	本	1				単 20号

設計内訳書 (本01)

工事名	R 1 徳環 徳島環状線 徳・西新浜～新浜本 橋梁下部工事 (担い手確保型)				事業区分 工事区分	道路新設・改築 橋梁下部	
工事区分・工種・種別・細別	規格	単位	数量	単価	金額	数量・金額増減	摘要
場所打杭 A1 (NO. 9), BBorN, 30-18-25 (20) W/C ≤ 55%, C ≥ 350kg/m ³	杭径: 1,200mm, 杭長(設計長): 28m	本	1				単 21号
場所打杭 A2 (NO. 7, 8), BBorN, 30-18-25 (20) W/C ≤ 55%, C ≥ 350kg/m ³	杭径: 1,500mm, 杭長(設計長): 5.5m	本	2				単 22号
場所打杭 A2 (NO. 5, 6), BBorN, 30-18-25 (20) W/C ≤ 55%, C ≥ 350kg/m ³	杭径: 1,500mm, 杭長(設計長): 6m	本	2				単 23号
場所打杭 A2 (NO. 3, 4), BBorN, 30-18-25 (20) W/C ≤ 55%, C ≥ 350kg/m ³	杭径: 1,500mm, 杭長(設計長): 7m	本	2				単 24号
場所打杭 A2 (NO. 1, 2), BBorN, 30-18-25 (20) W/C ≤ 55%, C ≥ 350kg/m ³	杭径: 1,500mm, 杭長(設計長): 8m	本	2				単 25号
残土等処分	土質: 土砂	m ³	380				単 26号
残土等処分	土質: 軟岩	m ³	130				単 27号
橋台躯体工 A1橋台		式	1				
基礎材	基礎材規格(碎石の場合等): 再生クラッシュラン40～0, 敷厚: 17.5cmを超え20.0cm以下	m ²	72				単 28号
均しコンクリート	コンクリート規格: 18-8-40(高炉), 敷厚: 20cm	m ²	72				単 29号
コンクリート (W/C: 55%以下)	コンクリート規格: 24-12-25(20)(高炉), 養生費: 一般養生, コンクリート夜間割増: 無し	m ³	209				単 30号
鉄筋	鉄筋材料規格・径: SD345 D13	t	0.93				単 31号
鉄筋	鉄筋材料規格・径: SD345 D16～25	t	8.6				単 32号

設計内訳書 (本01)

工事名	R 1 徳環 徳島環状線 徳・西新浜～新浜本 橋梁下部工事 (担い 手確保型)				事業区分 工事区分	道路新設・改築 橋梁下部	
工事区分・工種・種別・細別	規格	単位	数量	単価	金額	数量・金額増減	摘要
型枠	型枠の種類:一般型枠	m2	180				単 33号
支保	支保耐力:f<=40kN/m2[t<=120cm]	空m3	20				単 34号
足場	安全ネット:無し	掛m2	180				単 35号
円形型枠	型枠種類:円形型枠(紙製),規格:φ150	m	17				単 36号
支承台座コンクリート		m3	1				単 37号
支承台座コンクリート型枠		m2	5				単 38号
橋台躯体工 A2橋台		式	1				
基礎材	基礎材規格(砕石の場合等):再生クラッシュ40~0,敷 厚:17.5cmを超え20.0cm以下	m2	88				単 39号
均しコンクリート	コンクリート規格:18-8-40(高炉),敷厚:20cm	m2	88				単 40号
コンクリート (W/C:55%以下)	コンクリート規格:24-12-25(20)(高炉),養生費:一般養 生,コンクリート夜間割増:無し	m3	223				単 41号
鉄筋	鉄筋材料規格・径:SD345 D13	t	1.11				単 42号
鉄筋	鉄筋材料規格・径:SD345 D16~25	t	9.1				単 43号
型枠	型枠の種類:一般型枠	m2	180				単 44号

設計内訳書 (本01)

工事名	R1 徳環 徳島環状線 徳・西新浜～新浜本 橋梁下部工事 (担い手確保型)				事業区分 工事区分	道路新設・改築 橋梁下部	
工事区分・工種・種別・細別	規格	単位	数量	単価	金額	数量・金額増減	摘要
支保	支保耐力: $f \leq 40 \text{ kN/m}^2$ [$t \leq 120 \text{ cm}$]	空m3	20				単 45号
足場	安全ネット:無し	掛m2	190				単 46号
円形型枠	型枠種類:円形型枠(紙製),規格:φ150	m	12				単 47号
支承台座コンクリート		m3	3				単 48号
支承台座コンクリート型枠		m2	10				単 49号
護岸基礎工		式	1				
基礎工		式	1				
鋼管杭 A1(左岸)側・D-1①	鋼管径(杭径):700mm,鋼管長さ(杭長):18.5m	本	1				単 50号
鋼管杭 A1(左岸)側・D-1②	鋼管径(杭径):700mm,鋼管長さ(杭長):19.0m	本	1				単 51号
鋼管杭 A1(左岸)側・E-1①	鋼管径(杭径):500mm,鋼管長さ(杭長):19.0m	本	1				単 52号
鋼管杭 A1(左岸)側・E-1②	鋼管径(杭径):500mm,鋼管長さ(杭長):20.0m	本	1				単 53号
鋼管杭 A1(左岸)側・E-1③	鋼管径(杭径):500mm,鋼管長さ(杭長):21.0m	本	1				単 54号
鋼管杭 A1(左岸)側・E-2①	鋼管径(杭径):500mm,鋼管長さ(杭長):22.0m	本	1				単 55号

設計内訳書 (本01)

工事名	R 1 徳環 徳島環状線 徳・西新浜～新浜本 橋梁下部工事 (担い手確保型)				事業区分 工事区分	道路新設・改築 橋梁下部	
工事区分・工種・種別・細別	規格	単位	数量	単価	金額	数量・金額増減	摘要
鋼管杭 A1(左岸)側・E-2②, ③	鋼管径(杭径):500mm, 鋼管長さ(杭長):22.5m	本	2				単 56号
鋼管杭 A1(左岸)側・F-1①～⑧	鋼管径(杭径):500mm, 鋼管長さ(杭長):22.5m	本	8				単 57号
鋼管杭 A2(右岸)側・B-1①	鋼管径(杭径):500mm, 鋼管長さ(杭長):3.5m	本	1				単 58号
鋼管杭 A2(右岸)側・B-1②	鋼管径(杭径):500mm, 鋼管長さ(杭長):5.0m	本	1				単 59号
鋼管杭 A2(右岸)側・B-1③	鋼管径(杭径):500mm, 鋼管長さ(杭長):6.0m	本	1				単 60号
鋼管杭 A2(右岸)側・B-2①	鋼管径(杭径):500mm, 鋼管長さ(杭長):6.5m	本	1				単 61号
鋼管杭 A2(右岸)側・B-2②	鋼管径(杭径):500mm, 鋼管長さ(杭長):7.0m	本	1				単 62号
鋼管杭 A2(右岸)側・B-2③	鋼管径(杭径):500mm, 鋼管長さ(杭長):7.5m	本	1				単 63号
鋼管杭 A2(右岸)側・C-1①～③	鋼管径(杭径):700mm, 鋼管長さ(杭長):8.0m	本	3				単 64号
鋼管杭 A2(右岸)側・C-2①～③	鋼管径(杭径):700mm, 鋼管長さ(杭長):8.5m	本	3				単 65号
擁壁護岸工		式	1				
場所打擁壁工(構造物単位)		式	1				
重力式擁壁 A1(左岸)側	本体コンクリート規格:18-8-40(高炉)	m3	25				単 66号

設計内訳書 (本01)

工事名	R 1 徳環 徳島環状線 徳・西新浜～新浜本 橋梁下部工事 (担い手確保型)				事業区分 工事区分	道路新設・改築 橋梁下部	
工事区分・工種・種別・細別	規格	単位	数量	単価	金額	数量・金額増減	摘要
重力式擁壁 A2(右岸)側	本体コンクリート規格:18-8-40(高炉)	m3	31				単 67号
もたれ式擁壁 A1(左岸)側, D-1取合部	高さ:4.6m, 本体コンクリート規格:18-8-40(高炉), 施工歩掛項目:もたれ式擁壁	m3	4				単 68号
もたれ式擁壁 A1(左岸)側, D-1橋台部	高さ:4.6m, 本体コンクリート規格:18-8-40(高炉), 施工歩掛項目:もたれ式擁壁	m3	11				単 69号
もたれ式擁壁 A1(左岸)側, E-1, E-2	高さ:4.49m, 本体コンクリート規格:18-8-40(高炉), 施工歩掛項目:もたれ式擁壁	m3	56				単 70号
もたれ式擁壁 A1(左岸)側, F-1	高さ:5m, 本体コンクリート規格:18-8-40(高炉), 施工歩掛項目:もたれ式擁壁	m3	56				単 71号
もたれ式擁壁 A2(右岸)側, A-1取合部	高さ:4.79m, 本体コンクリート規格:18-8-40(高炉), 施工歩掛項目:もたれ式擁壁	m3	16				単 72号
もたれ式擁壁 A2(右岸)側, A-2橋台部	高さ:4.79m, 本体コンクリート規格:18-8-40(高炉), 施工歩掛項目:もたれ式擁壁	m3	12				単 73号
もたれ式擁壁 A2(右岸)側, B-1, B-2	高さ:4.49m, 本体コンクリート規格:18-8-40(高炉), 施工歩掛項目:もたれ式擁壁	m3	54				単 74号
もたれ式擁壁 A2(右岸)側, C-1, C-2	高さ:5m, 本体コンクリート規格:18-8-40(高炉), 施工歩掛項目:もたれ式擁壁	m3	53				単 75号
裏込砕石 A1(左岸)側	砕石規格:再生クラッシュラン40~0	m3	64				単 76号
裏込砕石 A2(右岸)側	砕石規格:再生クラッシュラン40~0	m3	76				単 77号
鉄筋 (A1, A2)ガードレール補強筋		t	0.11				単 78号 (A1)0.06+(A2)0.05
円形型枠	型枠種類:円形型枠(紙製), 規格:φ200	m	5				単 79号 0.4m×13箇所

設計内訳書 (本01)

工事名	R1 徳環 徳島環状線 徳・西新浜～新浜本 橋梁下部工事 (担い手確保型)				事業区分 工事区分	道路新設・改築 橋梁下部	
工事区分・工種・種別・細別	規格	単位	数量	単価	金額	数量・金額増減	摘要
平張りコンクリート (A1, A2)	コンクリート規格: 18-8-40 (BBorN), W/C ≤ 60%, コンクリート厚: 15cm	m2	14				単 80号 左岸6.7m2+右岸6.8m2
場所打擁壁工		式	1				
重力式擁壁 A2(右岸)側, A-1		m	1				単 81号
仮設工		式	1				
工事用道路工		式	1				
工事用道路盛土 仮栈橋部	施工幅員: 4.0m以上	m3	20				単 82号
仮橋・仮栈橋工		式	1				
橋脚	H鋼型式: H400	t	132				単 83号
仮橋上部	作業区分: 架設	t	32				単 84号
仮橋上部	作業区分: 撤去	t	32				単 85号
覆工板設置・撤去[仮橋・仮栈橋]		m2	240				単 86号
仮設高欄	形式区分: 単管 ^ハ / ^イ 型, 作業区分: 設置	m	68				単 87号
仮設高欄	形式区分: 単管 ^ハ / ^イ 型, 作業区分: 撤去	m	68				単 88号

設計内訳書 (本01)

工事名	R 1 徳環 徳島環状線 徳・西新浜～新浜本 橋梁下部工事 (担い手確保型)				事業区分 工事区分	道路新設・改築 橋梁下部	
工事区分・工種・種別・細別	規格	単位	数量	単価	金額	数量・金額増減	摘要
現場発生品運搬処理	種類:鋼板, 形鋼, 運搬距離:2km以内, スクラップ 控除:含む	t	17				単 89号
土留・仮締切工		式	1				
鋼矢板 A1側・圧入機組立解体含む	鋼矢板型式:IV型, 平均鋼矢板長さ:14.5m, 鋼矢板打込長:14m, 平均鋼矢板引抜長:14m	枚	61				単 90号
鋼矢板 A1側	鋼矢板型式:IV型, 平均鋼矢板長さ:14.5m, 鋼矢板打込長:14m, 平均鋼矢板引抜長:0m	枚	6				単 91号
鋼矢板 A1側	鋼矢板型式:IV型, 平均鋼矢板長さ:14.5m, 鋼矢板打込長:14m, 平均鋼矢板引抜長:14m	枚	1				単 92号 異形矢板1
鋼矢板 A1側	鋼矢板型式:IV型, 平均鋼矢板長さ:9m, 鋼矢板打込長:8.5m, 平均鋼矢板引抜長:8.5m	枚	77				単 93号
鋼矢板 A1側	鋼矢板型式:IV型, 平均鋼矢板長さ:9m, 鋼矢板打込長:8.5m, 平均鋼矢板引抜長:0m	枚	7				単 94号
鋼矢板 A2側・圧入機組立解体含む	鋼矢板型式:IV型, 平均鋼矢板長さ:12m, 鋼矢板打込長:11.5m, 平均鋼矢板引抜長:11.5m	枚	10				単 95号
鋼矢板 A2側	鋼矢板型式:IV型, 平均鋼矢板長さ:11.5m, 鋼矢板打込長:10m, 平均鋼矢板引抜長:10m	枚	56				単 96号
鋼矢板 A2側	鋼矢板型式:IV型, 平均鋼矢板長さ:11.5m, 鋼矢板打込長:11m, 平均鋼矢板引抜長:11m	枚	1				単 97号 異形矢板3
鋼矢板 A2側	鋼矢板型式:IV型, 平均鋼矢板長さ:8.5m, 鋼矢板打込長:8m, 平均鋼矢板引抜長:8m	枚	89				単 98号
鋼矢板 A2側	鋼矢板型式:IV型, 平均鋼矢板長さ:12m, 鋼矢板打込長:11.5m, 平均鋼矢板引抜長:0m	枚	9				単 99号
鋼矢板 A2側	鋼矢板型式:IV型, 平均鋼矢板長さ:8.5m, 鋼矢板打込長:8m, 平均鋼矢板引抜長:0m	枚	6				単 100号

設計内訳書 (本01)

工事名	R 1 徳環 徳島環状線 徳・西新浜～新浜本 橋梁下部工事 (担い手確保型)				事業区分 工事区分	道路新設・改築 橋梁下部	
工事区分・工種・種別・細別	規格	単位	数量	単価	金額	数量・金額増減	摘要
鋼矢板 A2側	鋼矢板型式:IV型, 平均鋼矢板長さ:8.5m, 鋼矢板打込長:8m, 平均鋼矢板引抜長:8m	枚	1				単 101号 異形矢板2
切梁・腹起し A1側		t	39				単 102号
切梁・腹起し A2側		t	50				単 103号
土のう (A1・A2橋台)	種類:耐候性大型土のう, 作業種別:製作・設置	袋	382				単 104号 A2橋台二期施工部 含む
土のう (A2橋台二期施工時)	種類:耐候性大型土のう, 作業種別:撤去	袋	125				単 105号
土のう (A2橋台二期施工時)	種類:耐候性大型土のう, 作業種別:設置	袋	125				単 106号
土のう	種類:耐候性大型土のう, 作業種別:撤去	袋	382				単 107号
土のう		袋	970				単 108号
遮水シート	種類:フルシート, 寸法:3.6×5.4m	枚	5				単 109号 A2橋台一期施工時
締切盛土	施工幅員:4.0m以上	m3	390				単 110号
地盤改良	工法:高圧噴射攪拌(ジェットグラウト工法), 注入剤:JG-1号	本	4				単 111号
現場発生品運搬処分	種類:鋼矢板(異形含む), 運搬距離:2km以内, スクラップ 控除:含む	t	13				単 112号
水替工		式	1				

設計内訳書 (本01)

工事名	R 1 徳環 徳島環状線 徳・西新浜～新浜本 橋梁下部工事 (担い手確保型)				事業区分 工事区分	道路新設・改築 橋梁下部	
工事区分・工種・種別・細別	規格	単位	数量	単価	金額	数量・金額増減	摘要
ポンプ排水 (A1・A2橋台)	排水量:0以上40(m3/h)未満,排水方法:作業時排水,ポンプ規格:口径100mm,揚程10m	日	77				単 113号
汚濁防止工		式	1				
汚濁防止フェンス	作業区分:設置・撤去	m	80				単 114号 使用日数:195日
交通管理工		式	1				
交通誘導警備員	種別:交通誘導警備員(A)	人日	170				単 115号
交通誘導警備員	種別:交通誘導警備員(B)	人日	170				単 116号
道路維持		式	1				
橋梁床版工		式	1				
旧橋撤去工 (上部工)		式	1				
鋼製高欄撤去 (側道橋)	種類:鋼製高欄	m	45				単 117号
鋼製高欄撤去 (RCT桁・RC床板部)	種類:橋梁部ガードレール	m	90				単 118号
舗装版破碎 (RCT桁・RC床板部)平均厚:7cm	舗装版種別:As舗装版	m2	295				単 119号
桁材撤去 (側道橋・橋体)	施工内容:側道橋上部工	t	6.5				単 120号

設計内訳書 (本01)

工事名	R 1 徳環 徳島環状線 徳・西新浜～新浜本 橋梁下部工事 (担い手確保型)				事業区分 工事区分	道路新設・改築 道路維持	
工事区分・工種・種別・細別	規格	単位	数量	単価	金額	数量・金額増減	摘要
ワイヤー通し穴削孔 (RCT桁部)	削孔径: φ50mm	m	6				単 121号
ワイヤー通し穴削孔 (RC床板部)	削孔径: φ50mm	m	5				単 122号
吊り穴削孔 (RCT桁部)	削孔径: φ150mm	m	4				単 123号
吊り穴削孔 (RC床板部)	削孔径: φ150mm	m	5				単 124号
カッター切断 (RCT桁部)	t=20cm以下	m	35				単 125号
カッター切断 (RC床板部)	t=51cm以下	m	35				単 126号
ワイヤー切断 (RCT桁部)	仮橋上での分割含む	m ²	23				単 127号
ワイヤー切断 (RC床板部)	仮橋上での分割含む	m ²	28				単 128号
橋体撤去 (RCT桁部)		日	3				単 129号 132.7(t)/60(t/日)
橋体撤去 (RC床板部)		日	3				単 130号 163.7(t)/60(t/日)
撤去桁積込 (RCT桁部)		日	2				単 131号 仮橋上切断7.4(m ²) /3.3(m ² /日)
撤去桁積込 (RC床板部)		日	3				単 132号 仮橋上切断9.36(m ²) /3.3(m ² /日)
撤去桁運搬 (RCT桁・RC床板部)		m ³	119				単 133号

設計内訳書 (本01)

工事名	R 1 徳環 徳島環状線 徳・西新浜～新浜本 橋梁下部工事 (担い手確保型)				事業区分 工事区分	道路新設・改築 道路維持	
工事区分・工種・種別・細別	規格	単位	数量	単価	金額	数量・金額増減	摘要
二次破碎 (RCT桁・RC床板部)	鉄筋構造物, 機械施工, 騒音振動対策: 不要	m3	119				単 134号
舗装版運搬処理	運搬距離: 5km	m3	21				単 135号
殻処分	殻種別: アスファルト殻	m3	21				単 136号
殻処分	殻種別: コンクリート殻 (鉄筋)	m3	119				単 137号
現場発生品運搬処理	発生材種類: 側道橋鋼材, ガードレール, 運搬距離: 2km以下, スクラップ 控除: 有	t	9.7				単 138号
旧橋撤去工 (下部工)		式	1				
桁材撤去 (側道橋・橋体) (橋台・橋脚部)	施工内容: 側道橋上部工	t	1.7				単 139号
ワイヤー切断 (側道橋基礎) (橋台・橋脚部)	仮橋上での分割含む	m2	2				単 140号
ワイヤー切断 (RCT桁部橋脚)	仮橋上での分割含む	m2	7				単 141号
ワイヤー切断 (RCT桁部基礎) (橋台・橋脚部)	仮橋上での分割含む	m2	8				単 142号
ワイヤー切断 (RC床板部橋脚)	仮橋上での分割含む	m2	35				単 143号
ワイヤー切断 (RC床板部基礎) (橋台・橋脚部)	仮橋上での分割含む	m2	5				単 144号
橋脚撤去 (側道橋・RCT桁部・RC床板部)		日	2				単 145号 (ブロック数) 20/10

設計内訳書 (本01)

工事名	R 1 徳環 徳島環状線 徳・西新浜～新浜本 橋梁下部工事 (担い手確保型)				事業区分 工事区分	道路新設・改築 道路維持	
工事区分・工種・種別・細別	規格	単位	数量	単価	金額	数量・金額増減	摘要
基礎杭撤去 (側道橋橋脚)	杭径: φ 300, 杭長: 8~10m	本	16				単 146号
基礎杭撤去 (側道橋橋台・RCT桁・RC床板部)	杭径: φ 400, 杭長: 2.5~8m	本	69				単 147号
基礎杭撤去用鋼管杭	杭径: φ 600, 杭長: L=11m	本	1				単 148号
撤去ブロック積込 (側道橋・RCT桁部・RC床板部)		日	2				単 149号 (ブロック撤去日数)
撤去基礎杭積込 (仮橋上分割)	対象本数: 67本	日	2				単 150号 (仮橋上切断日数) 8. 4/5
撤去ブロック運搬 (側道橋・RCT桁・RC床板部) (橋台・橋脚部基礎杭含む)		m3	169				単 151号
二次破碎 (側道橋・RCT桁・RC床板部) (橋台・橋脚部基礎杭含む)	鉄筋構造物, 機械施工, 騒音振動対策: 不要	m3	169				単 152号
橋台部取壊し・運搬・処分	構造物区分: 鉄筋構造物, 工法区分: 機械施工	m3	73				単 153号 上部工端部, 下部 工躯体
殻処分 (二次破碎分)	殻種別: コンクリート殻 (鉄筋)	m3	169				単 154号
現場発生品運搬処理	発生材種類: 側道鋼材 (端部), 運搬距離: 2km以下, ス クラップ 控除: 有	t	1.7				単 155号
構造物撤去工		式	1				
防護柵撤去工		式	1				
防護柵撤去 (カートレベル)		m	10				単 156号

設計内訳書 (本01)

工事名	R 1 徳環 徳島環状線 徳・西新浜～新浜本 橋梁下部工事 (担い 手確保型)				事業区分 工事区分	道路新設・改築 道路維持	
工事区分・工種・種別・細別	規格	単位	数量	単価	金額	数量・金額増減	摘要
防護柵(横断・転落防止柵)撤去		m	15				単 157号
作業土工		式	1				
床掘り	土質:土砂	m3	280				単 158号
埋戻し	土質:粘土質土・砂質土	m3	220				単 159号
構造物取壊し工		式	1				
舗装版破砕	舗装版種別:アスファルト舗装版, 舗装版厚:10cm	m2	180				単 160号
コンクリート取壊し運搬処理	構造物区分:無筋構造物, 工法区分:機械施工	m3	123				単 161号
運搬処理工		式	1				
殻運搬	殻種別:アスファルト殻	m3	18				単 162号
殻処分	殻種別:アスファルト殻	m3	18				単 163号
現場発生品運搬処分	発生材種類:ガードレール, 転落防止柵, 運搬距離:2km 以内, スク랩 控除:含む	t	0.4				単 164号
直接工事費		式	1				
共通仮設		式	1				

設計内訳書 (本01)

工事名	事業区分 工事区分	道路新設・改築 道路維持					
R 1 徳環 徳島環状線 徳・西新浜～新浜本 橋梁下部工事 (担い手確保型)							
工事区分・工種・種別・細別	規格	単位	数量	単価	金額	数量・金額増減	摘要
共通仮設費		式	1				
運搬費		式	1				
建設機械運搬費	種類:油圧式圧入引抜機(鋼矢板)	台	1				単 165号
重建設機械分解組立費	種類:杭抜専用機	回	1				単 166号
重建設機械分解組立輸送費	往復,種類:クローラークレーン(100t吊),同(60~65t吊)×2台,オールケーシング掘削機×2台	回	1				単 167号
仮設材運搬費	往復,製品長:12m以内,運搬距離:82km	t	527				単 168号
共通仮設費 (率計上)		式	1				
純工事費		式	1				
現場管理費		式	1				
工事原価		式	1				
一般管理費等		式	1				
工事価格		式	1				
消費税額及び地方消費税額		式	1				

1次単価表

単価使用年月	2019.05
歩掛適用年月	2019.05
労務調整係数	1.000-00000 0.0 0

単 1号	土砂等運搬 (A1, A2橋台)	土質:土砂(岩塊・玉石混り土含む)	単位	m3	単位数量	1	単価	
名称・規格		条件	単位	数量	単価	金額	摘要	
	土砂等運搬	標準,ハック材山積0.8m3(平積0.6m3), 土砂(岩塊・玉石混り土含む),有り,3 .0km以下	m3	1				
	合計							
	単価						円/m3	

1次単価表

単価使用年月	2019.05
歩掛適用年月	2019.05
労務調整係数	1.000-00000 0.0 0

単 2号	土砂等運搬 (土のう)	土質:土砂(岩塊・玉石混り土含む)	単位	m3	単位数量	1	単価	
名称・規格		条件	単位	数量	単価	金額	摘要	
	土砂等運搬	標準,ハック材山積0.8m3(平積0.6m3), 土砂(岩塊・玉石混り土含む),有り,3 .0km以下	m3	1				
	合計							
	単価						円/m3	

1次単価表

単価使用年月	2019.05
歩掛適用年月	2019.05
労務調整係数	1.000-00000 0.0 0

単 3号	床掘り (A1橋台)	土質:土砂	単位	m3	単位数量	1,140	単価	
名称・規格		条件	単位	数量	単価	金額	摘要	
	床掘り	土砂, 標準, 自立式, 障害無し	m3	300				
	床掘り	土砂, 標準, 切梁腹起式, 障害有り	m3	700				
	床掘り	土砂, 掘削深さ5m超20m以下, 切梁腹起式, 障害有り	m3	140				
	合計							
	単価							円/m3

1次単価表

単価使用年月	2019.05
歩掛適用年月	2019.05
労務調整係数	1.000-00000 0.0 0

単 4号	床掘り (A2橋台)	土質:土砂	単位	m3	単価数量	1,310	単価	
名称・規格		条件	単位	数量	単価	金額	摘要	
	床掘り	土砂, 標準, 自立式, 障害無し	m3	350				
	床掘り	土砂, 標準, 切梁腹起式, 障害有り	m3	810				
	床掘り	土砂, 掘削深さ5m超20m以下, 切梁腹起式, 障害有り	m3	150				
	合計							
	単価							円/m3

1次単価表

単価使用年月	2019.05
歩掛適用年月	2019.05
労務調整係数	1.000-00000 0.0 0

単 5号	埋戻し (A1橋台・橋台側面・護岸前面)	土質:埴質土・砂質土	単位	m3	単位数量	1	単価	
名称・規格		条件	単位	数量	単価	金額	摘要	
埋戻し		最大埋戻幅1m以上4m未満	m3	1				
合計								
単価							円/m3	

1次単価表

単価使用年月	2019.05
歩掛適用年月	2019.05
労務調整係数	1.000-00000 0.0 0

単 6号	埋戻し (A2橋台・橋台側面・護岸前面)	土質:埴質土・砂質土	単位	m3	単位数量	1	単価	
名称・規格		条件	単位	数量	単価	金額	摘要	
埋戻し		最大埋戻幅1m以上4m未満	m3	1				
合計								
単価							円/m3	

1次単価表

単価使用年月	2019.05
歩掛適用年月	2019.05
労務調整係数	1.000-00000 0.0 0

単 7号	掘削補助機械搬入搬出		単位	回	単位数量	1	単価	
名称・規格		条件	単位	数量	単価	金額	摘要	
	掘削補助機械搬入搬出作業	標準	回	1				
	合計							
	単価							円/回

1次単価表

単価使用年月	2019.05
歩掛適用年月	2019.05
労務調整係数	1.000-00000 0.0 0

単 8号	土砂等運搬 (埋戻土・仮置場への運搬)	土質:土砂(岩塊・玉石混り土含む)	単位	m3	単位数量	1	単価	
名称・規格		条件	単位	数量	単価	金額	摘要	
	土砂等運搬	標準,バックホウ山積0.8m3(平積0.6m3),土砂(岩塊・玉石混り土含む),有り,0.5km以下	m3	1				
	合計							
	単価							円/m3

1次単価表

単価使用年月	2019.05
歩掛適用年月	2019.05
労務調整係数	1.000-00000 0.0 0

単 9号	積込(ルース) (埋戻土・仮置場での積込)	土質:土砂,作業内容:土量50,000m3 未満	単位	m3	単位数量	1	単価	
名称・規格		条件	単位	数量	単価	金額	摘要	
	積込(ルース)	土砂,土量50,000m3未満	m3	1				
	合計							
	単価						円/m3	

1次単価表

単価使用年月	2019.05
歩掛適用年月	2019.05
労務調整係数	1.000-00000 0.0 0

単 10号	土砂等運搬 (埋戻土・仮置き場からの運搬)	土質:土砂(岩塊・玉石混り土含む)	単位	m3	単位数量	1	単価	
名称・規格		条件	単位	数量	単価	金額	摘要	
	土砂等運搬	標準,バックホウ山積0.8m3(平積0.6m3), 土砂(岩塊・玉石混り土含む),有り,0.5km以下	m3	1				
	合計							
	単価						円/m3	

1 次単価表

単価使用年月	2019.05
歩掛適用年月	2019.05
労務調整係数	1.000-00000 0.0 0

単 11号	名称・規格	条件	単位	数量	単価	金額	摘要
11号	基面整正 (A1, A2橋台・護岸)		単位	m2	単位数量	1	単価
	名称・規格	条件	単位	数量	単価	金額	摘要
	基面整正		m2	1			
	合計						
	単価						円/m2

1 次単価表

単価使用年月	2019.05
歩掛適用年月	2019.05
労務調整係数	1.000-00000 0.0 0

単 12号	名称・規格	条件	単位	数量	単価	金額	摘要
12号	場所打杭 A1 (NO. 2), BBorN, 30-18-25 (20) W/C ≤ 55%, C ≥ 350kg/m3	杭径: 1, 200mm, 杭長(設計長): 23m	単位	本	単位数量	1	単価
	名称・規格	条件	単位	数量	単価	金額	摘要
	掘削機械経費 (複合単価表)	全回転式 φ 1.5m級, 25mを超え30m以下, 23.1m, 4.7m, 0m, 有, 有, 有, 有, 有, 5.0以下, 0.6m3	本	1			単 169号
	杭体工(複合単価表)	1200mm, 23m, 各種, SD345, 0t/本, 1.591t/本, 2.393t/本, 0t/本, 0t/本, 0t/本, 0t/本, 0t/本, 0t/本, 0t/本, 0t/本, 0t/本	本	1			単 170号
	合計						
	単価						円/本

1 次単価表

単価使用年月	2019.05
歩掛適用年月	2019.05
労務調整係数	1.000-00000 0.0 0

単 13号	場所打杭 A1 (NO. 4), BBorN, 30-18-25 (20) W/C ≤ 55%, C ≥ 350kg/m ³	杭径: 1, 200mm, 杭長(設計長): 23.5 m	単位	本	単位数量	1	単価	
名称・規格		条件	単位	数量	単価	金額	摘要	
^ 掘削機械経費 (複合単価表)		全回転式 φ 1.5m級, 25mを超え30m以下, 24.4m, 3.9m, 0m, 有, 有, 有, 有, 有, 5.0以下, 0.6m ³	本	1			単 171号	
^ 杭体工(複合単価表)		1200mm, 23.5m, 各種, SD345, 0t/本, 1.635t/本, 2.393t/本, 0t/本, 0t/本, 0t/本, 0t/本, 0t/本, 0t/本, 0t/本, 0t/本, 0t/本, 0t/本, 0t/本	本	1			単 172号	
合計								
単価							円/本	

1 次単価表

単価使用年月	2019.05
歩掛適用年月	2019.05
労務調整係数	1.000-00000 0.0 0

単 14号	場所打杭 A1 (NO. 1), BBorN, 30-18-25 (20) W/C ≤ 55%, C ≥ 350kg/m ³	杭径: 1, 200mm, 杭長(設計長): 24m	単位	本	単位数量	1	単価	
名称・規格		条件	単位	数量	単価	金額	摘要	
^ 掘削機械経費 (複合単価表)		全回転式 φ 1.5m級, 25mを超え30m以下, 23.1m, 5.7m, 0m, 有, 有, 有, 有, 有, 5.0以下, 0.6m ³	本	1			単 173号	
^ 杭体工(複合単価表)		1200mm, 24m, 各種, SD345, 0t/本, 1.669t/本, 2.393t/本, 0t/本, 0t/本, 0t/本, 0t/本, 0t/本, 0t/本, 0t/本, 0t/本, 0t/本, 0t/本, 0t/本	本	1			単 174号	
合計								
単価							円/本	

1 次単価表

単価使用年月	2019.05
歩掛適用年月	2019.05
労務調整係数	1.000-00000 0.0 0

単 15号	場所打杭 A1 (NO. 3), BBorN, 30-18-25 (20) W/C ≤ 55%, C ≥ 350kg/m ³	杭径: 1, 200mm, 杭長(設計長): 25m	単位	本	単位数量	1	単価	
名称・規格		条件	単位	数量	単価	金額	摘要	
^ 掘削機械経費 (複合単価表)		全回転式 φ 1.5m級, 25mを超え30m以下, 24.4m, 4.1m, 0m, 有, 有, 有, 有, 有, 5.0以下, 0.6m ³	本	1			単 175号	
^ 杭体工(複合単価表)		1200mm, 25m, 各種, SD345, 0t/本, 1.768t/本, 2.393t/本, 0t/本, 0t/本, 0t/本, 0t/本, 0t/本, 0t/本, 0t/本, 0t/本, 0t/本	本	1			単 176号	
合計								
単価							円/本	

1 次単価表

単価使用年月	2019.05
歩掛適用年月	2019.05
労務調整係数	1.000-00000 0.0 0

単 16号	場所打杭 A1 (NO. 6), BBorN, 30-18-25 (20) W/C ≤ 55%, C ≥ 350kg/m ³	杭径: 1, 200mm, 杭長(設計長): 25m	単位	本	単位数量	1	単価	
名称・規格		条件	単位	数量	単価	金額	摘要	
^ 掘削機械経費 (複合単価表)		全回転式 φ 1.5m級, 25mを超え30m以下, 25.7m, 4.1m, 0m, 有, 有, 有, 有, 有, 5.0以下, 0.6m ³	本	1			単 177号	
^ 杭体工(複合単価表)		1200mm, 25m, 各種, SD345, 0t/本, 1.768t/本, 2.393t/本, 0t/本, 0t/本, 0t/本, 0t/本, 0t/本, 0t/本, 0t/本, 0t/本, 0t/本	本	1			単 176号	
合計								
単価							円/本	

1 次単価表

単価使用年月	2019.05
歩掛適用年月	2019.05
労務調整係数	1.000-00000 0.0 0

単 17号	場所打杭 A1(N0.5), BBorN, 30-18-25(20) W/C \leq 55%, C \geq 350kg/m ³	杭径:1,200mm, 杭長(設計長):26m	単位	本	単位数量	1	単価	
名称・規格		条件	単位	数量	単価	金額	摘要	
^ 掘削機械経費 (複合単価表)		全回転式 ϕ 2.0m級, 30mを超え35m以下, 25.7m, 5.1m, 0m, 有, 有, 有, 有, 有, 5.0以下, 0.6m ³	本	1			単 178号	
^ 杭体工(複合単価表)		1200mm, 26m, 各種, SD345, 0t/本, 1.895t/本, 2.393t/本, 0t/本, 0t/本, 0t/本, 0t/本, 0t/本, 0t/本, 0t/本, 0t/本, 0t/本, 0t/本	本	1			単 179号	
合計								
単価							円/本	

1 次単価表

単価使用年月	2019.05
歩掛適用年月	2019.05
労務調整係数	1.000-00000 0.0 0

単 18号	場所打杭 A1(N0.8), BBorN, 30-18-25(20) W/C \leq 55%, C \geq 350kg/m ³	杭径:1,200mm, 杭長(設計長):26m	単位	本	単位数量	1	単価	
名称・規格		条件	単位	数量	単価	金額	摘要	
^ 掘削機械経費 (複合単価表)		全回転式 ϕ 2.0m級, 30mを超え35m以下, 27m, 3.8m, 0m, 有, 有, 有, 有, 有, 5.0以下, 0.6m ³	本	1			単 180号	
^ 杭体工(複合単価表)		1200mm, 26m, 各種, SD345, 0t/本, 1.895t/本, 2.393t/本, 0t/本, 0t/本, 0t/本, 0t/本, 0t/本, 0t/本, 0t/本, 0t/本, 0t/本	本	1			単 179号	
合計								
単価							円/本	

1 次単価表

単価使用年月	2019.05
歩掛適用年月	2019.05
労務調整係数	1.000-00000 0.0 0

単 19号	場所打杭 A1(N0.10), BBorN, 30-18-25(20) W/C ≤ 55%, C ≥ 350kg/m ³	杭径: 1,200mm, 杭長(設計長): 26.5m	単位	本	単位数量	1	単価	
名称・規格		条件	単位	数量	単価	金額	摘要	
^ 掘削機械経費 (複合単価表)		全回転式 φ 2.0m級, 30mを超え35m以下, 28.2m, 3.1m, 0m, 有, 有, 有, 有, 有, 5.0以下, 0.6m ³	本	1			単 181号	
^ 杭体工(複合単価表)		1200mm, 26.5m, 各種, SD345, 0t/本, 1.95t/本, 2.393t/本, 0t/本, 0t/本, 0t/本, 0t/本, 0t/本, 0t/本, 0t/本, 0t/本, 0t/本	本	1			単 182号	
合計								
単価							円/本	

1 次単価表

単価使用年月	2019.05
歩掛適用年月	2019.05
労務調整係数	1.000-00000 0.0 0

単 20号	場所打杭 A1(N0.7), BBorN, 30-18-25(20) W/C ≤ 55%, C ≥ 350kg/m ³	杭径: 1,200mm, 杭長(設計長): 27m	単位	本	単位数量	1	単価	
名称・規格		条件	単位	数量	単価	金額	摘要	
^ 掘削機械経費 (複合単価表)		全回転式 φ 2.0m級, 30mを超え35m以下, 27m, 4.8m, 0m, 有, 有, 有, 有, 有, 5.0以下, 0.6m ³	本	1			単 183号	
^ 杭体工(複合単価表)		1200mm, 27m, 各種, SD345, 0t/本, 1.984t/本, 2.393t/本, 0t/本, 0t/本, 0t/本, 0t/本, 0t/本, 0t/本, 0t/本, 0t/本, 0t/本	本	1			単 184号	
合計								
単価							円/本	

1 次単価表

単価使用年月	2019.05
歩掛適用年月	2019.05
労務調整係数	1.000-00000 0.0 0

単 21号	場所打杭 A1(N0.9), BBorN, 30-18-25(20) W/C ≤ 55%, C ≥ 350kg/m ³	杭径: 1,200mm, 杭長(設計長): 28m	単位	本	単位数量	1	単価	
名称・規格		条件	単位	数量	単価	金額	摘要	
^ 掘削機械経費 (複合単価表)		全回転式 φ 2.0m級, 30mを超え35m以下, 28.2m, 4.6m, 0m, 有, 有, 有, 有, 有, 5.0以下, 0.6m ³	本	1			単 185号	
^ 杭体工(複合単価表)		1200mm, 28m, 各種, SD345, 0t/本, 2.073t/本, 2.393t/本, 0t/本, 0t/本, 0t/本, 0t/本, 0t/本, 0t/本, 0t/本, 0t/本, 0t/本, 0t/本	本	1			単 186号	
合計								
単価							円/本	

1 次単価表

単価使用年月	2019.05
歩掛適用年月	2019.05
労務調整係数	1.000-00000 0.0 0

単 22号	場所打杭 A2(N0.7, 8), BBorN, 30-18-25(20) W/C ≤ 55%, C ≥ 350kg/m ³	杭径: 1,500mm, 杭長(設計長): 5.5m	単位	本	単位数量	1	単価	
名称・規格		条件	単位	数量	単価	金額	摘要	
^ 掘削機械経費 (複合単価表)		全回転式 φ 1.5m級, 10mを超え15m以下, 4.4m, 5.9m, 0m, 有, 有, 有, 有, 有, 5.0以下, 0.9m ³	本	1			単 187号	
^ 杭体工(複合単価表)		1500mm, 5.5m, 各種, SD345, 0t/本, 1.333t/本, 0t/本, 0t/本, 0t/本, 0t/本, 0t/本, 0t/本, 0t/本, 0t/本, 0t/本, 0t/本, 0t/本	本	1			単 188号	
合計								
単価							円/本	

1 次単価表

						単価使用年月	2019.05
						歩掛適用年月	2019.05
						労務調整係数	1.000-00000 0.0 0
単 23号	場所打杭 A2(NO. 5, 6), BBorN, 30-18-25(20) W/C≦55%, C≧350kg/m3	杭径:1,500mm, 杭長(設計長):6m	単位	本	単位数量	1	単価
名称・規格		条件	単位	数量	単価	金額	摘要
^ 掘削機械経費 (複合単価表)		全回転式φ1.5m級,10mを超え15m以下,5.5m,5.3m,0m,有,有,有,有,有,5.0以下,0.9m3	本	1			単 189号
^ 杭体工(複合単価表)		1500mm,5.5m,各種,SD345,0t/本,1.401t/本,0t/本,0t/本,0t/本,0t/本,0t/本,0t/本,0t/本,0t/本,0t/本,0t/本,0t/本	本	1			単 190号
合計							
単価							円/本

1 次単価表

						単価使用年月	2019.05
						歩掛適用年月	2019.05
						労務調整係数	1.000-00000 0.0 0
単 24号	場所打杭 A2(NO. 3, 4), BBorN, 30-18-25(20) W/C≦55%, C≧350kg/m3	杭径:1,500mm, 杭長(設計長):7m	単位	本	単位数量	1	単価
名称・規格		条件	単位	数量	単価	金額	摘要
^ 掘削機械経費 (複合単価表)		全回転式φ1.5m級,10mを超え15m以下,6.7m,5.3m,0m,有,有,有,有,有,5.0以下,0.9m3	本	1			単 191号
^ 杭体工(複合単価表)		1500mm,7m,各種,SD345,0t/本,1.561t/本,0t/本,0t/本,0t/本,0t/本,0t/本,0t/本,0t/本,0t/本,0t/本,0t/本,0t/本	本	1			単 192号
合計							
単価							円/本

1 次単価表

単価使用年月	2019.05
歩掛適用年月	2019.05
労務調整係数	1.000-00000 0.0 0

単 25号	場所打杭 A2(N0. 1, 2), BBoRn, 30-18-25(20) W/C≦55%, C≧350kg/m3	杭径:1,500mm, 杭長(設計長):8m	単位	本	単位数量	1	単価	
名称・規格		条件	単位	数量	単価	金額	摘要	
^ 小掘削機械経費 (複合単価表)		全回転式φ1.5m級,10mを超え15m以下,7.8m,5m,0m,有,有,有,有,有,5.0以下,0.9m3	本	1			単 193号	
^ 小杭体工(複合単価表)		1500mm,8m,各種,SD345,0t/本,1.722t/本,0t/本,0t/本,0t/本,0t/本,0t/本,0t/本,0t/本,0t/本,0t/本,0t/本	本	1			単 194号	
合計								
単価							円/本	

1 次単価表

単価使用年月	2019.05
歩掛適用年月	2019.05
労務調整係数	1.000-00000 0.0 0

単 26号	残土等処分	土質:土砂	単位	m3	単位数量	1	単価	
名称・規格		条件	単位	数量	単価	金額	摘要	
残土等処分			m3	1			単 195号	
合計								
単価							円/m3	

1次単価表

単価使用年月	2019.05
歩掛適用年月	2019.05
労務調整係数	1.000-00000 0.0 0

単 27号	残土等処分	土質:軟岩	単位	m3	単位数量	1	単価	
名称・規格		条件	単位	数量	単価	金額	摘要	
残土等処分			m3	1			単 196号	
合計								
単価							円/m3	

1次単価表

単価使用年月	2019.05
歩掛適用年月	2019.05
労務調整係数	1.000-00000 0.0 0

単 28号	基礎材	基礎材規格(碎石の場合等):再生クラッシュラン40~0, 敷厚:17.5cmを超え20.0cm以下	単位	m2	単位数量	1	単価	
名称・規格		条件	単位	数量	単価	金額	摘要	
基礎碎石		17.5cmを超え20.0cm以下, 再生クラッシュラン 40~0, 全ての費用	m2	1				
合計								
単価							円/m2	

1次単価表

単価使用年月	2019.05
歩掛適用年月	2019.05
労務調整係数	1.000-00000 0.0 0

単 29号	均しコンクリート	コンクリート規格:18-8-40(高炉), 敷厚:20cm	単位	m2	単位数量	72	単価	
名称・規格		条件	単位	数量	単価	金額	摘要	
コンクリート		無筋・鉄筋構造物, コンクリートポンプ車打設, 18-8-40(高炉), 10m3以上100m3未満, 養生無し, 延長無し, 全ての費用	m3	7				
型枠		一般型枠, 均しコンクリート	m2	4				
合計								
単価							円/m2	

1次単価表

単価使用年月	2019.05
歩掛適用年月	2019.05
労務調整係数	1.000-00000 0.0 0

単 30号	コンクリート(W/C:55%以下)	コンクリート規格:24-12-25(20)(高炉), 養生費:一般養生, コンクリート夜間割増:無し	単位	m3	単位数量	1	単価	
名称・規格		条件	単位	数量	単価	金額	摘要	
橋台・橋脚コンクリート打設		24-12-25(20)(高炉), 一般養生, 無し	m3	1			単 197号	
合計								
単価							円/m3	

1 次単価表

単価使用年月	2019.05
歩掛適用年月	2019.05
労務調整係数	1.000-00000 0.0 0

単 31号	鉄筋	鉄筋材料規格・径:SD345 D13	単位	t	単位数量	1	単価	
名称・規格		条件	単位	数量	単価	金額	摘要	
鉄筋工[市場単価]		SD345 D13, 一般構造物, 10t以上(標準), 無, 無, 無, 無, 補正無(鉄筋割合10%未満含む), 切梁のある構造物	t	1			単 198号	
合計								
単価							円/t	

1 次単価表

単価使用年月	2019.05
歩掛適用年月	2019.05
労務調整係数	1.000-00000 0.0 0

単 32号	鉄筋	鉄筋材料規格・径:SD345 D16~25	単位	t	単位数量	1	単価	
名称・規格		条件	単位	数量	単価	金額	摘要	
鉄筋工[市場単価]		SD345 D16~25, 一般構造物, 10t以上(標準), 無, 無, 無, 無, 補正無(鉄筋割合10%未満含む), 切梁のある構造物	t	1			単 199号	
合計								
単価							円/t	

1次単価表

単価使用年月	2019.05
歩掛適用年月	2019.05
労務調整係数	1.000-00000 0.0 0

単 33号	型枠	型枠の種類:一般型枠	単位	m2	単位数量	1	単価	
名称・規格		条件	単位	数量	単価	金額	摘要	
	型枠	一般型枠, 鉄筋・無筋構造物	m2	1				
	合計							
	単価						円/m2	

1次単価表

単価使用年月	2019.05
歩掛適用年月	2019.05
労務調整係数	1.000-00000 0.0 0

単 34号	支保	支保耐力:f<=40kN/m2[t<=120cm]	単位	空m3	単位数量	1	単価	
名称・規格		条件	単位	数量	単価	金額	摘要	
	ハ°イ°ホ°ト支保・くさび結合支保	ハ°イ°ホ°ト支保, V<=40空m3, f<=40kN/m2[t<=120cm]	空m3	1				単 200号
	合計							
	単価						円/空m3	

1次単価表

単価使用年月	2019.05
歩掛適用年月	2019.05
労務調整係数	1.000-00000 0.0 0

単 35号	足場	安全ネット:無し	単位	掛m2	単位数量	1	単価	
名称・規格		条件	単位	数量	単価	金額	摘要	
足場工		手摺先行型枠組足場, 不要, 標準(1.0)	掛m2	1			単 201号	
合計								
単価							円/掛m2	

1次単価表

単価使用年月	2019.05
歩掛適用年月	2019.05
労務調整係数	1.000-00000 0.0 0

単 36号	円形型枠	型枠種類:円形型枠(紙製), 規格:φ150	単位	m	単位数量	1	単価	
名称・規格		条件	単位	数量	単価	金額	摘要	
材料費 円形型枠 紙製 φ150			m	1				
合計								
単価							円/m	

1次単価表

単価使用年月	2019.05
歩掛適用年月	2019.05
労務調整係数	1.000-00000 0.0 0

単 37号	支承台座コンクリート		単位	m3	単位数量	1	単価	
	名称・規格	条件	単位	数量	単価	金額	摘要	
	コンクリート	小型構造物,バックホウ(クレーン機能付)打設,24-12-25(20)(高炉),一般養生,全ての費用	m3	1				
	合計							
	単価						円/m3	

1次単価表

単価使用年月	2019.05
歩掛適用年月	2019.05
労務調整係数	1.000-00000 0.0 0

単 38号	支承台座コンクリート型枠		単位	m2	単位数量	1	単価	
	名称・規格	条件	単位	数量	単価	金額	摘要	
	型枠	一般型枠,小型構造物	m2	1				
	合計							
	単価						円/m2	

1次単価表

単価使用年月	2019.05
歩掛適用年月	2019.05
労務調整係数	1.000-00000 0.0 0

単 39号	基礎材	基礎材規格(碎石の場合等):再生クラッシュラン40~0, 敷厚:17.5cmを超え20.0cm以下	単位	m2	単位数量	1	単価	
名称・規格		条件	単位	数量	単価	金額	摘要	
基礎碎石		17.5cmを超え20.0cm以下, 再生クラッシュラン 40~0, 全ての費用	m2	1				
合計								
単価							円/m2	

1次単価表

単価使用年月	2019.05
歩掛適用年月	2019.05
労務調整係数	1.000-00000 0.0 0

単 40号	均しコンクリート	コンクリート規格:18-8-40(高炉), 敷厚:20cm	単位	m2	単位数量	88	単価	
名称・規格		条件	単位	数量	単価	金額	摘要	
コンクリート		無筋・鉄筋構造物, コンクリートポンプ車打設, 18-8-40(高炉), 10m3以上100m3未満, 養生無し, 延長無し, 全ての費用	m3	9				
型枠		一般型枠, 均しコンクリート	m2	4				
合計								
単価							円/m2	

1次単価表

						単価使用年月	2019.05	
						歩掛適用年月	2019.05	
						労務調整係数	1.000-00000 0.0 0	
単 41号	コンクリート (W/C:55%以下)	コンクリート規格:24-12-25(20)(高炉),養生費:一般養生,コンクリート夜間割増:無し	単位	m3	単位数量	1	単価	
名称・規格		条件	単位	数量	単価	金額	摘要	
橋台・橋脚コンクリート打設		24-12-25(20)(高炉),一般養生,無,無	m3	1			単 197号	
合計								
単価							円/m3	

1次単価表

						単価使用年月	2019.05	
						歩掛適用年月	2019.05	
						労務調整係数	1.000-00000 0.0 0	
単 42号	鉄筋	鉄筋材料規格・径:SD345 D13	単位	t	単位数量	1	単価	
名称・規格		条件	単位	数量	単価	金額	摘要	
鉄筋工[市場単価]		SD345 D13,一般構造物,10t以上(標準),無,無,無,無,補正無(鉄筋割合10%未満含む),切梁のある構造物	t	1			単 198号	
合計								
単価							円/t	

1次単価表

単価使用年月	2019.05
歩掛適用年月	2019.05
労務調整係数	1.000-00000 0.0 0

単 43号	鉄筋	鉄筋材料規格・径:SD345 D16~25	単位	t	単位数量	1	単価	
名称・規格		条件	単位	数量	単価	金額	摘要	
鉄筋工[市場単価]		SD345 D16~25, 一般構造物, 10t以上(標準), 無, 無, 無, 無, 補正無(鉄筋割合10%未満含む), 切梁のある構造物	t	1			単 199号	
合計								
単価							円/t	

1次単価表

単価使用年月	2019.05
歩掛適用年月	2019.05
労務調整係数	1.000-00000 0.0 0

単 44号	型枠	型枠の種類:一般型枠	単位	m2	単位数量	1	単価	
名称・規格		条件	単位	数量	単価	金額	摘要	
型枠		一般型枠, 鉄筋・無筋構造物	m2	1				
合計								
単価							円/m2	

1 次単価表

単価使用年月	2019.05
歩掛適用年月	2019.05
労務調整係数	1.000-00000 0.0 0

単 45号	支保	支保耐力: $f \leq 40 \text{ kN/m}^2$ [$t \leq 120 \text{ cm}$]	単位	空 m^3	単位数量	1	単価	
名称・規格		条件	単位	数量	単価	金額	摘要	
パイル・ト支保・くさび結合支保		パイル・ト支保, $V \leq 40$ 空 m^3 , $f \leq 40 \text{ kN/m}^2$ [$t \leq 120 \text{ cm}$]	空 m^3	1			単 200号	
合計								
単価							円/空 m^3	

1 次単価表

単価使用年月	2019.05
歩掛適用年月	2019.05
労務調整係数	1.000-00000 0.0 0

単 46号	足場	安全柵:無し	単位	掛 m^2	単位数量	1	単価	
名称・規格		条件	単位	数量	単価	金額	摘要	
足場工		手摺先行型枠組足場, 不要, 標準(1.0)	掛 m^2	1			単 201号	
合計								
単価							円/掛 m^2	

1次単価表

単価使用年月	2019.05
歩掛適用年月	2019.05
労務調整係数	1.000-00000 0.0 0

単 47号	円形型枠	型枠種類:円形型枠(紙製),規格:φ150	単位	m	単位数量	1	単価	
名称・規格		条件	単位	数量	単価	金額	摘要	
材料費 円形型枠 紙製 φ150			m	1				
合計								
単価							円/m	

1次単価表

単価使用年月	2019.05
歩掛適用年月	2019.05
労務調整係数	1.000-00000 0.0 0

単 48号	支承台座コンクリート		単位	m3	単位数量	1	単価	
名称・規格		条件	単位	数量	単価	金額	摘要	
コンクリート		小型構造物,バックホウ(クレーン機能付)打設,24-8-25(20)(高炉),一般養生,全ての費用	m3	1				
合計								
単価							円/m3	

1次単価表

単価使用年月	2019.05
歩掛適用年月	2019.05
労務調整係数	1.000-00000 0.0 0

単 49号	名称・規格	条件	単位	数量	単価	金額	摘要
49号	支承台座コンクリート型枠		m2	1			
	名称・規格	条件	単位	数量	単価	金額	摘要
	型枠	一般型枠, 小型構造物	m2	1			
	合計						
	単価						円/m2

1 次単価表

単価使用年月	2019.05
歩掛適用年月	2019.05
労務調整係数	1.000-00000 0.0 0

単 50号	鋼管杭 A1(左岸)側・D-1①	鋼管径(杭径):700mm, 鋼管長さ(杭長):18.5m	単位	本	単位数量	1	単価	
名称・規格		条件	単位	数量	単価	金額	摘要	
	鋼管・既製コンクリート杭打工 [中掘工]	グラウト注入, 鋼管杭, 有, $\phi 700\text{mm} \leq D < \phi 800\text{mm}$, $N < 20$, $16\text{m} < L \leq 32\text{m}$, $t = 9 \sim 10\text{m}$	本	1				単 202号
	鉄筋工[市場単価]	SD345 D13, 一般構造物, 10t以上(標準), 無, 無, 無, 無, 補正無(鉄筋割合10%未満含む), 差筋及び杭頭処理	t	0.08				単 203号
	鉄筋工[市場単価]	SD345 D16~25, 一般構造物, 10t以上(標準), 無, 無, 無, 無, 補正無(鉄筋割合10%未満含む), 差筋及び杭頭処理	t	0.03				単 204号
	コンクリート	無筋・鉄筋構造物, コンクリートポンプ車打設, 18-8-40(高炉), 10m ³ 以上100m ³ 未満, 一般養生, 延長無し, 全ての費用	m ³	0.5				
	生コンクリート 30-18-25(20)C=350 高炉		m ³	1				
	材料費(組)		組	1				単 205号
	合計							
	単価							円/本

1次単価表

単価使用年月	2019.05
歩掛適用年月	2019.05
労務調整係数	1.000-00000 0.0 0

単 51号	鋼管杭 A1(左岸)側・D-1②	鋼管径(杭径):700mm, 鋼管長さ(杭長):19.0m	単位	本	単位数量	1	単価	
名称・規格		条件	単位	数量	単価	金額	摘要	
	鋼管・既製コンクリート杭打工 [中掘工]	グラウト注入, 鋼管杭, 有, φ700mm<=D<φ800mm, N<20, 16m<L<=32m, t=9~10mm	本	1				単 206号
	鉄筋工[市場単価]	SD345 D13, 一般構造物, 10t以上(標準), 無, 無, 無, 無, 補正無(鉄筋割合10%未満含む), 差筋及び杭頭処理	t	0.08				単 203号
	鉄筋工[市場単価]	SD345 D16~25, 一般構造物, 10t以上(標準), 無, 無, 無, 無, 補正無(鉄筋割合10%未満含む), 差筋及び杭頭処理	t	0.03				単 204号
	コンクリート	無筋・鉄筋構造物, コンクリートポンプ車打設, 18-8-40(高炉), 10m3以上100m3未満, 一般養生, 延長無し, 全ての費用	m3	0.5				
	生コンクリート 30-18-25(20)C=350 高炉		m3	1				
	材料費(組)		組	1				単 205号
	合計							
	単価							円/本

1次単価表

単価使用年月	2019.05
歩掛適用年月	2019.05
労務調整係数	1.000-00000 0.0 0

単 52号	鋼管杭 A1(左岸)側・E-1①	鋼管径(杭径):500mm, 鋼管長さ(杭長):19.0m	単位	本	単位数量	1	単価	
名称・規格		条件	単位	数量	単価	金額	摘要	
	鋼管・既製コンクリート杭打工 [中掘工]	グラウト注入, 鋼管杭, 有, $\phi 500\text{mm} < D < \phi 600\text{mm}$, $N < 20$, $16\text{m} < L < 32\text{m}$, $t = 9 \sim 10\text{m}$	本	1				単 207号
	鉄筋工[市場単価]	SD345 D13, 一般構造物, 10t以上(標準), 無, 無, 無, 無, 補正無(鉄筋割合10%未満含む), 差筋及び杭頭処理	t	0.08				単 203号
	鉄筋工[市場単価]	SD345 D16~25, 一般構造物, 10t以上(標準), 無, 無, 無, 無, 補正無(鉄筋割合10%未満含む), 差筋及び杭頭処理	t	0.03				単 204号
	コンクリート	無筋・鉄筋構造物, コンクリートポンプ車打設, 18-8-40(高炉), 10m3以上100m3未満, 一般養生, 延長無し, 全ての費用	m3	0.2				
	生コンクリート 30-18-25(20)C=350 高炉		m3	0.4				
	材料費(組)		組	1				単 208号
	合計							
	単価							円/本

1 次単価表

単価使用年月	2019.05
歩掛適用年月	2019.05
労務調整係数	1.000-00000 0.0 0

単 53号	鋼管杭 A1(左岸)側・E-1②	鋼管径(杭径):500mm, 鋼管長さ(杭長):20.0m	単位	本	単位数量	1	単価	
名称・規格		条件	単位	数量	単価	金額	摘要	
	鋼管・既製コンクリート杭打工 [中掘工]	グラウト注入, 鋼管杭, 有, $\phi 500\text{mm} < D < \phi 600\text{mm}$, $N < 20$, $16\text{m} < L < 32\text{m}$, $t = 9 \sim 10\text{m}$	本	1				単 209号
	鉄筋工[市場単価]	SD345 D13, 一般構造物, 10t以上(標準), 無, 無, 無, 無, 補正無(鉄筋割合10%未満含む), 差筋及び杭頭処理	t	0.08				単 203号
	鉄筋工[市場単価]	SD345 D16~25, 一般構造物, 10t以上(標準), 無, 無, 無, 無, 補正無(鉄筋割合10%未満含む), 差筋及び杭頭処理	t	0.03				単 204号
	コンクリート	無筋・鉄筋構造物, コンクリートポンプ車打設, 18-8-40(高炉), 10m3以上100m3未満, 一般養生, 延長無し, 全ての費用	m3	0.2				
	生コンクリート 30-18-25(20)C=350 高炉		m3	0.4				
	材料費(組)		組	1				単 208号
	合計							
	単価							円/本

1次単価表

単価使用年月	2019.05
歩掛適用年月	2019.05
労務調整係数	1.000-00000 0.0 0

単 54号	鋼管杭 A1(左岸)側・E-1③	鋼管径(杭径):500mm, 鋼管長さ(杭長):21.0m	単位	本	単位数量	1	単価	
名称・規格		条件	単位	数量	単価	金額	摘要	
	鋼管・既製コンクリート杭打工 [中掘工]	グラウト注入, 鋼管杭, 有, $\phi 500\text{mm} < D < \phi 600\text{mm}$, $N < 20$, $16\text{m} < L < 32\text{m}$, $t = 9 \sim 10\text{m}$	本	1				単 210号
	鉄筋工[市場単価]	SD345 D13, 一般構造物, 10t以上(標準), 無, 無, 無, 無, 補正無(鉄筋割合10%未満含む), 差筋及び杭頭処理	t	0.08				単 203号
	鉄筋工[市場単価]	SD345 D16~25, 一般構造物, 10t以上(標準), 無, 無, 無, 無, 補正無(鉄筋割合10%未満含む), 差筋及び杭頭処理	t	0.03				単 204号
	コンクリート	無筋・鉄筋構造物, コンクリートポンプ車打設, 18-8-40(高炉), 10m3以上100m3未満, 一般養生, 延長無し, 全ての費用	m3	0.2				
	生コンクリート 30-18-25(20)C=350 高炉		m3	0.4				
	材料費(組)		組	1				単 208号
	合計							
	単価							円/本

1 次単価表

単価使用年月	2019.05
歩掛適用年月	2019.05
労務調整係数	1.000-00000 0.0 0

単 55号	鋼管杭 A1(左岸)側・E-2①	鋼管径(杭径):500mm, 鋼管長さ(杭長):22.0m	単位	本	単位数量	1	単価	
名称・規格		条件	単位	数量	単価	金額	摘要	
	鋼管・既製コンクリート杭打工 [中掘工]	グラウト注入, 鋼管杭, 有, $\phi 500\text{mm} < D < \phi 600\text{mm}$, $N < 20$, $16\text{m} < L < 32\text{m}$, $t = 9 \sim 10\text{m}$	本	1				単 211号
	鉄筋工[市場単価]	SD345 D13, 一般構造物, 10t以上(標準), 無, 無, 無, 無, 補正無(鉄筋割合10%未満含む), 差筋及び杭頭処理	t	0.08				単 203号
	鉄筋工[市場単価]	SD345 D16~25, 一般構造物, 10t以上(標準), 無, 無, 無, 無, 補正無(鉄筋割合10%未満含む), 差筋及び杭頭処理	t	0.03				単 204号
	コンクリート	無筋・鉄筋構造物, コンクリートポンプ車打設, 18-8-40(高炉), 10m3以上100m3未満, 一般養生, 延長無し, 全ての費用	m3	0.2				
	生コンクリート 30-18-25(20)C=350 高炉		m3	0.4				
	材料費(組)		組	1				単 208号
	合計							
	単価							円/本

1 次単価表

単価使用年月	2019.05
歩掛適用年月	2019.05
労務調整係数	1.000-00000 0.0 0

単 56号	鋼管杭 A1(左岸)側・E-2②, ③	鋼管径(杭径):500mm, 鋼管長さ(杭長):22.5m	単位	本	単位数量	1	単価	
名称・規格		条件	単位	数量	単価	金額	摘要	
	鋼管・既製コンクリート杭打工 [中掘工]	グラウト注入, 鋼管杭, 有, $\phi 500\text{mm} < D < \phi 600\text{mm}$, $N < 20$, $16\text{m} < L < 32\text{m}$, $t = 9 \sim 10\text{m}$	本	1				単 212号
	鉄筋工[市場単価]	SD345 D13, 一般構造物, 10t以上(標準), 無, 無, 無, 無, 補正無(鉄筋割合10%未満含む), 差筋及び杭頭処理	t	0.08				単 203号
	鉄筋工[市場単価]	SD345 D16~25, 一般構造物, 10t以上(標準), 無, 無, 無, 無, 補正無(鉄筋割合10%未満含む), 差筋及び杭頭処理	t	0.03				単 204号
	コンクリート	無筋・鉄筋構造物, コンクリートポンプ車打設, 18-8-40(高炉), 10m3以上100m3未満, 一般養生, 延長無し, 全ての費用	m3	0.2				
	生コンクリート 30-18-25(20)C=350 高炉		m3	0.4				
	材料費(組)		組	1				単 208号
	合計							
	単価							円/本

1次単価表

単価使用年月	2019.05
歩掛適用年月	2019.05
労務調整係数	1.000-00000 0.0 0

単 57号	鋼管杭 A1(左岸)側・F-1①～⑧	鋼管径(杭径):500mm, 鋼管長さ(杭長):22.5m	単位	本	単位数量	1	単価	
名称・規格		条件	単位	数量	単価	金額	摘要	
	鋼管・既製コンクリート杭打工 [中掘工]	グラウト注入, 鋼管杭, 有, $\phi 500\text{mm} < D < \phi 600\text{mm}$, $N < 20$, $16\text{m} < L < 32\text{m}$, $t = 9 \sim 10\text{m}$	本	1				単 213号
	鉄筋工[市場単価]	SD345 D13, 一般構造物, 10t以上(標準), 無, 無, 無, 無, 補正無(鉄筋割合10%未満含む), 差筋及び杭頭処理	t	0.02				単 203号
	鉄筋工[市場単価]	SD345 D16～25, 一般構造物, 10t以上(標準), 無, 無, 無, 無, 補正無(鉄筋割合10%未満含む), 差筋及び杭頭処理	t	0.02				単 204号
	コンクリート	無筋・鉄筋構造物, コンクリートポンプ車打設, 18-8-40(高炉), 10m3以上100m3未満, 一般養生, 延長無し, 全ての費用	m3	0.2				
	生コンクリート 30-18-25(20)C=350 高炉		m3	0.4				
	材料費(組)		組	1				単 214号
	合計							
	単価							円/本

1次単価表

単価使用年月	2019.05
歩掛適用年月	2019.05
労務調整係数	1.000-00000 0.0 0

単 58号	鋼管杭 A2(右岸)側・B-1①	鋼管径(杭径):500mm, 鋼管長さ(杭長):3.5m	単位	本	単位数量	1	単価	
名称・規格		条件	単位	数量	単価	金額	摘要	
	鋼管・既製コンクリート杭打工 [中掘工]	グラウト注入, 鋼管杭, 無, φ500mm<=D<φ600mm, N<20, L<=16m, t=9~10mm	本	1				単 215号
	鉄筋工[市場単価]	SD345 D13, 一般構造物, 10t以上(標準), 無, 無, 無, 無, 補正無(鉄筋割合10%未満含む), 差筋及び杭頭処理	t	0.03				単 203号
	鉄筋工[市場単価]	SD345 D29~32, 一般構造物, 10t以上(標準), 無, 無, 無, 無, 補正無(鉄筋割合10%未満含む), 差筋及び杭頭処理	t	0.16				単 216号
	コンクリート	無筋・鉄筋構造物, コンクリートポンプ車打設, 18-8-40(高炉), 10m3以上100m3未満, 一般養生, 延長無し, 全ての費用	m3	0.2				
	生コンクリート 30-18-25(20)C=350 高炉		m3	0.4				
	材料費(組)		組	1				単 217号
	合計							
	単価							円/本

1次単価表

単価使用年月	2019.05
歩掛適用年月	2019.05
労務調整係数	1.000-00000 0.0 0

単 59号	鋼管杭 A2(右岸)側・B-1②	鋼管径(杭径):500mm, 鋼管長さ(杭長):5.0m	単位	本	単位数量	1	単価	
名称・規格		条件	単位	数量	単価	金額	摘要	
	鋼管・既製コンクリート杭打工 [中掘工]	グラウト注入, 鋼管杭, 無, φ500mm<=D<φ600mm, N<20, L<=16m, t=9~10mm	本	1				単 218号
	鉄筋工[市場単価]	SD345 D13, 一般構造物, 10t以上(標準), 無, 無, 無, 無, 補正無(鉄筋割合10%未満含む), 差筋及び杭頭処理	t	0.03				単 203号
	鉄筋工[市場単価]	SD345 D29~32, 一般構造物, 10t以上(標準), 無, 無, 無, 無, 補正無(鉄筋割合10%未満含む), 差筋及び杭頭処理	t	0.16				単 216号
	コンクリート	無筋・鉄筋構造物, コンクリートポンプ車打設, 18-8-40(高炉), 10m3以上100m3未満, 一般養生, 延長無し, 全ての費用	m3	0.2				
	生コンクリート 30-18-25(20)C=350 高炉		m3	0.4				
	材料費(組)		組	1				単 217号
	合計							
	単価							円/本

1次単価表

単価使用年月	2019.05
歩掛適用年月	2019.05
労務調整係数	1.000-00000 0.0 0

単 60号	鋼管杭 A2(右岸)側・B-1③	鋼管径(杭径):500mm, 鋼管長さ(杭長):6.0m	単位	本	単位数量	1	単価	
名称・規格		条件	単位	数量	単価	金額	摘要	
	鋼管・既製コンクリート杭打工 [中掘工]	グラウト注入, 鋼管杭, 無, φ500mm<=D<φ600mm, N<20, L<=16m, t=9~10mm	本	1				単 219号
	鉄筋工[市場単価]	SD345 D13, 一般構造物, 10t以上(標準), 無, 無, 無, 無, 補正無(鉄筋割合10%未満含む), 差筋及び杭頭処理	t	0.03				単 203号
	鉄筋工[市場単価]	SD345 D29~32, 一般構造物, 10t以上(標準), 無, 無, 無, 無, 補正無(鉄筋割合10%未満含む), 差筋及び杭頭処理	t	0.16				単 216号
	コンクリート	無筋・鉄筋構造物, コンクリートポンプ車打設, 18-8-40(高炉), 10m3以上100m3未満, 一般養生, 延長無し, 全ての費用	m3	0.2				
	生コンクリート 30-18-25(20)C=350 高炉		m3	0.4				
	材料費(組)		組	1				単 217号
	合計							
	単価							円/本

1 次単価表

単価使用年月	2019.05
歩掛適用年月	2019.05
労務調整係数	1.000-00000 0.0 0

単 61号	鋼管杭 A2(右岸)側・B-2①	鋼管径(杭径):500mm, 鋼管長さ(杭長):6.5m	単位	本	単位数量	1	単価	
名称・規格		条件	単位	数量	単価	金額	摘要	
	鋼管・既製コンクリート杭打工 [中掘工]	グラウト注入, 鋼管杭, 無, φ500mm<=D<φ600mm, N<20, L<=16m, t=9~10mm	本	1				単 220号
	鉄筋工[市場単価]	SD345 D13, 一般構造物, 10t以上(標準), 無, 無, 無, 無, 補正無(鉄筋割合10%未満含む), 差筋及び杭頭処理	t	0.03				単 203号
	鉄筋工[市場単価]	SD345 D29~32, 一般構造物, 10t以上(標準), 無, 無, 無, 無, 補正無(鉄筋割合10%未満含む), 差筋及び杭頭処理	t	0.12				単 216号
	コンクリート	無筋・鉄筋構造物, コンクリートポンプ車打設, 18-8-40(高炉), 10m3以上100m3未満, 一般養生, 延長無し, 全ての費用	m3	0.2				
	生コンクリート 30-18-25(20)C=350 高炉		m3	0.4				
	材料費(組)		組	1				単 217号
	合計							
	単価							円/本

1 次単価表

単価使用年月	2019.05
歩掛適用年月	2019.05
労務調整係数	1.000-00000 0.0 0

単 62号	鋼管杭 A2(右岸)側・B-2②	鋼管径(杭径):500mm, 鋼管長さ(杭長):7.0m	単位	本	単位数量	1	単価	
名称・規格		条件	単位	数量	単価	金額	摘要	
	鋼管・既製コンクリート杭打工 [中掘工]	グラウト注入, 鋼管杭, 無, φ500mm<=D<φ600mm, N<20, L<=16m, t=9~10mm	本	1				単 221号
	鉄筋工[市場単価]	SD345 D13, 一般構造物, 10t以上(標準), 無, 無, 無, 無, 補正無(鉄筋割合10%未満含む), 差筋及び杭頭処理	t	0.03				単 203号
	鉄筋工[市場単価]	SD345 D29~32, 一般構造物, 10t以上(標準), 無, 無, 無, 無, 補正無(鉄筋割合10%未満含む), 差筋及び杭頭処理	t	0.12				単 216号
	コンクリート	無筋・鉄筋構造物, コンクリートポンプ車打設, 18-8-40(高炉), 10m3以上100m3未満, 一般養生, 延長無し, 全ての費用	m3	0.2				
	生コンクリート 30-18-25(20)C=350 高炉		m3	0.4				
	材料費(組)		組	1				単 217号
	合計							
	単価							円/本

1 次単価表

単価使用年月	2019.05
歩掛適用年月	2019.05
労務調整係数	1.000-00000 0.0 0

単 63号	鋼管杭 A2(右岸)側・B-2③	鋼管径(杭径):500mm, 鋼管長さ(杭長):7.5m	単位	本	単位数量	1	単価	
名称・規格		条件	単位	数量	単価	金額	摘要	
	鋼管・既製コンクリート杭打工 [中掘工]	グラウト注入, 鋼管杭, 無, φ500mm<=D<φ600mm, N<20, L<=16m, t=9~10mm	本	1				単 222号
	鉄筋工[市場単価]	SD345 D13, 一般構造物, 10t以上(標準), 無, 無, 無, 無, 補正無(鉄筋割合10%未満含む), 差筋及び杭頭処理	t	0.03				単 203号
	鉄筋工[市場単価]	SD345 D29~32, 一般構造物, 10t以上(標準), 無, 無, 無, 無, 補正無(鉄筋割合10%未満含む), 差筋及び杭頭処理	t	0.12				単 216号
	コンクリート	無筋・鉄筋構造物, コンクリートポンプ車打設, 18-8-40(高炉), 10m3以上100m3未満, 一般養生, 延長無し, 全ての費用	m3	0.2				
	生コンクリート 30-18-25(20)C=350 高炉		m3	0.4				
	材料費(組)		組	1				単 217号
	合計							
	単価							円/本

1 次単価表

単価使用年月	2019.05
歩掛適用年月	2019.05
労務調整係数	1.000-00000 0.0 0

単 64号	鋼管杭 A2(右岸)側・C-1①～③	鋼管径(杭径):700mm, 鋼管長さ(杭長):8.0m	単位	本	単位数量	1	単価	
名称・規格		条件	単位	数量	単価	金額	摘要	
	鋼管・既製コンクリート杭打工 [中掘工]	グラウト注入, 鋼管杭, 無, φ700mm<=D<φ800mm, N<20, L<=16m, t=11~12mm	本	1				単 223号
	鉄筋工[市場単価]	SD345 D13, 一般構造物, 10t以上(標準), 無, 無, 無, 無, 補正無(鉄筋割合10%未満含む), 差筋及び杭頭処理	t	0.04				単 203号
	鉄筋工[市場単価]	SD345 D29~32, 一般構造物, 10t以上(標準), 無, 無, 無, 無, 補正無(鉄筋割合10%未満含む), 差筋及び杭頭処理	t	0.18				単 216号
	コンクリート	無筋・鉄筋構造物, コンクリートポンプ車打設, 18-8-40(高炉), 10m3以上100m3未満, 一般養生, 延長無し, 全ての費用	m3	0.6				
	生コンクリート 30-18-25(20)C=350 高炉		m3	0.7				
	材料費(組)		組	1				単 224号
	合計							
	単価							円/本

1次単価表

単価使用年月	2019.05
歩掛適用年月	2019.05
労務調整係数	1.000-00000 0.0 0

単 65号	鋼管杭 A2(右岸)側・C-2①~③	鋼管径(杭径):700mm, 鋼管長さ(杭長):8.5m	単位	本	単位数量	1	単価	
名称・規格		条件	単位	数量	単価	金額	摘要	
	鋼管・既製コンクリート杭打工 [中掘工]	グラウト注入, 鋼管杭, 無, φ700mm<=D<φ800mm, N<20, L<=16m, t=11~12mm	本	1				単 225号
	鉄筋工[市場単価]	SD345 D13, 一般構造物, 10t以上(標準), 無, 無, 無, 無, 補正無(鉄筋割合10%未満含む), 差筋及び杭頭処理	t	0.04				単 203号
	鉄筋工[市場単価]	SD345 D29~32, 一般構造物, 10t以上(標準), 無, 無, 無, 無, 補正無(鉄筋割合10%未満含む), 差筋及び杭頭処理	t	0.18				単 216号
	コンクリート	無筋・鉄筋構造物, コンクリートポンプ車打設, 18-8-40(高炉), 10m3以上100m3未満, 一般養生, 延長無し, 全ての費用	m3	0.6				
	生コンクリート 30-18-25(20)C=350 高炉		m3	0.7				
	材料費(組)		組	1				単 224号
	合計							
	単価							円/本

1次単価表

単価使用年月	2019.05
歩掛適用年月	2019.05
労務調整係数	1.000-00000 0.0 0

単 66号	重力式擁壁 A1(左岸)側	本体コンクリート規格:18-8-40(高炉)	単位	m3	単位数量	25	単価	
名称・規格		条件	単位	数量	単価	金額	摘要	
重力式擁壁		1mを超え2m未満,18-8-40(高炉),有り,無し,一般養生,延長無し	m3	9				
重力式擁壁		2m以上5m以下,18-8-40(高炉),有り,無し,一般養生,延長無し	m3	16				
合計								
単価							円/m3	

1次単価表

単価使用年月	2019.05
歩掛適用年月	2019.05
労務調整係数	1.000-00000 0.0 0

単 67号	重力式擁壁 A2(右岸)側	本体コンクリート規格:18-8-40(高炉)	単位	m3	単位数量	31	単価	
名称・規格		条件	単位	数量	単価	金額	摘要	
重力式擁壁		1mを超え2m未満,18-8-40(高炉),有り,無し,一般養生,延長無し	m3	26				
重力式擁壁		2m以上5m以下,18-8-40(高炉),有り,無し,一般養生,延長無し	m3	5				
合計								
単価							円/m3	

1次単価表

単価使用年月	2019.05
歩掛適用年月	2019.05
労務調整係数	1.000-00000 0.0 0

単 68号	もたれ式擁壁 A1(左岸)側, D-1取合部	高さ:4.6m, 本体コンクリート規格:18-8-40 (高炉), 施工歩掛項目:もたれ式擁壁	単位	m3	単位数量	1	単価	
名称・規格		条件	単位	数量	単価	金額	摘要	
もたれ式擁壁		18-8-40(高炉), 有り, 無し, 一般養生, 延長無し	m3	1				
合計								
単価							円/m3	

1次単価表

単価使用年月	2019.05
歩掛適用年月	2019.05
労務調整係数	1.000-00000 0.0 0

単 69号	もたれ式擁壁 A1(左岸)側, D-1橋台部	高さ:4.6m, 本体コンクリート規格:18-8-40 (高炉), 施工歩掛項目:もたれ式擁壁	単位	m3	単位数量	1	単価	
名称・規格		条件	単位	数量	単価	金額	摘要	
もたれ式擁壁		18-8-40(高炉), 有り, 無し, 一般養生, 延長無し	m3	1				
合計								
単価							円/m3	

1次単価表

単価使用年月	2019.05
歩掛適用年月	2019.05
労務調整係数	1.000-00000 0.0 0

単 70号	もたれ式擁壁 A1(左岸)側, E-1, E-2	高さ:4.49m, 本体コンクリート規格:18-8-40(高炉), 施工歩掛項目:もたれ式擁壁	単位	m3	単位数量	1	単価	
名称・規格		条件	単位	数量	単価	金額	摘要	
もたれ式擁壁		18-8-40(高炉), 有り, 無し, 一般養生, 延長無し	m3	1				
合計								
単価							円/m3	

1次単価表

単価使用年月	2019.05
歩掛適用年月	2019.05
労務調整係数	1.000-00000 0.0 0

単 71号	もたれ式擁壁 A1(左岸)側, F-1	高さ:5m, 本体コンクリート規格:18-8-40(高炉), 施工歩掛項目:もたれ式擁壁	単位	m3	単位数量	1	単価	
名称・規格		条件	単位	数量	単価	金額	摘要	
もたれ式擁壁		18-8-40(高炉), 有り, 無し, 一般養生, 延長無し	m3	1				
合計								
単価							円/m3	

1次単価表

単価使用年月	2019.05
歩掛適用年月	2019.05
労務調整係数	1.000-00000 0.0 0

単 72号	もたれ式擁壁 A2(右岸)側, A-1取合部	高さ:4.79m, 本体コンクリート規格:18-8-40(高炉), 施工歩掛項目:もたれ式擁壁	単位	m3	単位数量	1	単価	
名称・規格		条件	単位	数量	単価	金額	摘要	
もたれ式擁壁		18-8-40(高炉), 有り, 無し, 一般養生, 延長無し	m3	1				
合計								
単価							円/m3	

1次単価表

単価使用年月	2019.05
歩掛適用年月	2019.05
労務調整係数	1.000-00000 0.0 0

単 73号	もたれ式擁壁 A2(右岸)側, A-2橋台部	高さ:4.79m, 本体コンクリート規格:18-8-40(高炉), 施工歩掛項目:もたれ式擁壁	単位	m3	単位数量	1	単価	
名称・規格		条件	単位	数量	単価	金額	摘要	
もたれ式擁壁		18-8-40(高炉), 有り, 無し, 一般養生, 延長無し	m3	1				
合計								
単価							円/m3	

1次単価表

単価使用年月	2019.05
歩掛適用年月	2019.05
労務調整係数	1.000-00000 0.0 0

単 74号	もたれ式擁壁 A2(右岸)側, B-1, B-2	高さ:4.49m, 本体コンクリート規格:18-8-40(高炉), 施工歩掛項目:もたれ式擁壁	単位	m3	単位数量	1	単価	
名称・規格		条件	単位	数量	単価	金額	摘要	
もたれ式擁壁		18-8-40(高炉), 有り, 無し, 一般養生, 延長無し	m3	1				
合計								
単価							円/m3	

1次単価表

単価使用年月	2019.05
歩掛適用年月	2019.05
労務調整係数	1.000-00000 0.0 0

単 75号	もたれ式擁壁 A2(右岸)側, C-1, C-2	高さ:5m, 本体コンクリート規格:18-8-40(高炉), 施工歩掛項目:もたれ式擁壁	単位	m3	単位数量	1	単価	
名称・規格		条件	単位	数量	単価	金額	摘要	
もたれ式擁壁		18-8-40(高炉), 有り, 無し, 一般養生, 延長無し	m3	1				
合計								
単価							円/m3	

1 次単価表

単価使用年月	2019.05
歩掛適用年月	2019.05
労務調整係数	1.000-00000 0.0 0

単 76号	裏込碎石 A1(左岸)側	碎石規格:再生クラッシュラン40~0	単位	m3	単位数量	1	単価	
名称・規格		条件	単位	数量	単価	金額	摘要	
裏込碎石		再生クラッシュラン 40~0, 全ての費用	m3	1				
合計								
単価							円/m3	

1 次単価表

単価使用年月	2019.05
歩掛適用年月	2019.05
労務調整係数	1.000-00000 0.0 0

単 77号	裏込碎石 A2(右岸)側	碎石規格:再生クラッシュラン40~0	単位	m3	単位数量	1	単価	
名称・規格		条件	単位	数量	単価	金額	摘要	
裏込碎石		再生クラッシュラン 40~0, 全ての費用	m3	1				
合計								
単価							円/m3	

1 次単価表

単価使用年月	2019.05
歩掛適用年月	2019.05
労務調整係数	1.000-00000 0.0 0

単 78号	鉄筋 (A1, A2)ガードレベル補強筋	単位	t	単位数量	1	単価	
名称・規格		条件	単位	数量	単価	金額	摘要
鉄筋工[市場単価]		SD345 D13, 一般構造物, 10t以上(標準), 無, 無, 無, 無, 補正無(鉄筋割合10%未満含む), 補正無(一般構造物)	t	1			単 226号
合計							
単価							円/t

1 次単価表

単価使用年月	2019.05
歩掛適用年月	2019.05
労務調整係数	1.000-00000 0.0 0

単 79号	円形型枠	型枠種類: 円形型枠(紙製), 規格: φ200	単位	m	単位数量	1	単価	
名称・規格		条件	単位	数量	単価	金額	摘要	
材料費(m)			m	1			単 227号	
合計								
単価							円/m	

1次単価表

単価使用年月	2019.05
歩掛適用年月	2019.05
労務調整係数	1.000-00000 0.0 0

単 80号	平張りコンクリート (A1, A2)	コンクリート規格:18-8-40(BBorN), W/C≤6 0%, コンクリート厚:15cm	単位	m2	単位数量	1	単価	
名称・規格		条件	単位	数量	単価	金額	摘要	
コンクリート		小型構造物,バックホウ(クレーン機能付)打 設, 18-8-40(高炉), 一般養生, 全ての 費用	m3	0.15				
合計								
単価							円/m2	

1次単価表

単価使用年月	2019.05
歩掛適用年月	2019.05
労務調整係数	1.000-00000 0.0 0

単 81号	重力式擁壁 A2(右岸)側, A-1		単位	m	単位数量	1	単価	
名称・規格		条件	単位	数量	単価	金額	摘要	
コンクリート		無筋・鉄筋構造物, コンクリートポンプ車打設, 18-8-40(高炉), 10m3以上100m3未満, 一般養生, 延長無し, 全ての費用	m3	16				
型枠		一般型枠, 鉄筋・無筋構造物	m2	12				
基礎碎石		17.5cmを超え20.0cm以下, 再生クラッシュラン 40~0, 全ての費用	m2	6				
足場工		単管傾斜足場, 不要, 標準(1.0)	掛m2	11				単 228号
	合計							
	単価							円/m

1次単価表

単価使用年月	2019.05
歩掛適用年月	2019.05
労務調整係数	1.000-00000 0.0 0

単 82号	工事用道路盛土 仮棧橋部	施工幅員:4.0m以上	単位	m3	単位数量	1	単価	
名称・規格		条件	単位	数量	単価	金額	摘要	
	土材料		m3	1				
	路体(築堤)盛土	4.0m以上, 敷均し+締固め, 10,000m3 未満, 無し	m3	1				
	合計							
	単価							円/m3

1 次単価表

単価使用年月	2019.05
歩掛適用年月	2019.05
労務調整係数	1.000-00000 0.0 0

単 83号	橋脚	H鋼型式:H400	単位	t	単位数量	132	単価	
名称・規格		条件	単位	数量	単価	金額	摘要	
	杭橋脚打込み工	H300, 無, 10m以下	本	28				単 229号 導杭
	導枠設置・撤去工	クローラクレーン油圧ウインチ・ラチスジブ 35t吊, 標準(1.0)	本	35				単 230号 導枠
	WJ併用バイクロハンマ施工による H形鋼打込み	陸上, 油圧式 排出ガス対策型(2次)23 5kW, 1箇所, H400, 23m以下, Nmax<50	本	3				単 231号
	WJ併用バイクロハンマ施工による H形鋼打込み	陸上, 油圧式 排出ガス対策型(2次)23 5kW, 2箇所, H400, 23m以下, Nmax<50	本	2				単 232号
	WJ併用バイクロハンマ施工による H形鋼打込み	陸上, 油圧式 排出ガス対策型(2次)23 5kW, 1箇所, H400, 19m以下, Nmax<50	本	15				単 233号
	WJ併用バイクロハンマ施工による H形鋼打込み	陸上, 油圧式 排出ガス対策型(2次)23 5kW, 1箇所, H400, 15m以下, Nmax<50	本	15				単 234号
	杭橋脚引抜き工	10m以下	本	28				単 235号 導杭
	杭橋脚設置・撤去工 (杭基礎形式)	設置, クローラクレーン油圧ウインチ・ラチスジブ 35 t吊, 標準(1.0)	t	17				単 236号 桁受け等
	杭橋脚設置・撤去工 (杭基礎形式)	撤去, クローラクレーン油圧ウインチ・ラチスジブ 35 t吊, 標準(1.0)	t	17				単 237号 桁受け等
	杭橋脚引抜き工	16m以下	本	25				単 238号 支持杭
	杭橋脚引抜き工	20m以下	本	10				単 239号 支持杭
	H形鋼杭賃料	H400, 14m/本, 126日, 無, 有, 軽作業, 1 回	本	5				単 240号

1 次単価表

単価使用年月	2019.05
歩掛適用年月	2019.05
労務調整係数	1.000-00000 0.0 0

単 83号	橋脚	H鋼型式:H400	単位	t	単位数量	132	単価	
名称・規格		条件	単位	数量	単価	金額	摘要	
	H形鋼杭賃料	H400, 17.5m/本, 126日, 無, 有, 軽作業, 1回	本	5				単 241号
	H形鋼杭賃料	H400, 18m/本, 126日, 無, 有, 軽作業, 1回	本	5				単 242号
	H形鋼杭賃料	H400, 19m/本, 126日, 無, 有, 軽作業, 1回	本	5				単 243号
	H形鋼杭賃料	H400, 20m/本, 126日, 無, 有, 軽作業, 1回	本	5				単 244号
	H形鋼杭賃料	H400, 21m/本, 126日, 無, 有, 軽作業, 1回	本	5				単 245号
	H形鋼杭賃料	H400, 24m/本, 126日, 無, 有, 軽作業, 1回	本	5				単 246号
	橋脚部材賃料		t	11				単 247号
	材料費(t)		t	0.52				単 248号
	材料費(t)		t	0.97				単 249号
	材料費(t)		t	3.27				単 250号
	材料費(t)		t	1.79				単 251号
	合計							

1次単価表

単価使用年月	2019.05
歩掛適用年月	2019.05
労務調整係数	1.000-00000 0.0 0

単 84号	仮橋上部	作業区分:架設	単位	t	単位数量	32	単価	
名称・規格		条件	単位	数量	単価	金額	摘要	
	上部工架設・撤去工	架設,クローラレン油圧ウインチ・ラチング 100t吊,標準(1.0)	t	32			単 252号	
	部材賃料		t	26			単 253号	
	材料費(t)		t	5.21			単 254号	
	材料費(t)		t	1.55			単 248号	
	材料費(t)		t	0.49			単 250号	
	合計							
	単価						円/t	

1次単価表

単価使用年月	2019.05
歩掛適用年月	2019.05
労務調整係数	1.000-00000 0.0 0

単 85号	仮橋上部	作業区分:撤去	単位	t	単位数量	34	単価	
名称・規格		条件	単位	数量	単価	金額	摘要	
上部工架設・撤去工		撤去, ラフテレンクレーン油圧伸縮ジャブ型 35t吊, 標準(1.0)	t	34			単 255号	
合計								
単価							円/t	

1次単価表

単価使用年月	2019.05
歩掛適用年月	2019.05
労務調整係数	1.000-00000 0.0 0

単 86号	覆工板設置・撤去〔仮橋・仮栈橋〕	単位	m2	単位数量	1	単価	
名称・規格	条件	単位	数量	単価	金額	摘要	
覆工板設置・撤去工	設置, クローラークレーン油圧式ヲチシヅク型100t吊, 標準(1.0)	m2	1			単 256号	
覆工板設置・撤去工	撤去, クローラークレーン油圧式ヲチシヅク型100t吊, 標準(1.0)	m2	1			単 257号	
覆工板・鋼製マット賃料	覆工板(鋼製 補強型), 3月, 無, 有, 1回	m 2	1			単 258号	
合計							
単価						円/m2	

1次単価表

単価使用年月	2019.05
歩掛適用年月	2019.05
労務調整係数	1.000-00000 0.0 0

単 87号	仮設高欄	形式区分:単管ハ°イ°型,作業区分:設置	単位	m	単位数量	68	単価	
名称・規格		条件	単位	数量	単価	金額	摘要	
	高欄設置・撤去工	単管ハ°イ°型,設置	m	68				単 259号
	高欄賃料 単管ハ°イ° (L1000×φ48.6×t2.4)		本	35				
	高欄賃料 単管ハ°イ° (L4000×φ48.6×t2.4)		本	36				
	高欄賃料 固定ハ°ース		個	35				
	高欄賃料 直交クランプ° (φ48.6用)		個	74				
	高欄賃料 ハ°イ°ジョイント		個	30				
	材料費(t)		t	2.7				単 260号
	合計							
	単価							円/m

1次単価表

単価使用年月	2019.05
歩掛適用年月	2019.05
労務調整係数	1.000-00000 0.0 0

単 88号	仮設高欄	形式区分:単管パイプ型,作業区分:撤去	単位	m	単位数量	1	単価	
名称・規格		条件	単位	数量	単価	金額	摘要	
高欄設置・撤去工		単管パイプ型,撤去	m	1			単 261号	
合計								
単価							円/m	

1次単価表

単価使用年月	2019.05
歩掛適用年月	2019.05
労務調整係数	1.000-00000 0.0 0

単 89号	現場発生品運搬処理	種類:鋼板,形鋼,運搬距離:2km以内,スクラップ控除:含む	単位	t	単位数量	17	単価	
名称・規格		条件	単位	数量	単価	金額	摘要	
現場発生品・支給品運搬		クレーン装置付4t級2.9t吊,2.0km以下,2.6t超2.95t以下	回	6				
スクラップ ヘビ-H1			t	-17				
合計								
単価							円/t	

1次単価表

単価使用年月	2019.05
歩掛適用年月	2019.05
労務調整係数	1.000-00000 0.0 0

単 90号	鋼矢板 A1側・圧入機組立解体含む	鋼矢板型式:IV型,平均鋼矢板長さ:14.5m,鋼矢板打込長:14m,平均鋼矢板引抜長:14m	単位	枚	単位数量	61	単価	
名称・規格		条件	単位	数量	単価	金額	摘要	
	鋼矢板圧入 (50<Nmax<=600)	50<Nmax<=100, IV型, 15m以下	枚	61				単 262号
	油圧式杭圧入引抜機据付・解体	圧入(50<Nmax<=600), IV型, 陸上	回	1				単 263号
	ハイプロハマ施工による 鋼矢板引抜き	陸上, 油圧式235kW, 9m以下	枚	61				単 264号
	鋼矢板賃料(普通鋼矢板)	IV型, 14.5m/枚, 195日, 無, 有, 軽作業, 1回	枚	61				単 265号
	鋼矢板(各種)	鋼矢板材料	枚	61				単 266号
	合計							
	単価							円/枚

1次単価表

単価使用年月	2019.05
歩掛適用年月	2019.05
労務調整係数	1.000-00000 0.0 0

単 91号	鋼矢板 A1側	鋼矢板型式:IV型,平均鋼矢板長さ:1 4.5m,鋼矢板打込長:14m,平均鋼矢板 引抜長:0m	単位	枚	単位数量	6	単価	
名称・規格		条件	単位	数量	単価	金額	摘要	
	鋼矢板圧入 (50<Nmax<=600)	50<Nmax<=100, IV型, 15m以下	枚	6			単 262号	
	ガス切断	鋼矢板	箇所	6			単 267号	
	鋼矢板・H形鋼(一部撤去)	撤去部分スクラップ [°] 長未満, 鋼矢板IV型, 中古品	t	2.9			単 268号	
	鋼矢板・H形鋼(一部撤去)	撤去部分スクラップ [°] 長未満, 鋼矢板IV型, 新品	t	3.6			単 269号	
	鋼矢板(各種)	鋼矢板材料	枚	6			単 266号	
	合計							
	単価						円/枚	

1 次単価表

単価使用年月	2019.05
歩掛適用年月	2019.05
労務調整係数	1.000-00000 0.0 0

単 92号	鋼矢板 A1側	鋼矢板型式:IV型,平均鋼矢板長さ:14.5m,鋼矢板打込長:14m,平均鋼矢板引抜長:14m	単位	枚	単位数量	1	単価	
名称・規格		条件	単位	数量	単価	金額	摘要	
	鋼矢板圧入 (50<Nmax<=600)	50<Nmax<=100, IV型, 15m以下	枚	1			単 262号	
	ハイロハマ施工による 鋼矢板引抜き	陸上, 油圧式235kW, 15m以下	枚	1			単 270号	
	鋼矢板材料 (6-20m以外は適用外)	SY295, IV型, 14.5m/枚	枚	1			単 271号	
	鋼矢板 (各種)	鋼矢板材料	枚	1			単 266号	
	ガス切断	標準, 陸上, 自動・半自動, 15.5mm, 無し, 10m以上(標準)	m	29			単 272号	
	アーク溶接	陸上, 標準, 半自動, V形, 16mm, 無し, 5m以上(標準), 下向き	m	14.5			単 273号	
	合計							
	単価						円/枚	

1次単価表

単価使用年月	2019.05
歩掛適用年月	2019.05
労務調整係数	1.000-00000 0.0 0

単 93号	鋼矢板 A1側	鋼矢板型式:IV型,平均鋼矢板長さ:9 m,鋼矢板打込長:8.5m,平均鋼矢板引 抜長:8.5m	単位	枚	単位数量	1	単価	
名称・規格		条件	単位	数量	単価	金額	摘要	
	鋼矢板圧入 (50<Nmax<=600)	50<Nmax<=100, IV型, 9m以下	枚	1				単 274号
	パイロハンマ施工による 鋼矢板引抜き	陸上, 油圧式235kW, 9m以下	枚	1				単 264号
	鋼矢板賃料 (普通鋼矢板)	IV型, 9m/枚, 195日, 無, 有, 軽作業, 1 回	枚	1				単 275号
	合計							
	単価							円/枚

1 次単価表

単価使用年月	2019.05
歩掛適用年月	2019.05
労務調整係数	1.000-00000 0.0 0

単 94号	鋼矢板 A1側	鋼矢板型式:IV型,平均鋼矢板長さ:9 m,鋼矢板打込長:8.5m,平均鋼矢板引 抜長:0m	単位	枚	単位数量	7	単価	
名称・規格		条件	単位	数量	単価	金額	摘要	
	鋼矢板圧入 (50<Nmax<=600)	50<Nmax<=100, IV型, 9m以下	枚	7			単 274号	
	ガス切断	鋼矢板	箇所	7			単 267号	
	鋼矢板・H形鋼(一部撤去)	撤去部分スクラップ [°] 長未満, 鋼矢板IV型, 中古品	t	0.7			単 276号	
	鋼矢板・H形鋼(一部撤去)	撤去部分スクラップ [°] 長未満, 鋼矢板IV型, 新品	t	4.1			単 277号	
	合計							
	単価						円/枚	

1次単価表

単価使用年月	2019.05
歩掛適用年月	2019.05
労務調整係数	1.000-00000 0.0 0

単 95号	鋼矢板 A2側・圧入機組立解体含む	鋼矢板型式:IV型,平均鋼矢板長さ:12m,鋼矢板打込長:11.5m,平均鋼矢板引抜長:11.5m	単位	枚	単位数量	10	単価	
名称・規格		条件	単位	数量	単価	金額	摘要	
	鋼矢板圧入 (50<Nmax<=600)	100<Nmax<=180, IV型, 12m以下	枚	10				単 278号
	油圧式杭圧入引抜機据付・解体	圧入(50<Nmax<=600), IV型, 陸上	回	1				単 263号
	ハイプロハマ施工による 鋼矢板引抜き	陸上, 油圧式235kW, 12m以下	枚	10				単 279号
	鋼矢板賃料(普通鋼矢板)	IV型, 12m/枚, 171日, 無, 有, 標準作業, 1回	枚	10				単 280号
	合計							
	単価							円/枚

1次単価表

単価使用年月	2019.05
歩掛適用年月	2019.05
労務調整係数	1.000-00000 0.0 0

単 96号	鋼矢板 A2側	鋼矢板型式:IV型,平均鋼矢板長さ:1 1.5m,鋼矢板打込長:10m,平均鋼矢板 引抜長:10m	単位	枚	単位数量	1	単価	
名称・規格		条件	単位	数量	単価	金額	摘要	
	鋼矢板圧入 (50<Nmax<=600)	100<Nmax<=180, IV型, 12m以下	枚	1			単 278号	
	パイロハンマ施工による 鋼矢板引抜き	陸上, 油圧式235kW, 12m以下	枚	1			単 279号	
	鋼矢板賃料 (普通鋼矢板)	IV型, 11.5m/枚, 171日, 無, 有, 標準作 業, 1回	枚	1			単 281号	
	合計							
	単価						円/枚	

1次単価表

単価使用年月	2019.05
歩掛適用年月	2019.05
労務調整係数	1.000-00000 0.0 0

単 97号	鋼矢板 A2側	鋼矢板型式:IV型,平均鋼矢板長さ:1 1.5m,鋼矢板打込長:11m,平均鋼矢板 引抜長:11m	単位	枚	単位数量	1	単価	
名称・規格		条件	単位	数量	単価	金額	摘要	
	鋼矢板圧入 (50<Nmax<=600)	100<Nmax<=180, IV型, 12m以下	枚	1			単 278号	
	ハイロハマ施工による 鋼矢板引抜き	陸上, 油圧式235kW, 12m以下	枚	1			単 279号	
	鋼矢板材料 (6-20m以外は適用外)	SY295, IV型, 11.5m/枚	枚	2			単 282号	
	カス切断	標準, 陸上, 自動・半自動, 15.5mm, 無 し, 10m以上(標準)	m	23			単 272号	
	アーク溶接	陸上, 標準, 半自動, V形, 16mm, 無し, 5 m以上(標準), 下向き	m	11.5			単 273号	
	合計							
	単価						円/枚	

1次単価表

単価使用年月	2019.05
歩掛適用年月	2019.05
労務調整係数	1.000-00000 0.0 0

単 98号	鋼矢板 A2側	鋼矢板型式:IV型,平均鋼矢板長さ:8.5m,鋼矢板打込長:8m,平均鋼矢板引拔長:8m	単位	枚	単位数量	1	単価	
名称・規格		条件	単位	数量	単価	金額	摘要	
	鋼矢板圧入 (50<Nmax<=600)	100<Nmax<=180, IV型, 9m以下	枚	1				単 283号
	パイロハンマ施工による 鋼矢板引抜き	陸上, 油圧式235kW, 9m以下	枚	1				単 264号
	鋼矢板賃料 (普通鋼矢板)	IV型, 8.5m/枚, 171日, 無, 有, 標準作業, 1回	枚	1				単 284号
	合計							
	単価							円/枚

1 次単価表

単価使用年月	2019.05
歩掛適用年月	2019.05
労務調整係数	1.000-00000 0.0 0

単 99号	鋼矢板 A2側	鋼矢板型式:IV型,平均鋼矢板長さ:1 2m,鋼矢板打込長:11.5m,平均鋼矢板 引抜長:0m	単位	枚	単位数量	9	単価	
名称・規格		条件	単位	数量	単価	金額	摘要	
	鋼矢板圧入 (50<Nmax<=600)	100<Nmax<=180, IV型, 12m以下	枚	9			単 278号	
	ガス切断	鋼矢板	箇所	9			単 267号	
	鋼矢板・H形鋼(一部撤去)	撤去部分スクラップ [°] 長未満, 鋼矢板IV型, 中古品	t	4.4			単 285号	
	鋼矢板・H形鋼(一部撤去)	撤去部分スクラップ [°] 長未満, 鋼矢板IV型, 新品	t	3.8			単 286号	
	合計							
	単価						円/枚	

1 次単価表

単価使用年月	2019.05
歩掛適用年月	2019.05
労務調整係数	1.000-00000 0.0 0

単 100号	鋼矢板 A2側	鋼矢板型式:IV型,平均鋼矢板長さ:8.5m,鋼矢板打込長:8m,平均鋼矢板引抜長:0m	単位	枚	単位数量	6	単価	
名称・規格		条件	単位	数量	単価	金額	摘要	
	鋼矢板圧入 (50<Nmax<=600)	100<Nmax<=180, IV型, 9m以下	枚	6				単 283号
	ガス切断	鋼矢板	箇所	6				単 267号
	鋼矢板・H形鋼(一部撤去)	撤去部分スクラップ [°] 長未満, 鋼矢板IV型, 中古品	t	0.8				単 285号
	鋼矢板・H形鋼(一部撤去)	撤去部分スクラップ [°] 長未満, 鋼矢板IV型, 新品	t	3.1				単 286号
	合計							
	単価							円/枚

1 次単価表

単価使用年月	2019.05
歩掛適用年月	2019.05
労務調整係数	1.000-00000 0.0 0

単 101号	鋼矢板 A2側	鋼矢板型式:IV型,平均鋼矢板長さ:8.5m,鋼矢板打込長:8m,平均鋼矢板引拔長:8m	単位	枚	単位数量	1	単価	
名称・規格		条件	単位	数量	単価	金額	摘要	
	鋼矢板圧入 (50<Nmax<=600)	100<Nmax<=180, IV型, 9m以下	枚	1				単 283号
	ハイロハマ施工による 鋼矢板引抜き	陸上, 油圧式235kW, 9m以下	枚	1				単 264号
	鋼矢板材料 (6-20m以外は適用外)	SY295, IV型, 8.5m/枚	枚	2				単 287号
	カス切断	標準, 陸上, 自動・半自動, 15.5mm, 無し, 10m以上(標準)	m	8.5				単 272号
	アーク溶接	陸上, 標準, 半自動, V形, 16mm, 無し, 5m以上(標準), 下向き	m	8.5				単 273号
	合計							
	単価							円/枚

1 次単価表

単価使用年月	2019.05
歩掛適用年月	2019.05
労務調整係数	1.000-00000 0.0 0

単 102号	切梁・腹起し A1側	単位	t	単位数量	1	単価	
名称・規格		条件	単位	数量	単価	金額	摘要
切梁・腹起し設置・撤去		設置・撤去, 有, 標準(1.0)	t	1			単 288号
山留材賃料		有, 101日, 無, 有, 1回/現場, 有, 1回/ 現場, 有, 1回/現場	t	1			単 289号
合計							
単価							円/t

1 次単価表

単価使用年月	2019.05
歩掛適用年月	2019.05
労務調整係数	1.000-00000 0.0 0

単 103号	切梁・腹起し A2側	単位	t	単位数量	1	単価	
名称・規格		条件	単位	数量	単価	金額	摘要
切梁・腹起し設置・撤去		設置・撤去, 有, 標準(1.0)	t	1			単 288号
山留材賃料		有, 107日, 無, 有, 1回/現場, 有, 1回/ 現場, 有, 1回/現場	t	1			単 290号
合計							
単価							円/t

1次単価表

単価使用年月	2019.05
歩掛適用年月	2019.05
労務調整係数	1.000-00000 0.0 0

単 104号	土のう (A1・A2橋台)	種類:耐侯性大型土のう,作業種別: 製作・設置	単位	袋	単位数量	1	単価	
名称・規格		条件	単位	数量	単価	金額	摘要	
大型土のう工		製作・設置,流用土,6m以下	袋	1			単 291号	
合計								
単価							円/袋	

1次単価表

単価使用年月	2019.05
歩掛適用年月	2019.05
労務調整係数	1.000-00000 0.0 0

単 105号	土のう (A2橋台二期施工時)	種類:耐侯性大型土のう,作業種別: 撤去	単位	袋	単位数量	1	単価	
名称・規格		条件	単位	数量	単価	金額	摘要	
大型土のう工		撤去,6m以下	袋	1			単 292号	
合計								
単価							円/袋	

1次単価表

単価使用年月	2019.05
歩掛適用年月	2019.05
労務調整係数	1.000-00000 0.0 0

単 106号	土のう (A2橋台二期施工時)	種類：耐候性大型土のう,作業種別： 設置	単位	袋	単位数量	1	単価	
名称・規格		条件	単位	数量	単価	金額	摘要	
大型土のう工		設置, 6m以下	袋	1			単 293号	
合計								
単価							円/袋	

1次単価表

単価使用年月	2019.05
歩掛適用年月	2019.05
労務調整係数	1.000-00000 0.0 0

単 107号	土のう	種類：耐候性大型土のう,作業種別： 撤去	単位	袋	単位数量	1	単価	
名称・規格		条件	単位	数量	単価	金額	摘要	
大型土のう工		撤去, 6m以下	袋	1			単 292号	
合計								
単価							円/袋	

1次単価表

単価使用年月	2019.05
歩掛適用年月	2019.05
労務調整係数	1.000-00000 0.0 0

単 108号	土のう		単位	袋	単位数量	1	単価	
名称・規格		条件		単位	数量	単価	金額	摘要
土のう工		仕拵・積立・撤去		袋	1			単 294号
合計								
単価								円/袋

1次単価表

単価使用年月	2019.05
歩掛適用年月	2019.05
労務調整係数	1.000-00000 0.0 0

単 109号	遮水シート	種類:フルシート, 寸法:3.6×5.4m	単位	枚	単位数量	1	単価	
名称・規格		条件		単位	数量	単価	金額	摘要
材料費(枚)				枚	1			単 295号
合計								
単価								円/枚

1 次単価表

単価使用年月	2019.05
歩掛適用年月	2019.05
労務調整係数	1.000-00000 0.0 0

単 110号	名称・規格	条件	単位	数量	単価	金額	単価	摘要
	締切盛土	施工幅員:4.0m以上	単位	m3	単位数量	1	単価	
	名称・規格	条件	単位	数量	単価	金額		摘要
	路体(築堤)盛土	4.0m以上, 敷均し+締固め, 10,000m3未満, 無し	m3	1				
	合計							
	単価						円/m3	

1 次単価表

単価使用年月	2019.05
歩掛適用年月	2019.05
労務調整係数	1.000-00000 0.0 0

単 111号	名称・規格	条件	単位	数量	単価	金額	単価	摘要
	地盤改良	工法: 高圧噴射攪拌(ジェットグラウト工法), 注入剤: JG-1号	単位	本	単位数量	4	単価	
	名称・規格	条件	単位	数量	単価	金額		摘要
	高圧噴射攪拌工(二重管工法)	0m, 8.2m, 0m, 0m, N<=10・2000 10<N<=20・1800, 注入無, 5.5m, 標準(1.0), 無	本	2				単 296号
	高圧噴射攪拌工(二重管工法)	0m, 8.4m, 0m, 0m, N<=10・2000 10<N<=20・1800, 注入無, 6m, 標準(1.0), 無	本	2				単 297号
	合計							
	単価						円/本	

1次単価表

単価使用年月	2019.05
歩掛適用年月	2019.05
労務調整係数	1.000-00000 0.0 0

単 112号	現場発生品運搬処分	種類:鋼矢板(異形含む),運搬距離:2km以内,スクラップ 控除:含む	単位	t	単位数量	13	単価	
名称・規格		条件	単位	数量	単価	金額	摘要	
	現場発生品・支給品運搬	クレーン装置付4t級2.9t吊,2.0km以下,2.6t超2.95t以下	回	5				
	スクラップ ヘビ- H1		t	-13				
	合計							
	単価							円/t

1次単価表

単価使用年月	2019.05
歩掛適用年月	2019.05
労務調整係数	1.000-00000 0.0 0

単 113号	ポンプ排水 (A1・A2橋台)	排水量:0以上40(m3/h)未満,排水方法:作業時排水,ポンプ規格:口径100mm,揚程10m	単位	日	単位数量	77	単価	
名称・規格		条件	単位	数量	単価	金額	摘要	
	ポンプ設置・撤去		箇所	2				単 298号
	ポンプ運転		日	77				単 299号
	合計							
	単価							円/日

1次単価表

単価使用年月	2019.05
歩掛適用年月	2019.05
労務調整係数	1.000-00000 0.0 0

単 114号	汚濁防止フェンス	作業区分:設置・撤去	単位	m	単位数量	1	単価	
名称・規格		条件	単位	数量	単価	金額	摘要	
	汚濁防止フェンス	設置・撤去	m	1			単 300号	
	合計							
	単価						円/m	

1次単価表

単価使用年月	2019.05
歩掛適用年月	2019.05
労務調整係数	1.000-00000 0.0 0

単 115号	交通誘導警備員	種別:交通誘導警備員(A)	単位	人日	単位数量	1	単価	
名称・規格		条件	単位	数量	単価	金額	摘要	
	交通誘導警備員A		人日	1			単 301号	
	合計							
	単価						円/人日	

1 次単価表

単価使用年月	2019.05
歩掛適用年月	2019.05
労務調整係数	1.000-00000 0.0 0

単 116号	交通誘導警備員	種別:交通誘導警備員(B)	単位	人日	単位数量	1	単価	
名称・規格		条件	単位	数量	単価	金額	摘要	
交通誘導警備員A			人日	1			単 301号	
合計								
単価							円/人日	

1 次単価表

単価使用年月	2019.05
歩掛適用年月	2019.05
労務調整係数	1.000-00000 0.0 0

単 117号	鋼製高欄撤去 (側道橋)	種類:鋼製高欄	単位	m	単位数量	1	単価	
名称・規格		条件	単位	数量	単価	金額	摘要	
高欄撤去			m	1				
合計								
単価							円/m	

1 次単価表

単価使用年月	2019.05
歩掛適用年月	2019.05
労務調整係数	1.000-00000 0.0 0

単 118号	鋼製高欄撤去 (RCT桁・RC床板部)	種類：橋梁部ガードレール	単位	m	単位数量	1	単価	
名称・規格		条件	単位	数量	単価	金額	摘要	
高欄撤去			m	1				
合計								
単価							円/m	

1 次単価表

単価使用年月	2019.05
歩掛適用年月	2019.05
労務調整係数	1.000-00000 0.0 0

単 119号	舗装版破碎 (RCT桁・RC床板部)平均厚:7cm	舗装版種別:As舗装版	単位	m2	単位数量	1	単価	
名称・規格		条件	単位	数量	単価	金額	摘要	
アスファルト舗装版破碎・積込み			m3	0.07				
合計								
単価							円/m2	

1次単価表

単価使用年月	2019.05
歩掛適用年月	2019.05
労務調整係数	1.000-00000 0.0 0

単 120号	名称・規格	条件	単位	数量	単価	金額	摘要
桁材撤去 (側道橋・橋体)		施工内容:側道橋上部工	単位	t	単位数量	1	単価
	名称・規格	条件	単位	数量	単価	金額	摘要
	桁1次切断・撤去	ラフテレンクレーン 排G型 伸縮シブ 25t吊, 無し, 標準	t	1			
	合計						
	単価						円/t

1次単価表

単価使用年月	2019.05
歩掛適用年月	2019.05
労務調整係数	1.000-00000 0.0 0

単 121号	ワイヤー通し穴削孔 (RCT桁部)	削孔径: φ50mm	単位	m	単位数量	10	単価	
名称・規格		条件	単位	数量	単価	金額	摘要	
	橋りょう世話役		人					
	橋りょう特殊工		人					
	普通作業員		人					
	諸雑費(率)		式	1				
	材料費(個)		個	2.8				単 302号
	材料費(個)		個	8.4				単 303号
	材料費(個)		個	1				単 304号
	合計							
	単価							円/m

1次単価表

単価使用年月	2019.05
歩掛適用年月	2019.05
労務調整係数	1.000-00000 0.0 0

単 122号	ワイヤー通し穴削孔 (RC床板部)	削孔径: φ50mm	単位	m	単位数量	10	単価	
名称・規格		条件	単位	数量	単価	金額	摘要	
	橋りょう世話役		人					
	橋りょう特殊工		人					
	普通作業員		人					
	諸雑費(率)		式	1				
	材料費(個)		個	2.8				単 302号
	材料費(個)		個	8.4				単 303号
	材料費(個)		個	1				単 304号
	合計							
	単価							円/m

1 次単価表

単価使用年月	2019.05
歩掛適用年月	2019.05
労務調整係数	1.000-00000 0.0 0

単 123号	吊り穴削孔 (RCT桁部)	削孔径: φ150mm	単位	m	単位数量	10	単価	
名称・規格		条件	単位	数量	単価	金額	摘要	
	橋りょう世話役		人					
	橋りょう特殊工		人					
	普通作業員		人					
	諸雑費(率)		式	1				
	材料費(個)		個	2.6				単 305号
	材料費(個)		個	6.4				単 306号
	材料費(個)		個	0.8				単 307号
	合計							
	単価							円/m

1次単価表

単価使用年月	2019.05
歩掛適用年月	2019.05
労務調整係数	1.000-00000 0.0 0

単 124号	吊り穴削孔 (RC床板部)	削孔径: φ150mm	単位	m	単位数量	10	単価	
名称・規格		条件	単位	数量	単価	金額	摘要	
	橋りょう世話役		人					
	橋りょう特殊工		人					
	普通作業員		人					
	諸雑費(率)		式	1				
	材料費(個)		個	2.6				単 305号
	材料費(個)		個	6.4				単 306号
	材料費(個)		個	0.8				単 307号
	合計							
	単価							円/m

1次単価表

単価使用年月	2019.05
歩掛適用年月	2019.05
労務調整係数	1.000-00000 0.0 0

単 125号	名称・規格	条件	単位	数量	単価	金額	単価	摘要
	カッター切断 (RCT桁部)	t=20cm以下	単位	m	単位数量	10		
	土木一般世話役		人					
	特殊作業員		人					
	普通作業員		人					
	トラック[クレーン装置付] ベーストラック4t級 吊能力2.9t		日	0.25				
	材料費(枚)		枚	0.22				単 308号
	諸雑費(率)		式	1				
	合計							
	単価							円/m

1次単価表

単価使用年月	2019.05
歩掛適用年月	2019.05
労務調整係数	1.000-00000 0.0 0

単 126号	カッター切断 (RC床板部)	t=51cm以下	単位	m	単位数量	10	単価	
名称・規格		条件	単位	数量	単価	金額	摘要	
	土木一般世話役		人					
	特殊作業員		人					
	普通作業員		人					
	トラック[クレーン装置付] ベーストラック4t級 吊能力2.9t		日	1.05				
	材料費(枚)		枚	0.72				単 309号
	諸雑費(率)		式	1				
	合計							
	単価							円/m

1次単価表

単価使用年月	2019.05
歩掛適用年月	2019.05
労務調整係数	1.000-00000 0.0 0

単 127号	ワイヤー切断 (RCT桁部)	仮橋上での分割含む	単位	m2	単位数量	10	単価	
名称・規格		条件	単位	数量	単価	金額	摘要	
	土木一般世話役		人					
	特殊作業員		人					
	ワイヤーインク [※] 駆動機械損料		日	3				
	材料費(m)		m	15				単 310号
	諸雑費(率)		式	1				
	合計							
	単価							円/m2

1次単価表

単価使用年月	2019.05
歩掛適用年月	2019.05
労務調整係数	1.000-00000 0.0 0

単 128号	ワイヤー切断 (RC床板部)	仮橋上での分割含む	単位	m2	単位数量	10	単価	
名称・規格		条件	単位	数量	単価	金額	摘要	
	土木一般世話役		人					
	特殊作業員		人					
	ワイヤーシグ [※] 駆動機械損料		日	3				
	材料費(m)		m	15				単 310号
	諸雑費(率)		式	1				
	合計							
	単価							円/m2

1次単価表

単価使用年月	2019.05
歩掛適用年月	2019.05
労務調整係数	1.000-00000 0.0 0

単 129号	橋体撤去 (RCT桁部)		単位	日	単位数量	1	単価	
名称・規格		条件	単位	数量	単価	金額	摘要	
	橋りょう世話役		人					
	橋りょう特殊工		人					
	普通作業員		人					
	諸雑費(率)		式	1				
	クロークレーン[油圧駆動ワイチ・ラジジブ] 100t吊		日	1				
	合計							
	単価							円/日

1次単価表

単価使用年月	2019.05
歩掛適用年月	2019.05
労務調整係数	1.000-00000 0.0 0

単 130号	橋体撤去 (RC床板部)		単位	日	単位数量	1	単価	
名称・規格		条件	単位	数量	単価	金額	摘要	
	橋りょう世話役		人					
	橋りょう特殊工		人					
	普通作業員		人					
	諸雑費(率)		式	1				
	クロークレーン[油圧駆動ワイチ・ラジジブ] 100t吊		日	1				
	合計							
	単価							円/日

1次単価表

単価使用年月	2019.05
歩掛適用年月	2019.05
労務調整係数	1.000-00000 0.0 0

単 131号	撤去桁積込 (RCT桁部)		単位	日	単位数量	1	単価	
名称・規格		条件	単位	数量	単価	金額	摘要	
	土木一般世話役		人					
	特殊作業員		人					
	普通作業員		人					
	クローラークレーン[油圧駆動ウインチ・ラジック] 100t吊		日	1				
	合計							
	単価							円/日

1次単価表

単価使用年月	2019.05
歩掛適用年月	2019.05
労務調整係数	1.000-00000 0.0 0

単 132号	撤去桁積込 (RC床板部)		単位	日	単位数量	1	単価	
名称・規格		条件	単位	数量	単価	金額	摘要	
	土木一般世話役		人					
	特殊作業員		人					
	普通作業員		人					
	クローラークレーン[油圧駆動ウインチ・ラジック] 100t吊		日	1				
	合計							
	単価							円/日

1 次単価表

単価使用年月	2019.05
歩掛適用年月	2019.05
労務調整係数	1.000-00000 0.0 0

単 133号	撤去桁運搬 (RCT桁・RC床板部)		単位	m3	単位数量	1	単価	
名称・規格		条件	単位	数量	単価	金額	摘要	
殻運搬		Co(無筋・鉄筋)構造物とりこわし, 機械積込, 有り, 5.0km以下, 全ての費用	m3	1				
合計								
単価							円/m3	

1 次単価表

単価使用年月	2019.05
歩掛適用年月	2019.05
労務調整係数	1.000-00000 0.0 0

単 134号	二次破碎 (RCT桁・RC床板部)	鉄筋構造物, 機械施工, 騒音振動対策: 不要	単位	m3	単位数量	1	単価	
名称・規格		条件	単位	数量	単価	金額	摘要	
構造物とりこわし		鉄筋構造物, 機械施工, 無し, 無し, 不要	m3	1			単 311号	
合計								
単価							円/m3	

1 次単価表

単価使用年月	2019.05
歩掛適用年月	2019.05
労務調整係数	1.000-00000 0.0 0

単 135号	舗装版運搬処理	運搬距離:5km	単位	m3	単位数量	1	単価	
名称・規格		条件	単位	数量	単価	金額	摘要	
アスファルト塊運搬		有り, 5.0km以下	m3	1				
合計								
単価							円/m3	

1 次単価表

単価使用年月	2019.05
歩掛適用年月	2019.05
労務調整係数	1.000-00000 0.0 0

単 136号	殻処分	殻種別:アスファルト殻	単位	m3	単位数量	1	単価	
名称・規格		条件	単位	数量	単価	金額	摘要	
処分費(m3)			m3	1				単 312号
合計								
単価							円/m3	

1次単価表

単価使用年月	2019.05
歩掛適用年月	2019.05
労務調整係数	1.000-00000 0.0 0

単 137号	殻処分	殻種別:コンクリート殻(鉄筋)	単位	m3	単位数量	1	単価	
名称・規格		条件	単位	数量	単価	金額	摘要	
処分費(m3)			m3	1			単 313号	
合計								
単価							円/m3	

1次単価表

単価使用年月	2019.05
歩掛適用年月	2019.05
労務調整係数	1.000-00000 0.0 0

単 138号	現場発生品運搬処理	発生材種類:側道橋鋼材,ガードレール,運搬距離:2km以下,スクラップ控除:有	単位	t	単位数量	9.7	単価	
名称・規格		条件	単位	数量	単価	金額	摘要	
現場発生品・支給品運搬		クレーン装置付4t級2.9t吊,2.0km以下,2.6t超2.95t以下	回	4				
スクラップ ヘビ-H1			t	-9.7				
合計								
単価							円/t	

1 次単価表

単価使用年月	2019.05
歩掛適用年月	2019.05
労務調整係数	1.000-00000 0.0 0

単 139号	桁材撤去 (側道橋・橋体)(橋台・橋脚部)	施工内容:側道橋上部工	単位	t	単位数量	1	単価	
名称・規格		条件	単位	数量	単価	金額	摘要	
	桁1次切断・撤去	ラフテレンクレーン 排G型 伸縮シブ 25t吊, 無し, 標準	t	1				
	合計							
	単価						円/t	

1次単価表

単価使用年月	2019.05
歩掛適用年月	2019.05
労務調整係数	1.000-00000 0.0 0

単 140号	ワイヤー切断 (側道橋基礎)(橋台・橋脚部)	仮橋上での分割含む	単位	m2	単位数量	10	単価	
名称・規格		条件	単位	数量	単価	金額	摘要	
	土木一般世話役		人					
	特殊作業員		人					
	ワイヤーシグ* 駆動機械損料		日	2				
	材料費(m)		m	12				単 310号
	諸雑費(率)		式	1				
	合計							
	単価							円/m2

1次単価表

単価使用年月	2019.05
歩掛適用年月	2019.05
労務調整係数	1.000-00000 0.0 0

単 141号	ワイヤー切断 (RCT桁部橋脚)	仮橋上での分割含む	単位	m2	単位数量	10	単価	
名称・規格		条件	単位	数量	単価	金額	摘要	
	土木一般世話役		人					
	特殊作業員		人					
	ワイヤーシグ*駆動機械損料		日	2				
	材料費(m)		m	12				単 310号
	諸雑費(率)		式	1				
	合計							
	単価							円/m2

1次単価表

単価使用年月	2019.05
歩掛適用年月	2019.05
労務調整係数	1.000-00000 0.0 0

単 142号	ワイヤー切断 (RCT桁部基礎)(橋台・橋脚部)	仮橋上での分割含む	単位	m2	単位数量	10	単価	
名称・規格		条件	単位	数量	単価	金額	摘要	
	土木一般世話役		人					
	特殊作業員		人					
	ワイヤーシグ*駆動機械損料		日	2				
	材料費(m)		m	12				単 310号
	諸雑費(率)		式	1				
	合計							
	単価							円/m2

1次単価表

単価使用年月	2019.05
歩掛適用年月	2019.05
労務調整係数	1.000-00000 0.0 0

単 143号	ワイヤー切断 (RC床板部橋脚)	仮橋上での分割含む	単位	m2	単位数量	10	単価	
名称・規格		条件	単位	数量	単価	金額	摘要	
	土木一般世話役		人					
	特殊作業員		人					
	ワイヤーインク [※] 駆動機械損料		日	2				
	材料費(m)		m	12				単 310号
	諸雑費(率)		式	1				
	合計							
	単価							円/m2

1次単価表

単価使用年月	2019.05
歩掛適用年月	2019.05
労務調整係数	1.000-00000 0.0 0

単 144号	ワイヤー切断 (RC床板部基礎)(橋台・橋脚部)	仮橋上での分割含む	単位	m2	単位数量	10	単価	
名称・規格		条件	単位	数量	単価	金額	摘要	
	土木一般世話役		人					
	特殊作業員		人					
	ワイヤーシグ* 駆動機械損料		日	2				
	材料費(m)		m	12				単 310号
	諸雑費(率)		式	1				
	合計							
	単価							円/m2

1次単価表

単価使用年月	2019.05
歩掛適用年月	2019.05
労務調整係数	1.000-00000 0.0 0

単 145号	橋脚撤去 (側道橋・RCT桁部・RC床板部)		単位	日	単位数量	1	単価	
名称・規格		条件	単位	数量	単価	金額	摘要	
	土木一般世話役		人					
	特殊作業員		人					
	諸雑費(率)		式	1				
	クローラクレーン[油圧駆動ウインチ・ラジシブ] 100t吊		日	1				
	合計							
	単価							円/日

1次単価表

単価使用年月	2019.05
歩掛適用年月	2019.05
労務調整係数	1.000-00000 0.0 0

単 146号	基礎杭撤去 (側道橋橋脚)	杭径: φ300, 杭長:8~10m	単位	本	単位数量	1	単価	
名称・規格		条件	単位	数量	単価	金額	摘要	
	土木一般世話役		人					
	特殊作業員		人					
	普通作業員		人					
	運転手(特殊)		人					
	杭抜き専用機損料		日	0.17				
	クロークレーン[油圧駆動ウインチ・ラチスラフ] 100t吊		日	0.17				
	諸雑費(率)		式	1				
	合計							
	単価							円/本

1次単価表

単価使用年月	2019.05
歩掛適用年月	2019.05
労務調整係数	1.000-00000 0.0 0

単 147号	基礎杭撤去 (側道橋橋台・RCT桁・RC床板部)	杭径: φ400, 杭長:2.5~8m	単位	本	単位数量	1	単価	
名称・規格		条件	単位	数量	単価	金額	摘要	
	土木一般世話役		人					
	特殊作業員		人					
	普通作業員		人					
	運転手(特殊)		人					
	杭抜き専用機損料		日	0.25				
	クロークレーン[油圧駆動ウインチ・ラフスラフ] 100t吊		日	0.25				
	諸雑費(率)		式	1				
	合計							
	単価							円/本

1次単価表

単価使用年月	2019.05
歩掛適用年月	2019.05
労務調整係数	1.000-00000 0.0 0

単 148号	基礎杭撤去用鋼管杭	杭径: φ600, 杭長:L=11m	単位	本	単位数量	1	単価	
名称・規格		条件	単位	数量	単価	金額	摘要	
	鋼管ぐい SKK400, φ600, t=9mm, L=11m		本	1				
	現場発生品・支給品運搬	クレーン装置付2t級2t吊, 2.0km以下, 1.5t超2.0t以下	回	1				
	スクラップ へび-H1		t	-1.4				
	合計							
	単価							円/本

1次単価表

単価使用年月	2019.05
歩掛適用年月	2019.05
労務調整係数	1.000-00000 0.0 0

単 149号	撤去ブロック積込 (側道橋・RCT桁部・RC床板部)		単位	日	単位数量	1	単価	
名称・規格		条件	単位	数量	単価	金額	摘要	
特殊作業員			人					
クローラクレーン[油圧駆動ウィンチ・ラジジブ] 100t吊			日	0.5				
合計								
単価							円/日	

1次単価表

単価使用年月	2019.05
歩掛適用年月	2019.05
労務調整係数	1.000-00000 0.0 0

単 150号	撤去基礎杭積込 (仮橋上分割)	対象本数:67本	単位	日	単位数量	1	単価	
名称・規格		条件	単位	数量	単価	金額	摘要	
特殊作業員			人					
クローラクレーン[油圧駆動ウィンチ・ラジジブ] 100t吊			日	0.5				
合計								
単価							円/日	

1次単価表

単価使用年月	2019.05
歩掛適用年月	2019.05
労務調整係数	1.000-00000 0.0 0

単 151号	撤去ブロック運搬 (側道橋・RCT桁・RC床板部) (橋台・橋脚部基礎杭含む)		単位	m3	単位数量	1	単価	
名称・規格		条件	単位	数量	単価	金額	摘要	
殻運搬		Co(無筋・鉄筋)構造物とりこわし,機械積込,有り,5.0km以下,全ての費用	m3	1				
合計								
単価							円/m3	

1次単価表

単価使用年月	2019.05
歩掛適用年月	2019.05
労務調整係数	1.000-00000 0.0 0

単 152号	二次破碎 (側道橋・RCT桁・RC床板部) (橋台・橋脚部基礎杭含む)	鉄筋構造物,機械施工,騒音振動対策:不要	単位	m3	単位数量	1	単価	
名称・規格		条件	単位	数量	単価	金額	摘要	
構造物とりこわし		鉄筋構造物,機械施工,無し,無し,不要	m3	1			単 311号	
合計								
単価							円/m3	

1次単価表

単価使用年月	2019.05
歩掛適用年月	2019.05
労務調整係数	1.000-00000 0.0 0

単 153号	橋台部取壊し・運搬・処分	構造物区分:鉄筋構造物,工法区分: 機械施工	単位	m3	単位数量	1	単価	
名称・規格		条件	単位	数量	単価	金額	摘要	
構造物とりこわし・運搬・処分 (複合)		鉄筋構造物,機械施工+ダンプトラック10t 積級,無し,無し,必要,有り,5.0以下	m3	1			単 314号	
合計								
単価							円/m3	

1次単価表

単価使用年月	2019.05
歩掛適用年月	2019.05
労務調整係数	1.000-00000 0.0 0

単 154号	殻処分 (二次破砕分)	殻種別:コンクリート殻(鉄筋)	単位	m3	単位数量	1	単価	
名称・規格		条件	単位	数量	単価	金額	摘要	
処分費(m3)			m3	1			単 313号	
合計								
単価							円/m3	

1次単価表

単価使用年月	2019.05
歩掛適用年月	2019.05
労務調整係数	1.000-00000 0.0 0

単 155号	現場発生品運搬処理	発生材種類:側道鋼材(端部),運搬距離:2km以下,スクラップ 控除:有	単位	t	単位数量	1.7	単価	
名称・規格		条件	単位	数量	単価	金額	摘要	
現場発生品・支給品運搬		クレーン装置付4t級2.9t吊,2.0km以下,1.5t超2.0t以下	回	1				
スクラップ ヘビ- H1			t	-1.7				
合計								
単価							円/t	

1次単価表

単価使用年月	2019.05
歩掛適用年月	2019.05
労務調整係数	1.000-00000 0.0 0

単 156号	防護柵撤去(ガードレール)		単位	m	単位数量	1	単価	
名称・規格		条件	単位	数量	単価	金額	摘要	
防護柵撤去工(ガードレール撤去工)		コンクリート建込・標準型,Gr-C-2B,無,無	m	1			単 315号	
合計								
単価							円/m	

1 次単価表

単価使用年月	2019.05
歩掛適用年月	2019.05
労務調整係数	1.000-00000 0.0 0

単 157号	防護柵(横断・転落防止柵)撤去		単位	m	単位数量	1	単価	
名称・規格		条件	単位	数量	単価	金額	摘要	
防護柵(横断・転落防止柵)撤去工		土中建込,ビーム式・パネル式,3m,無,無	m	1			単 316号	
合計								
単価							円/m	

1 次単価表

単価使用年月	2019.05
歩掛適用年月	2019.05
労務調整係数	1.000-00000 0.0 0

単 158号	床掘り	土質:土砂	単位	m3	単位数量	1	単価	
名称・規格		条件	単位	数量	単価	金額	摘要	
床掘り		土砂,標準,無し,障害無し	m3	1				
合計								
単価							円/m3	

1次単価表

単価使用年月	2019.05
歩掛適用年月	2019.05
労務調整係数	1.000-00000 0.0 0

単 159号	埋戻し	土質:粘性土・砂質土	単位	m3	単位数量	1	単価	
名称・規格		条件	単位	数量	単価	金額	摘要	
埋戻し		最大埋戻幅1m以上4m未満	m3	1				
合計								
単価							円/m3	

1次単価表

単価使用年月	2019.05
歩掛適用年月	2019.05
労務調整係数	1.000-00000 0.0 0

単 160号	舗装版破碎	舗装版種別:アスファルト舗装版, 舗装版厚:10cm	単位	m2	単位数量	1	単価	
名称・規格		条件	単位	数量	単価	金額	摘要	
舗装版破碎		アスファルト舗装版, 無し, 不要, 10cm以下, 有り, 全ての費用	m2	1				
合計								
単価							円/m2	

1次単価表

単価使用年月	2019.05
歩掛適用年月	2019.05
労務調整係数	1.000-00000 0.0 0

単 161号	コンクリート取壊し運搬処理	構造物区分:無筋構造物,工法区分: 機械施工	単位	m3	単位数量	1	単価	
名称・規格		条件	単位	数量	単価	金額	摘要	
構造物とりこわし・運搬・処分 (複合)		無筋構造物,機械施工+タンクトラック10t 積級,無し,無し,必要,有り,5.0以下	m3	1			単 317号	
合計								
単価							円/m3	

1次単価表

単価使用年月	2019.05
歩掛適用年月	2019.05
労務調整係数	1.000-00000 0.0 0

単 162号	殻運搬	殻種別:アスファルト殻	単位	m3	単位数量	1	単価	
名称・規格		条件	単位	数量	単価	金額	摘要	
殻運搬		舗装版破碎,機械(騒音対策不要、厚1 5cm以下),有り,6.0km以下,全ての費 用	m3	1				
合計								
単価							円/m3	

1次単価表

単価使用年月	2019.05
歩掛適用年月	2019.05
労務調整係数	1.000-00000 0.0 0

単 163号	殻処分	殻種別:アスファルト殻	単位	m3	単位数量	1	単価	
名称・規格		条件	単位	数量	単価	金額	摘要	
処分費(m3)			m3	1			単 312号	
合計								
単価							円/m3	

1次単価表

単価使用年月	2019.05
歩掛適用年月	2019.05
労務調整係数	1.000-00000 0.0 0

単 164号	現場発生品運搬処分	発生材種類:カートレール, 転落防止柵, 運搬距離:2km以内, スクラップ 控除:含む	単位	t	単位数量	0.4	単価	
名称・規格		条件	単位	数量	単価	金額	摘要	
現場発生品・支給品運搬		クレーン装置付2t級2t吊, 2.0km以下, 0.3t超0.5t以下	回	1				
スクラップ ベターH1			t	0.4				
合計								
単価							円/t	

1次単価表

単価使用年月	2019.05
歩掛適用年月	2019.05
労務調整係数	1.000-00000 0.0 0

単 165号	建設機械運搬費	種類:油圧式圧入引抜機(鋼矢板)	単位	台	単位数量	1	単価	
名称・規格		条件	単位	数量	単価	金額	摘要	
	貨物自動車による運搬(1車1回)	油圧杭圧入引抜鋼矢板II・III・IV,無	台	1			単 318号	
	合計							
	単価						円/台	

1次単価表

単価使用年月	2019.05
歩掛適用年月	2019.05
労務調整係数	1.000-00000 0.0 0

単 166号	重建設機械分解組立費	種類:杭抜専用機	単位	回	単位数量	1	単価	
名称・規格		条件	単位	数量	単価	金額	摘要	
	特殊作業員		人					
	ラフテレソクレーン[油圧伸縮ジブ型] 25t吊		日	2				
	運搬費等率		式	1				
	合計							
	単価							円/回

1 次単価表

単価使用年月	2019.05
歩掛適用年月	2019.05
労務調整係数	1.000-00000 0.0 0

単 167号	重建設機械分解組立輸送費	往復,種類:クローラークレーン(100t吊),同(60~65t吊)×2台,オールケーシング掘削機×2台	単位	回	単位数量	1	単価	
名称・規格		条件	単位	数量	単価	金額	摘要	
	重建設機械分解組立輸送	分解組立+輸送(往復),クローラークレーン系80超150下(クラム2超3下),標準(1.0)	回	1			単 319号	
	重建設機械分解組立輸送	分解組立+輸送(往復),クローラークレーン系35超80下(クラム0.6超2下),標準(1.0)	回	1			単 320号	
	重建設機械分解組立輸送	分解組立+輸送(往復),クローラークレーン系35超80下(クラム0.6超2下),標準(1.0)	回	1			単 320号	
	重建設機械分解組立輸送	分解組立+輸送(往復),オールケーシング掘削据置クローラ1次60-65t	回	1			単 321号	
	重建設機械分解組立輸送	分解組立+輸送(往復),オールケーシング掘削据置クローラ1次60-65t	回	1			単 321号	
	合計							
	単価						円/回	

1次単価表

単価使用年月	2019.05
歩掛適用年月	2019.05
労務調整係数	1.000-00000 0.0 0

単 168号	仮設材運搬費	往復, 製品長:12m以内, 運搬距離:82km	単位	t	単位数量	1	単価	
名称・規格		条件	単位	数量	単価	金額	摘要	
	仮設材等の運搬 (鋼矢板、H形鋼、覆工板、敷鉄板等)	各種(実数入力), 0, 無	t	1			単 322号	
	仮設材等の運搬 (鋼矢板、H形鋼、覆工板、敷鉄板等)	各種(実数入力), 0, 無	t	1			単 322号	
	仮設材等の積込み取卸し費	積込み、取卸し(往復分)	t	1			単 323号	
	合計							
	単価						円/t	

2次単価表

単価使用年月	2019.05
歩掛適用年月	2019.05
労務調整係数	1.000-00000 0.0 0

単 169号	名称・規格	条件	単位	本	単位数量	金額	単価	摘要
	ベント掘削機械経費 (複合単価表)	全回転式φ1.5m級, 25mを超え30m以下, 23.1m, 4.7m, 0m, 有, 有, 有, 有, 有, 5.0以下, 0.6m3	単位	本	単位数量	1	単価	
	土木一般世話役		人					
	とび工		人					
	特殊作業員		人					
	普通作業員		人					
	ベント掘削機運転	全回転式φ1.5m級	日		1.716			単 324号
	クローラークレーン運転	全回転式	日		1.716			単 325号
	バックホ運転	全回転式φ1.5m級	日		1.716			単 326号
	杭頭処理 (ベント杭)		本		1			単 327号
	積込(コンクリート殻)	全ての費用	m3		0.6			
	殻運搬	Co(無筋・鉄筋)構造物とりこわし, 機械積込, 有り, 5.0km以下, 全ての費用	m3		0.6			
	処分費(m3)		m3		0.6			単 328号
	諸雑費(率+まるめ)		式		1			

2次単価表

単価使用年月	2019.05
歩掛適用年月	2019.05
労務調整係数	1.000-00000 0.0 0

単 169号	^ノ掘削機械経費 (複合単価表)	全回転式φ1.5m級,25mを超え30m以下,23.1m,4.7m,0m,有,有,有,有,有,5.0以下,0.6m3	単位	本	単位数量	1	単価	
	名称・規格	条件	単位	数量	単価	金額		摘要
	合計							
	単価						円/本	

2次単価表

単価使用年月	2019.05
歩掛適用年月	2019.05
労務調整係数	1.000-00000 0.0 0

単 170号	名称・規格	条件	単位	数量	単価	金額	単価	摘要
	ハコ杭土工(複合単価表)	1200mm, 23m, 各種, SD345, 0t/本, 1.591t/本, 2.393t/本, 0t/本, 0t/本, 0t/本, 0t/本, 0t/本, 0t/本, 0t/本	単位	本			1	
	ハコ杭コンクリート(材料)	1200mm, 23m, 各種	本	1				単 329号
	鉄筋工[市場単価]	SD345 D16~25, 場所打杭用かご筋, 10t以上(標準), 無, 無, 補正無(鉄筋割合10%未満含む)	t	1.591				単 330号
	鉄筋工[市場単価]	SD345 D29~32, 場所打杭用かご筋, 10t以上(標準), 無, 無, 補正無(鉄筋割合10%未満含む)	t	2.393				単 331号
	合計							
	単価							円/本

2次単価表

単価使用年月	2019.05
歩掛適用年月	2019.05
労務調整係数	1.000-00000 0.0 0

単 171号	名称・規格	条件	単位	本	単位数量	金額	単価	摘要
	ベント掘削機械経費 (複合単価表)	全回転式φ1.5m級, 25mを超え30m以下, 24.4m, 3.9m, 0m, 有, 有, 有, 有, 有, 5.0以下, 0.6m ³	単位	本	単位数量	1	単価	
	土木一般世話役		人					
	とび工		人					
	特殊作業員		人					
	普通作業員		人					
	ベント掘削機運転	全回転式φ1.5m級	日		1.716			単 324号
	クローラークレーン運転	全回転式	日		1.716			単 325号
	バックホー運転	全回転式φ1.5m級	日		1.716			単 326号
	杭頭処理(ベント杭)		本		1			単 327号
	積込(コンクリート殻)	全ての費用	m ³		0.6			
	殻運搬	Co(無筋・鉄筋)構造物とりこわし, 機械積込, 有り, 5.0km以下, 全ての費用	m ³		0.6			
	処分費(m ³)		m ³		0.6			単 328号
	諸雑費(率+まるめ)		式		1			

2次単価表

単価使用年月	2019.05
歩掛適用年月	2019.05
労務調整係数	1.000-00000 0.0 0

単 171号	^ノ掘削機械経費 (複合単価表)	全回転式φ1.5m級, 25mを超え30m以下, 24.4m, 3.9m, 0m, 有, 有, 有, 有, 有, 5.0以下, 0.6m ³	単位	本	単位数量	1	単価	
名称・規格		条件	単位	数量	単価	金額	摘要	
合計								
単価							円/本	

2次単価表

単価使用年月	2019.05
歩掛適用年月	2019.05
労務調整係数	1.000-00000 0.0 0

単 172号	名称・規格	条件	単位	数量	単価	金額	単価	概要
ハ^ノ杭土工(複合単価表)		1200mm, 23.5m, 各種, SD345, 0t/本, 1.635t/本, 2.393t/本, 0t/本, 0t/本, 0t/本, 0t/本, 0t/本, 0t/本, 0t/本, 0t/本	単位	本	単位数量		1	
	名称・規格	条件	単位	数量	単価	金額		概要
	ハ^ノ杭コンクリート(材料)	1200mm, 23.5m, 各種	本	1				単 332号
	鉄筋工[市場単価]	SD345 D16~25, 場所打杭用かご筋, 10t以上(標準), 無, 無, 補正無(鉄筋割合10%未満含む)	t	1.635				単 330号
	鉄筋工[市場単価]	SD345 D29~32, 場所打杭用かご筋, 10t以上(標準), 無, 無, 補正無(鉄筋割合10%未満含む)	t	2.393				単 331号
	合計							
	単価							円/本

2次単価表

単価使用年月	2019.05
歩掛適用年月	2019.05
労務調整係数	1.000-00000 0.0 0

単 173号	ベント掘削機械経費 (複合単価表)	全回転式φ1.5m級, 25mを超え30m以下, 23.1m, 5.7m, 0m, 有, 有, 有, 有, 有, 5.0以下, 0.6m3	単位	本	単位数量	1	単価	
名称・規格		条件	単位	数量	単価	金額	摘要	
	土木一般世話役		人					
	とび工		人					
	特殊作業員		人					
	普通作業員		人					
	ベント掘削機運転	全回転式φ1.5m級	日	1.872				単 324号
	クローラークレーン運転	全回転式	日	1.872				単 325号
	バックホ運転	全回転式φ1.5m級	日	1.872				単 326号
	杭頭処理(ベント杭)		本	1				単 327号
	積込(コンクリート殻)	全ての費用	m3	0.6				
	殻運搬	Co(無筋・鉄筋)構造物とりこわし, 機械積込, 有り, 5.0km以下, 全ての費用	m3	0.6				
	処分費(m3)		m3	0.6				単 328号
	諸雑費(率+まるめ)		式	1				

2次単価表

単価使用年月	2019.05
歩掛適用年月	2019.05
労務調整係数	1.000-00000 0.0 0

単 173号	^ノ掘削機械経費 (複合単価表)	全回転式φ1.5m級, 25mを超え30m以下, 23.1m, 5.7m, 0m, 有, 有, 有, 有, 有, 5.0以下, 0.6m3	単位	本	単位数量	1	単価	
名称・規格		条件	単位	数量	単価	金額	摘要	
合計								
単価							円/本	

2次単価表

単価使用年月	2019.05
歩掛適用年月	2019.05
労務調整係数	1.000-00000 0.0 0

単 174号	^ノ杭体工(複合単価表)	1200mm, 24m, 各種, SD345, 0t/本, 1.669t/本, 2.393t/本, 0t/本, 0t/本, 0t/本, 0t/本, 0t/本, 0t/本, 0t/本, 0t/本	単位	本	単位数量	1	単価	
名称・規格		条件	単位	数量	単価	金額	摘要	
	^ノ杭コンクリート(材料)	1200mm, 24m, 各種	本	1				単 333号
	鉄筋工[市場単価]	SD345 D16~25, 場所打杭用かご筋, 10t以上(標準), 無, 無, 補正無(鉄筋割合10%未満含む)	t	1.669				単 330号
	鉄筋工[市場単価]	SD345 D29~32, 場所打杭用かご筋, 10t以上(標準), 無, 無, 補正無(鉄筋割合10%未満含む)	t	2.393				単 331号
	合計							
	単価							円/本

2次単価表

単価使用年月	2019.05
歩掛適用年月	2019.05
労務調整係数	1.000-00000 0.0 0

単 175号	名称・規格	条件	単位	本	単位数量	金額	単価	摘要
	ベント掘削機械経費 (複合単価表)	全回転式φ1.5m級, 25mを超え30m以下, 24.4m, 4.1m, 0m, 有, 有, 有, 有, 有, 5.0以下, 0.6m3	単位	本	単位数量	1		
	土木一般世話役		人					
	とび工		人					
	特殊作業員		人					
	普通作業員		人					
	ベント掘削機運転	全回転式φ1.5m級	日		1.716			単 324号
	クローラークレーン運転	全回転式	日		1.716			単 325号
	バックホ運転	全回転式φ1.5m級	日		1.716			単 326号
	杭頭処理(ベント杭)		本		1			単 327号
	積込(コンクリート殻)	全ての費用	m3		0.6			
	殻運搬	Co(無筋・鉄筋)構造物とりこわし, 機械積込, 有り, 5.0km以下, 全ての費用	m3		0.6			
	処分費(m3)		m3		0.6			単 328号
	諸雑費(率+まるめ)		式		1			

2次単価表

単価使用年月	2019.05
歩掛適用年月	2019.05
労務調整係数	1.000-00000 0.0 0

単 175号	\wedge ノ掘削機械経費 (複合単価表)	全回転式 ϕ 1.5m級, 25mを超え30m以下, 24.4m, 4.1m, 0m, 有, 有, 有, 有, 有, 5.0以下, 0.6m3	単位	本	単位数量	1	単価		
名称・規格		条件	単位	数量	単価	金額	摘要		
合計									
単価							円/本		

2次単価表

単価使用年月	2019.05
歩掛適用年月	2019.05
労務調整係数	1.000-00000 0.0 0

単 176号	名称・規格	条件	単位	数量	単価	金額	単価	摘要
ハノ杭体工(複合単価表)		1200mm, 25m, 各種, SD345, 0t/本, 1.768t/本, 2.393t/本, 0t/本, 0t/本, 0t/本, 0t/本, 0t/本, 0t/本, 0t/本, 0t/本	単位	本	単位数量	1	単価	
	名称・規格	条件	単位	数量	単価	金額		摘要
	ハノ杭コンクリート(材料)	1200mm, 25m, 各種	本	1				単 334号
	鉄筋工[市場単価]	SD345 D16~25, 場所打杭用かご筋, 10t以上(標準), 無, 無, 補正無(鉄筋割合10%未満含む)	t	1.768				単 330号
	鉄筋工[市場単価]	SD345 D29~32, 場所打杭用かご筋, 10t以上(標準), 無, 無, 補正無(鉄筋割合10%未満含む)	t	2.393				単 331号
	合計							
	単価							円/本

2次単価表

単価使用年月	2019.05
歩掛適用年月	2019.05
労務調整係数	1.000-00000 0.0 0

単 177号	名称・規格	条件	単位	本	単位数量	金額	単価	摘要
	ベント掘削機械経費 (複合単価表)	全回転式φ1.5m級, 25mを超え30m以下, 25.7m, 4.1m, 0m, 有, 有, 有, 有, 有, 5.0以下, 0.6m3	単位	本	1			
	土木一般世話役		人					
	とび工		人					
	特殊作業員		人					
	普通作業員		人					
	ベント掘削機運転	全回転式φ1.5m級	日		1.716			単 324号
	クローラークレーン運転	全回転式	日		1.716			単 325号
	バックホ運転	全回転式φ1.5m級	日		1.716			単 326号
	杭頭処理 (ベント杭)		本		1			単 327号
	積込(コンクリート殻)	全ての費用	m3		0.6			
	殻運搬	Co(無筋・鉄筋)構造物とりこわし, 機械積込, 有り, 5.0km以下, 全ての費用	m3		0.6			
	処分費(m3)		m3		0.6			単 328号
	諸雑費(率+まるめ)		式		1			

2次単価表

単価使用年月	2019.05
歩掛適用年月	2019.05
労務調整係数	1.000-00000 0.0 0

単 177号	^ノ掘削機械経費 (複合単価表)	全回転式φ1.5m級, 25mを超え30m以下, 25.7m, 4.1m, 0m, 有, 有, 有, 有, 有, 5.0以下, 0.6m3	単位	本	単位数量	1	単価	
	名称・規格	条件	単位	数量	単価	金額	摘要	
	合計							
	単価						円/本	

2次単価表

単価使用年月	2019.05
歩掛適用年月	2019.05
労務調整係数	1.000-00000 0.0 0

単 178号	名称・規格	条件	単位	本	単位数量	金額	単価	摘要
	ベント掘削機械経費 (複合単価表)	全回転式φ2.0m級, 30mを超え35m以下, 25.7m, 5.1m, 0m, 有, 有, 有, 有, 有, 5.0以下, 0.6m3	単位	本	単位数量	1	単価	
	土木一般世話役		人					
	とび工		人					
	特殊作業員		人					
	普通作業員		人					
	ベント掘削機運転	全回転式φ2.0m級	日		1.958			単 335号
	クローラークレーン運転	全回転式	日		1.958			単 325号
	バックホ運転	全回転式φ2.0m級	日		1.958			単 336号
	杭頭処理 (ベント杭)		本		1			単 327号
	積込(コンクリート殻)	全ての費用	m3		0.6			
	殻運搬	Co(無筋・鉄筋)構造物とりこわし, 機械積込, 有り, 5.0km以下, 全ての費用	m3		0.6			
	処分費(m3)		m3		0.6			単 328号
	諸雑費(率+まるめ)		式		1			

2次単価表

単価使用年月	2019.05
歩掛適用年月	2019.05
労務調整係数	1.000-00000 0.0 0

単 178号	^ノ掘削機械経費 (複合単価表)	全回転式φ2.0m級, 30mを超え35m以下, 25.7m, 5.1m, 0m, 有, 有, 有, 有, 有, 5.0以下, 0.6m ³	単位	本	単位数量	1	単価	
名称・規格		条件	単位	数量	単価	金額	摘要	
合計								
単価							円/本	

2次単価表

単価使用年月	2019.05
歩掛適用年月	2019.05
労務調整係数	1.000-00000 0.0 0

単 179号	名称・規格	条件	単位	数量	単価	金額	摘要
	ハノ杭体工(複合単価表)	1200mm, 26m, 各種, SD345, 0t/本, 1.895t/本, 2.393t/本, 0t/本, 0t/本, 0t/本, 0t/本, 0t/本, 0t/本, 0t/本, 0t/本	単位	本	単位数量	1	単価
	名称・規格	条件	単位	数量	単価	金額	摘要
	ハノ杭コンクリート(材料)	1200mm, 26m, 各種	本	1			単 337号
	鉄筋工[市場単価]	SD345 D16~25, 場所打杭用かご筋, 10t以上(標準), 無, 無, 補正無(鉄筋割合10%未満含む)	t	1.895			単 330号
	鉄筋工[市場単価]	SD345 D29~32, 場所打杭用かご筋, 10t以上(標準), 無, 無, 補正無(鉄筋割合10%未満含む)	t	2.393			単 331号
	合計						
	単価						円/本

2次単価表

単価使用年月	2019.05
歩掛適用年月	2019.05
労務調整係数	1.000-00000 0.0 0

単 180号	名称・規格	条件	単位	本	単位数量	金額	単価	摘要
	ベント掘削機械経費 (複合単価表)	全回転式φ2.0m級, 30mを超え35m以下, 27m, 3.8m, 0m, 有, 有, 有, 有, 有, 5.0以下, 0.6m3	人				1	
	土木一般世話役		人					
	とび工		人					
	特殊作業員		人					
	普通作業員		人					
	ベント掘削機運転	全回転式φ2.0m級	日		1.958			単 335号
	クローラークレーン運転	全回転式	日		1.958			単 325号
	バックホ運転	全回転式φ2.0m級	日		1.958			単 336号
	杭頭処理 (ベント杭)		本		1			単 327号
	積込(コンクリート殻)	全ての費用	m3		0.6			
	殻運搬	Co(無筋・鉄筋)構造物とりこわし, 機械積込, 有り, 5.0km以下, 全ての費用	m3		0.6			
	処分費(m3)		m3		0.6			単 328号
	諸雑費(率+まるめ)		式		1			

2次単価表

単価使用年月	2019.05
歩掛適用年月	2019.05
労務調整係数	1.000-00000 0.0 0

単 180号	名称・規格 ^ノ掘削機械経費 (複合単価表)	条件	単位	本	単位数量	金額	単価	摘要
		全回転式φ2.0m級,30mを超え35m以下,27m,3.8m,0m,有,有,有,有,有,5.0以下,0.6m3	単位	本	単位数量	1	単価	
	名称・規格	条件	単位	数量	単価	金額		摘要
	合計							
	単価						円/本	

2次単価表

単価使用年月	2019.05
歩掛適用年月	2019.05
労務調整係数	1.000-00000 0.0 0

単 181号	名称・規格	条件	単位	本	単位数量	金額	単価	摘要
	ベント掘削機械経費 (複合単価表)	全回転式φ2.0m級, 30mを超え35m以下, 28.2m, 3.1m, 0m, 有, 有, 有, 有, 有, 5.0以下, 0.6m3	単位	本	単位数量	1	単価	
	土木一般世話役		人					
	とび工		人					
	特殊作業員		人					
	普通作業員		人					
	ベント掘削機運転	全回転式φ2.0m級	日		1.958			単 335号
	クローラークレーン運転	全回転式	日		1.958			単 325号
	バックホ運転	全回転式φ2.0m級	日		1.958			単 336号
	杭頭処理 (ベント杭)		本		1			単 327号
	積込(コンクリート殻)	全ての費用	m3		0.6			
	殻運搬	Co(無筋・鉄筋)構造物とりこわし, 機械積込, 有り, 5.0km以下, 全ての費用	m3		0.6			
	処分費(m3)		m3		0.6			単 328号
	諸雑費(率+まるめ)		式		1			

2次単価表

単価使用年月	2019.05
歩掛適用年月	2019.05
労務調整係数	1.000-00000 0.0 0

単 181号	^ノ掘削機械経費 (複合単価表)	全回転式φ2.0m級,30mを超え35m以下,28.2m,3.1m,0m,有,有,有,有,有,5.0以下,0.6m ³	単位	本	単位数量	1	単価	
	名称・規格	条件	単位	数量	単価	金額	摘要	
	合計							
	単価						円/本	

2次単価表

単価使用年月	2019.05
歩掛適用年月	2019.05
労務調整係数	1.000-00000 0.0 0

単 182号	名称・規格	条件	単位	本	単価	金額	単価	概要
	ハノ杭体工(複合単価表)	1200mm, 26.5m, 各種, SD345, 0t/本, 1.95t/本, 2.393t/本, 0t/本, 0t/本, 0t/本, 0t/本, 0t/本, 0t/本, 0t/本, 0t/本	単位	本	単位数量	1	単価	
	名称・規格	条件	単位	数量	単価	金額		概要
	ハノ杭コンクリート(材料)	1200mm, 26.5m, 各種	本	1				単 338号
	鉄筋工[市場単価]	SD345 D16~25, 場所打杭用かご筋, 10t以上(標準), 無, 無, 補正無(鉄筋割合10%未満含む)	t	1.95				単 330号
	鉄筋工[市場単価]	SD345 D29~32, 場所打杭用かご筋, 10t以上(標準), 無, 無, 補正無(鉄筋割合10%未満含む)	t	2.393				単 331号
	合計							
	単価							円/本

2次単価表

単価使用年月	2019.05
歩掛適用年月	2019.05
労務調整係数	1.000-00000 0.0 0

単 183号	名称・規格	条件	単位	本	単位数量	金額	単価	摘要
	ベント掘削機械経費 (複合単価表)	全回転式φ2.0m級, 30mを超え35m以下, 27m, 4.8m, 0m, 有, 有, 有, 有, 有, 5.0以下, 0.6m3	単位	本	単位数量	1	単価	
	土木一般世話役		人					
	とび工		人					
	特殊作業員		人					
	普通作業員		人					
	ベント掘削機運転	全回転式φ2.0m級	日		1.958			単 335号
	クローラークレーン運転	全回転式	日		1.958			単 325号
	バックホ運転	全回転式φ2.0m級	日		1.958			単 336号
	杭頭処理 (ベント杭)		本		1			単 327号
	積込(コンクリート殻)	全ての費用	m3		0.6			
	殻運搬	Co(無筋・鉄筋)構造物とりこわし, 機械積込, 有り, 5.0km以下, 全ての費用	m3		0.6			
	処分費(m3)		m3		0.6			単 328号
	諸雑費(率+まるめ)		式		1			

2次単価表

単価使用年月	2019.05
歩掛適用年月	2019.05
労務調整係数	1.000-00000 0.0 0

単 183号	^ノ掘削機械経費 (複合単価表)	全回転式φ2.0m級,30mを超え35m以下,27m,4.8m,0m,有,有,有,有,有,5.0以下,0.6m3	単 位	本	単 位 数 量	1	単 価	
名称・規格		条件	単 位	数 量	単 価	金 額	摘 要	
合計								
単 価							円/本	

2次単価表

単価使用年月	2019.05
歩掛適用年月	2019.05
労務調整係数	1.000-00000 0.0 0

単 184号	名称・規格	条件	単位	数量	単価	金額	摘要
	名称・規格	条件	単位	数量	単価	金額	摘要
	単 184号	ハノ杭体工(複合単価表)	単位	本	単位数量	1	単価
		1200mm, 27m, 各種, SD345, 0t/本, 1.984t/本, 2.393t/本, 0t/本, 0t/本, 0t/本, 0t/本, 0t/本, 0t/本, 0t/本, 0t/本					
	ハノ杭コンクリート(材料)	1200mm, 27m, 各種	本	1			単 339号
	鉄筋工[市場単価]	SD345 D16~25, 場所打杭用かご筋, 10t以上(標準), 無, 無, 補正無(鉄筋割合10%未満含む)	t	1.984			単 330号
	鉄筋工[市場単価]	SD345 D29~32, 場所打杭用かご筋, 10t以上(標準), 無, 無, 補正無(鉄筋割合10%未満含む)	t	2.393			単 331号
	合計						
	単価						円/本

2次単価表

単価使用年月	2019.05
歩掛適用年月	2019.05
労務調整係数	1.000-00000 0.0 0

単 185号	名称・規格	条件	単位	本	単位数量	金額	単価	摘要
	ベント掘削機械経費 (複合単価表)	全回転式φ2.0m級, 30mを超え35m以下, 28.2m, 4.6m, 0m, 有, 有, 有, 有, 有, 5.0以下, 0.6m3	単位	本	単位数量	1	単価	
	土木一般世話役		人					
	とび工		人					
	特殊作業員		人					
	普通作業員		人					
	ベント掘削機運転	全回転式φ2.0m級	日		1.958			単 335号
	クローラークレーン運転	全回転式	日		1.958			単 325号
	バックホ運転	全回転式φ2.0m級	日		1.958			単 336号
	杭頭処理 (ベント杭)		本		1			単 327号
	積込(コンクリート殻)	全ての費用	m3		0.6			
	殻運搬	Co(無筋・鉄筋)構造物とりこわし, 機械積込, 有り, 5.0km以下, 全ての費用	m3		0.6			
	処分費(m3)		m3		0.6			単 328号
	諸雑費(率+まるめ)		式		1			

2次単価表

単価使用年月	2019.05
歩掛適用年月	2019.05
労務調整係数	1.000-00000 0.0 0

単 185号	^ノ掘削機械経費 (複合単価表)	全回転式φ2.0m級,30mを超え35m以下,28.2m,4.6m,0m,有,有,有,有,有,5.0以下,0.6m3	単位	本	単位数量	1	単価	
名称・規格	条件	単位	数量	単価	金額	摘要		
合計								
単価							円/本	

2次単価表

単価使用年月	2019.05
歩掛適用年月	2019.05
労務調整係数	1.000-00000 0.0 0

単 186号	名称・規格	条件	単位	数量	単価	金額	摘要
	ハノ杭体工(複合単価表)	1200mm, 28m, 各種, SD345, 0t/本, 2.073t/本, 2.393t/本, 0t/本, 0t/本, 0t/本, 0t/本, 0t/本, 0t/本, 0t/本, 0t/本	単位	本		1	単価
	名称・規格	条件	単位	数量	単価	金額	摘要
	ハノ杭コンクリート(材料)	1200mm, 28m, 各種	本	1			単 340号
	鉄筋工[市場単価]	SD345 D16~25, 場所打杭用かご筋, 10t以上(標準), 無, 無, 補正無(鉄筋割合10%未満含む)	t	2.073			単 330号
	鉄筋工[市場単価]	SD345 D29~32, 場所打杭用かご筋, 10t以上(標準), 無, 無, 補正無(鉄筋割合10%未満含む)	t	2.393			単 331号
	合計						
	単価						円/本

2次単価表

単価使用年月	2019.05
歩掛適用年月	2019.05
労務調整係数	1.000-00000 0.0 0

単 187号	名称・規格	条件	単位	本	単位数量	金額	単価	摘要
	ベント掘削機械経費 (複合単価表)	全回転式φ1.5m級,10mを超え15m以下,4.4m,5.9m,0m,有,有,有,有,有,5.0以下,0.9m ³	単位	本	単位数量	1		
	土木一般世話役		人					
	とび工		人					
	特殊作業員		人					
	普通作業員		人					
	ベント掘削機運転	全回転式φ1.5m級	日		1.395			単 324号
	クローラークレーン運転	全回転式	日		1.395			単 325号
	バックホ運転	全回転式φ1.5m級	日		1.395			単 326号
	杭頭処理(ベント杭)		本		1			単 327号
	積込(コンクリート殻)	全ての費用	m ³		0.9			
	殻運搬	Co(無筋・鉄筋)構造物とりこわし,機械積込,有り,5.0km以下,全ての費用	m ³		0.9			
	処分費(m ³)		m ³		0.9			単 328号
	諸雑費(率+まるめ)		式		1			

2次単価表

単価使用年月	2019.05
歩掛適用年月	2019.05
労務調整係数	1.000-00000 0.0 0

単 187号	名称・規格	条件	単位	本	単位数量	金額	単価	摘要
	^ノ掘削機械経費 (複合単価表)	全回転式φ1.5m級,10mを超え15m以下,4.4m,5.9m,0m,有,有,有,有,有,5.0以下,0.9m3					1	
	名称・規格	条件	単位	数量	単価	金額		摘要
	合計							
	単価						円/本	

2次単価表

単価使用年月	2019.05
歩掛適用年月	2019.05
労務調整係数	1.000-00000 0.0 0

単 189号	名称・規格	条件	単位	本	単位数量	金額	単価	摘要
	ベント掘削機械経費 (複合単価表)	全回転式φ1.5m級,10mを超え15m以下,5.5m,5.3m,0m,有,有,有,有,有,5.0以下,0.9m ³	単位	本	単位数量	1		
	土木一般世話役		人					
	とび工		人					
	特殊作業員		人					
	普通作業員		人					
	ベント掘削機運転	全回転式φ1.5m級	日		1.302			単 324号
	クローラークレーン運転	全回転式	日		1.302			単 325号
	バックホ運転	全回転式φ1.5m級	日		1.302			単 326号
	杭頭処理(ベント杭)		本		1			単 327号
	積込(コンクリート殻)	全ての費用	m ³		0.9			
	殻運搬	Co(無筋・鉄筋)構造物とりこわし,機械積込,有り,5.0km以下,全ての費用	m ³		0.9			
	処分費(m ³)		m ³		0.9			単 328号
	諸雑費(率+まるめ)		式		1			

2次単価表

単価使用年月	2019.05
歩掛適用年月	2019.05
労務調整係数	1.000-00000 0.0 0

単 189号	^ノ掘削機械経費 (複合単価表)	全回転式φ1.5m級, 10mを超え15m以下, 5.5m, 5.3m, 0m, 有, 有, 有, 有, 有, 5.0以下, 0.9m ³	単位	本	単位数量	1	単価	
名称・規格		条件	単位	数量	単価	金額	摘要	
合計								
単価							円/本	

2次単価表

単価使用年月	2019.05
歩掛適用年月	2019.05
労務調整係数	1.000-00000 0.0 0

単 190号	ハノ杭体工(複合単価表)	1500mm, 5.5m, 各種, SD345, 0t/本, 1.401t/本, 0t/本, 0t/本, 0t/本, 0t/本, 0t/本, 0t/本, 0t/本, 0t/本, 0t/本, 0t/本, 0t/本	単位	本	単位数量	1	単価	
名称・規格		条件	単位	数量	単価	金額	摘要	
ハノ杭コンクリート(材料)		1500mm, 5.5m, 各種	本	1			単 341号	
鉄筋工[市場単価]		SD345 D16~25, 場所打杭用かご筋, 10t以上(標準), 無, 無, 補正無(鉄筋割合10%未満含む)	t	1.401			単 330号	
合計								
単価							円/本	

2次単価表

単価使用年月	2019.05
歩掛適用年月	2019.05
労務調整係数	1.000-00000 0.0 0

単 191号	名称・規格	条件	単位	本	単位数量	金額	単価	摘要
	ベント掘削機械経費 (複合単価表)	全回転式φ1.5m級, 10mを超え15m以下, 6.7m, 5.3m, 0m, 有, 有, 有, 有, 有, 5.0以下, 0.9m ³	単位	本	単位数量	1	単価	
	土木一般世話役		人					
	とび工		人					
	特殊作業員		人					
	普通作業員		人					
	ベント掘削機運転	全回転式φ1.5m級	日		1.302			単 324号
	クローラークレーン運転	全回転式	日		1.302			単 325号
	バックホ運転	全回転式φ1.5m級	日		1.302			単 326号
	杭頭処理 (ベント杭)		本		1			単 327号
	積込(コンクリート殻)	全ての費用	m ³		0.9			
	殻運搬	Co(無筋・鉄筋)構造物とりこわし, 機械積込, 有り, 5.0km以下, 全ての費用	m ³		0.9			
	処分費(m ³)		m ³		0.9			単 328号
	諸雑費(率+まるめ)		式		1			

2次単価表

単価使用年月	2019.05
歩掛適用年月	2019.05
労務調整係数	1.000-00000 0.0 0

単 191号	^ノ掘削機械経費 (複合単価表)	全回転式φ1.5m級, 10mを超え15m以下, 6.7m, 5.3m, 0m, 有, 有, 有, 有, 有, 5.0以下, 0.9m3	単位	本	単位数量	1	単価	
名称・規格		条件	単位	数量	単価	金額	摘要	
合計								
単価							円/本	

2次単価表

単価使用年月	2019.05
歩掛適用年月	2019.05
労務調整係数	1.000-00000 0.0 0

単 192号	名称・規格	条件	単位	数量	単価	金額	摘要
	ハノ杭土工(複合単価表)	1500mm, 7m, 各種, SD345, 0t/本, 1.561t/本, 0t/本, 0t/本, 0t/本, 0t/本, 0t/本, 0t/本, 0t/本, 0t/本, 0t/本, 0t/本	単位	本	単位数量	1	単価
	名称・規格	条件	単位	数量	単価	金額	摘要
	ハノ杭コンクリート(材料)	1500mm, 7m, 各種	本	1			単 342号
	鉄筋工[市場単価]	SD345 D16~25, 場所打杭用かご筋, 10t以上(標準), 無, 無, 補正無(鉄筋割合10%未満含む)	t	1.561			単 330号
	合計						
	単価						円/本

2次単価表

単価使用年月	2019.05
歩掛適用年月	2019.05
労務調整係数	1.000-00000 0.0 0

単 193号	名称・規格	条件	単位	本	単位数量	金額	単価	摘要
	ベント掘削機械経費 (複合単価表)	全回転式φ1.5m級, 10mを超え15m以下, 7.8m, 5m, 0m, 有, 有, 有, 有, 有, 5.0以下, 0.9m3	単位	本	単位数量	1		
	土木一般世話役		人					
	とび工		人					
	特殊作業員		人					
	普通作業員		人					
	ベント掘削機運転	全回転式φ1.5m級	日		1.209			単 324号
	クローラークレーン運転	全回転式	日		1.209			単 325号
	バックホ運転	全回転式φ1.5m級	日		1.209			単 326号
	杭頭処理 (ベント杭)		本		1			単 327号
	積込(コンクリート殻)	全ての費用	m3		0.9			
	殻運搬	Co(無筋・鉄筋)構造物とりこわし, 機械積込, 有り, 5.0km以下, 全ての費用	m3		0.9			
	処分費(m3)		m3		0.9			単 328号
	諸雑費(率+まるめ)		式		1			

2次単価表

単価使用年月	2019.05
歩掛適用年月	2019.05
労務調整係数	1.000-00000 0.0 0

単 193号	掘削機械経費 (複合単価表)	全回転式φ1.5m級, 10mを超え15m以下, 7.8m, 5m, 0m, 有, 有, 有, 有, 有, 5.0以下, 0.9m3	単位	本	単位数量	1	単価	
	名称・規格	条件	単位	数量	単価	金額	摘要	
	合計							
	単価						円/本	

2次単価表

単価使用年月	2019.05
歩掛適用年月	2019.05
労務調整係数	1.000-00000 0.0 0

単 194号	名称・規格	条件	単位	数量	単価	金額	単価	摘要
単 194号	ハコ杭体工(複合単価表)	1500mm, 8m, 各種, SD345, 0t/本, 1.722 t/本, 0t/本, 0t/本, 0t/本, 0t/本, 0t/本, 0t/本, 0t/本, 0t/本, 0t/本, 0t/本	単位	本	単位数量	1	単価	
	名称・規格	条件	単位	数量	単価	金額		摘要
	ハコ杭コンクリート(材料)	1500mm, 8m, 各種	本	1				単 343号
	鉄筋工[市場単価]	SD345 D16~25, 場所打杭用かご筋, 10t以上(標準), 無, 無, 補正無(鉄筋割合10%未満含む)	t	1.722				単 330号
	合計							
	単価							円/本

2次単価表

単価使用年月	2019.05
歩掛適用年月	2019.05
労務調整係数	1.000-00000 0.0 0

単 195号	名称・規格	条件	単位	数量	単価	金額	単価	摘要
単 195号	残土等処分		単位	m3	単位数量	1	単価	
	名称・規格	条件	単位	数量	単価	金額		摘要
	積込(ルース)	土砂, 土量50,000m3未満	m3	1				
	土砂等運搬	標準, ハックホ山積0.8m3(平積0.6m3), 土砂(岩塊・玉石混り土含む), 有り, 3.0km以下	m3	1				
	合計							
	単価							円/m3

2次単価表

単価使用年月	2019.05
歩掛適用年月	2019.05
労務調整係数	1.000-00000 0.0 0

単 196号	残土等処分		単位	m3	単位数量	1	単価
名称・規格		条件	単位	数量	単価	金額	摘要
	積込(ル-ス)	土砂, 土量50,000m3未満	m3	1			
	土砂等運搬	標準, バックホウ山積0.8m3(平積0.6m3), 軟岩, 無し, 3.0km以下	m3	1			
	合計						
	単価						円/m3

2次単価表

単価使用年月	2019.05
歩掛適用年月	2019.05
労務調整係数	1.000-00000 0.0 0

単 197号	橋台・橋脚コンクリート打設	24-12-25(20) (高炉), 一般養生, 無, 無	単位	m3	単位数量	10	単価	
名称・規格		条件	単位	数量	単価	金額	摘要	
	土木一般世話役		人					
	特殊作業員		人					
	普通作業員		人					
	生コンクリート 24-12-25(20) 高炉		m3	10.2				
	コンクリートポンプ車運転 ブーム式90~110m3	無	日	0.06				単 344号
	養生工	コンクリートポンプ車打設, 鉄筋構造物, 一般養生	m3	10				単 345号
	諸雑費(率+まるめ)		式	1				
	合計							
	単価							円/m3

2次単価表

単価使用年月	2019.05
歩掛適用年月	2019.05
労務調整係数	1.000-00000 0.0 0

単 198号	鉄筋工[市場単価]	SD345 D13, 一般構造物, 10t以上(標準), 無, 無, 無, 無, 補正無(鉄筋割合10%未満含む), 切梁のある構造物	単位	t	単位数量	1	単価	
名称・規格		条件	単位	数量	単価	金額	摘要	
	鉄筋コンクリート用棒鋼 SD345 D13		t	1.03				
	鉄筋工 加工・組立共 切梁のある構造物		t	1				
	諸雑費(まるめ)		式	1				
	合計							
	単価							円/t

2次単価表

単価使用年月	2019.05
歩掛適用年月	2019.05
労務調整係数	1.000-00000 0.0 0

単 199号	鉄筋工[市場単価]	SD345 D16~25, 一般構造物, 10t以上 (標準), 無, 無, 無, 無, 補正無(鉄筋割 合10%未満含む), 切梁のある構造物	単位	t	単位数量	1	単価	
名称・規格		条件	単位	数量	単価	金額	摘要	
	鉄筋コンクリート用棒鋼 SD345 D16~25		t	1.03				
	鉄筋工 加工・組立共 切梁のある構造物		t	1				
	諸雑費(まるめ)		式	1				
	合計							
	単価							円/t

2次単価表

単価使用年月	2019.05
歩掛適用年月	2019.05
労務調整係数	1.000-00000 0.0 0

単 200号	名称・規格	条件	単位	数量	単価	金額	単価	摘要
	パイプ架-ト支保・くさび結合支保	パイプ架-ト支保, V<=40空m3, f<=40kN/m2[t<=120cm]	単位	空m3	単位数量	100	単価	
	土木一般世話役		人					
	型わく工		人					
	とび工		人					
	普通作業員		人					
	諸雑費(率+まるめ)		式	1				
	合計							
	単価						円/空m3	

2次単価表

単価使用年月	2019.05
歩掛適用年月	2019.05
労務調整係数	1.000-00000 0.0 0

単 201号	足場工	手摺先行型枠組足場, 不要, 標準(1.0)	単位	掛m2	単位数量	100	単価	
名称・規格		条件	単位	数量	単価	金額	摘要	
	土木一般世話役		人					
	とび工		人					
	普通作業員		人					
	フフテレンクレーン[油圧伸縮ジブ型] 25t吊		日	1.4				
	諸雑費(率+まるめ)		式	1				
	合計							
	単価							円/掛m2

2次単価表

単価使用年月	2019.05
歩掛適用年月	2019.05
労務調整係数	1.000-00000 0.0 0

単 202号	鋼管・既製コンクリート杭打工 [中掘工]	グラウト注入, 鋼管杭, 有, $\phi 700\text{mm} \leq D < \phi 800\text{mm}$, $N < 20$, $16\text{m} < L \leq 32\text{m}$, $t = 9 \sim 10\text{m}$	単位	本	単位数量	10	単価	
名称・規格		条件	単位	数量	単価	金額	摘要	
	土木一般世話役		人					
	溶接工		人					
	とび工		人					
	特殊作業員		人					
	普通作業員		人					
	鋼管ぐい SKK400, $\phi 700$, $t = 14 \sim 9\text{mm}$		本	10				
	アースオーガ中掘機運転	$\phi 700\text{mm} \leq D < \phi 800\text{mm}$, $16\text{m} < L \leq 32\text{m}$	日	4.12				単 346号
	クローラークレーン運転	油圧式ウインチ・ラチスジブ型50～55t吊	日	4.12				単 347号
	バックホウ運転		日	4.12				単 348号
	諸雑費(率+まるめ)		式	1				
	合計							
	単価							円/本

2次単価表

単価使用年月	2019.05
歩掛適用年月	2019.05
労務調整係数	1.000-00000 0.0 0

単 203号	鉄筋工[市場単価]	SD345 D13, 一般構造物, 10t以上(標準), 無, 無, 無, 無, 補正無(鉄筋割合10%未満含む), 差筋及び杭頭処理	単位	t	単位数量	1	単価	
名称・規格		条件	単位	数量	単価	金額	摘要	
	鉄筋コンクリート用棒鋼 SD345 D13		t	1.03				
	鉄筋工 加工・組立共 差筋及び杭頭処理		t	1				
	諸雑費(まるめ)		式	1				
	合計							
	単価							円/t

2次単価表

単価使用年月	2019.05
歩掛適用年月	2019.05
労務調整係数	1.000-00000 0.0 0

単 204号	鉄筋工[市場単価]	SD345 D16~25, 一般構造物, 10t以上 (標準), 無, 無, 無, 無, 補正無(鉄筋割 合10%未満含む), 差筋及び杭頭処理	単位	t	単位数量	1	単価	
	名称・規格	条件	単位	数量	単価	金額	摘要	
	鉄筋コンクリート用棒鋼 SD345 D16~25		t	1.03				
	鉄筋工 加工・組立共 差筋及び杭頭処理		t	1				
	諸雑費(まるめ)		式	1				
	合計							
	単価						円/t	

2次単価表

単価使用年月	2019.05
歩掛適用年月	2019.05
労務調整係数	1.000-00000 0.0 0

単 205号	材料費(組)		単位	組	単位数量	1	単価
名称・規格		条件	単位	数量	単価	金額	摘要
	材料費 鋼管杭吊り型枠(D7`ロック)		組	1			
	合計						
	単価						円/組

2次単価表

単価使用年月	2019.05
歩掛適用年月	2019.05
労務調整係数	1.000-00000 0.0 0

単 206号	鋼管・既製コンクリート杭打工 [中掘工]	グラウト注入, 鋼管杭, 有, $\phi 700\text{mm} \leq D < \phi 800\text{mm}$, $N < 20$, $16\text{m} < L \leq 32\text{m}$, $t = 9 \sim 10\text{m}$	単位	本	単位数量	10	単価	
名称・規格		条件	単位	数量	単価	金額	摘要	
土木一般世話役			人					
溶接工			人					
とび工			人					
特殊作業員			人					
普通作業員			人					
鋼管ぐい SKK400, $\phi 700$, $t = 9\text{mm}$			本	10				
アースオーガ中掘機運転		$\phi 700\text{mm} \leq D < \phi 800\text{mm}$, $16\text{m} < L \leq 32\text{m}$	日	4.12				単 346号
クローラークレーン運転		油圧式ウインチ・ラチスジブ型50～55t吊	日	4.12				単 347号
バックホウ運転			日	4.12				単 348号
諸雑費(率+まるめ)			式	1				
合計								
単価								円/本

2次単価表

単価使用年月	2019.05
歩掛適用年月	2019.05
労務調整係数	1.000-00000 0.0 0

単 207号	鋼管・既製コンクリート杭打工 [中掘工]	グラウト注入, 鋼管杭, 有, $\phi 500\text{mm} \leq D < \phi 600\text{mm}$, $N < 20$, $16\text{m} < L \leq 32\text{m}$, $t = 9 \sim 10\text{m}$	単位	本	単位数量	10	単価	
名称・規格		条件	単位	数量	単価	金額	摘要	
	土木一般世話役		人					
	溶接工		人					
	とび工		人					
	特殊作業員		人					
	普通作業員		人					
	鋼管ぐい SKK400, $\phi 500$, $t = 9\text{mm}$		本	10				
	アースオーガ中掘機運転	$\phi 500\text{mm} \leq D < \phi 600\text{mm}$, $16\text{m} < L \leq 32\text{m}$	日	3.65				単 349号
	クローラークレーン運転	油圧式ウインチ・ラチスジブ型50～55t吊	日	3.65				単 347号
	バックホウ運転		日	3.65				単 348号
	諸雑費(率+まるめ)		式	1				
	合計							
	単価							円/本

2次単価表

単価使用年月	2019.05
歩掛適用年月	2019.05
労務調整係数	1.000-00000 0.0 0

単 208号	材料費(組)		単位	組	単位数量	1	単価
名称・規格		条件	単位	数量	単価	金額	摘要
	材料費 鋼管杭吊り型枠(E7`ロック)		組	1			
	合計						
	単価						円/組

2次単価表

単価使用年月	2019.05
歩掛適用年月	2019.05
労務調整係数	1.000-00000 0.0 0

単 209号	鋼管・既製コンクリート杭打工 [中掘工]	グラウト注入, 鋼管杭, 有, φ 500mm<=D< φ 600mm, N<20, 16m<L<=32m, t=9~10m m	単位	本	単位数量	10	単価	
名称・規格		条件	単位	数量	単価	金額	摘要	
	土木一般世話役		人					
	溶接工		人					
	とび工		人					
	特殊作業員		人					
	普通作業員		人					
	鋼管ぐい SKK400, φ 500, t=9mm		本	10				
	アースオーガ中掘機運転	φ 500mm<=D< φ 600mm, 16m<L<=32m	日	3.65				単 349号
	クローラークレーン運転	油圧式ウインチ・ラチスジブ型50~55t吊	日	3.65				単 347号
	バックホウ運転		日	3.65				単 348号
	諸雑費(率+まるめ)		式	1				
	合計							
	単価							円/本

2次単価表

単価使用年月	2019.05
歩掛適用年月	2019.05
労務調整係数	1.000-00000 0.0 0

単 210号	鋼管・既製コンクリート杭打工 [中掘工]	グラウト注入, 鋼管杭, 有, $\phi 500\text{mm} \leq D < \phi 600\text{mm}$, $N < 20$, $16\text{m} < L \leq 32\text{m}$, $t = 9 \sim 10\text{m}$	単位	本	単位数量	10	単価	
名称・規格		条件	単位	数量	単価	金額	摘要	
土木一般世話役			人					
溶接工			人					
とび工			人					
特殊作業員			人					
普通作業員			人					
鋼管ぐい SKK400, $\phi 500$, $t = 9\text{mm}$			本	10				
アースオーガ中掘機運転		$\phi 500\text{mm} \leq D < \phi 600\text{mm}$, $16\text{m} < L \leq 32\text{m}$	日	3.65				単 349号
クローラークレーン運転		油圧式ウインチ・ラチスジブ型50～55t吊	日	3.65				単 347号
バックホウ運転			日	3.65				単 348号
諸雑費(率+まるめ)			式	1				
合計								
単価								円/本

2次単価表

単価使用年月	2019.05
歩掛適用年月	2019.05
労務調整係数	1.000-00000 0.0 0

単 211号	鋼管・既製コンクリート杭打工 [中掘工]	グラウト注入, 鋼管杭, 有, φ500mm<=D< φ600mm, N<20, 16m<L<=32m, t=9~10m m	単位	本	単位数量	10	単価	
名称・規格		条件	単位	数量	単価	金額	摘要	
土木一般世話役			人					
溶接工			人					
とび工			人					
特殊作業員			人					
普通作業員			人					
鋼管ぐい SKK400, φ500, t=9mm			本	10				
アースオーガ中掘機運転		φ500mm<=D<φ600mm, 16m<L<=32m	日	3.65				単 349号
クローラークレーン運転		油圧式ウインチ・ラチスジブ型50~55t吊	日	3.65				単 347号
バックホウ運転			日	3.65				単 348号
諸雑費(率+まるめ)			式	1				
合計								
単価								円/本

2次単価表

単価使用年月	2019.05
歩掛適用年月	2019.05
労務調整係数	1.000-00000 0.0 0

単 212号	鋼管・既製コンクリート杭打工 [中掘工]	グラウト注入, 鋼管杭, 有, φ500mm<=D< φ600mm, N<20, 16m<L<=32m, t=9~10m m	単位	本	単位数量	10	単価	
名称・規格		条件	単位	数量	単価	金額	摘要	
土木一般世話役			人					
溶接工			人					
とび工			人					
特殊作業員			人					
普通作業員			人					
鋼管ぐい SKK400, φ500, T=9mm			本	10				
アースオーガ中掘機運転		φ500mm<=D<φ600mm, 16m<L<=32m	日	3.65				単 349号
クローラークレーン運転		油圧式ウインチ・ラチスジブ型50~55t吊	日	3.65				単 347号
バックホウ運転			日	3.65				単 348号
諸雑費(率+まるめ)			式	1				
合計								
単価								円/本

2次単価表

単価使用年月	2019.05
歩掛適用年月	2019.05
労務調整係数	1.000-00000 0.0 0

単 213号	鋼管・既製コンクリート杭打工 [中掘工]	グラウト注入, 鋼管杭, 有, φ 500mm<=D< φ 600mm, N<20, 16m<L<=32m, t=9~10m m	単位	本	単位数量	10	単価	
名称・規格		条件	単位	数量	単価	金額	摘要	
土木一般世話役			人					
溶接工			人					
とび工			人					
特殊作業員			人					
普通作業員			人					
鋼管ぐい SKK400, φ 500, t=9mm			本	10				
アースオーガ中掘機運転		φ 500mm<=D< φ 600mm, 16m<L<=32m	日	3.65				単 349号
クローラークレーン運転		油圧式ウインチ・ラチスジブ型50~55t吊	日	3.65				単 347号
バックホウ運転			日	3.65				単 348号
諸雑費(率+まるめ)			式	1				
合計								
単価								円/本

2次単価表

単価使用年月	2019.05
歩掛適用年月	2019.05
労務調整係数	1.000-00000 0.0 0

単 214号	材料費(組)		単位	組	単位数量	1	単価	
名称・規格		条件	単位	数量	単価	金額	摘要	
	材料費 鋼管杭吊り型枠(F7`ロック)		組	1				
	合計							
	単価						円/組	

2次単価表

単価使用年月	2019.05
歩掛適用年月	2019.05
労務調整係数	1.000-00000 0.0 0

単 215号	鋼管・既製コンクリート杭打工 [中掘工]	グラウト注入, 鋼管杭, 無, φ500mm<=D< φ600mm, N<20, L<=16m, t=9~10mm	単位	本	単位数量	10	単価	
名称・規格		条件	単位	数量	単価	金額	摘要	
土木一般世話役			人					
とび工			人					
特殊作業員			人					
普通作業員			人					
鋼管ぐい SKK400, φ500, t=9mm			本	10				
アースカー中掘機運転		φ500mm<=D<φ600mm, L<=16m	日	1.84				単 350号
クローラクレーン運転		油圧式ウインチ・ラジジブ型50~55t吊	日	1.84				単 347号
バックホウ運転			日	1.84				単 348号
諸雑費(率+まるめ)			式	1				
合計								
単価								円/本

2次単価表

単価使用年月	2019.05
歩掛適用年月	2019.05
労務調整係数	1.000-00000 0.0 0

単 216号	鉄筋工[市場単価]	SD345 D29~32, 一般構造物, 10t以上 (標準), 無, 無, 無, 無, 補正無(鉄筋割合10%未満含む), 差筋及び杭頭処理	単位	t	単位数量	1	単価	
名称・規格		条件	単位	数量	単価	金額	摘要	
	鉄筋コンクリート用棒鋼 SD345 D29~32		t	1.03				
	鉄筋工 加工・組立共 差筋及び杭頭処理		t	1				
	諸雑費(まるめ)		式	1				
	合計							
	単価							円/t

2次単価表

単価使用年月	2019.05
歩掛適用年月	2019.05
労務調整係数	1.000-00000 0.0 0

単 217号	材料費(組)		単位	組	単位数量	1	単価
名称・規格		条件	単位	数量	単価	金額	摘要
	材料費 鋼管杭吊り型枠(B7`ロック)		組	1			
	合計						
	単価						円/組

2次単価表

単価使用年月	2019.05
歩掛適用年月	2019.05
労務調整係数	1.000-00000 0.0 0

単 218号	鋼管・既製コンクリート杭打工 [中掘工]	グラウト注入, 鋼管杭, 無, φ500mm<=D< φ600mm, N<20, L<=16m, t=9~10mm	単位	本	単位数量	10	単価	
名称・規格		条件	単位	数量	単価	金額	摘要	
土木一般世話役			人					
とび工			人					
特殊作業員			人					
普通作業員			人					
鋼管ぐい SKK400, φ500, t=9mm			本	10				
アースオーガ中掘機運転		φ500mm<=D<φ600mm, L<=16m	日	1.84				単 350号
クローラクレーン運転		油圧式ウインチ・ラジジブ型50~55t吊	日	1.84				単 347号
バックホウ運転			日	1.84				単 348号
諸雑費(率+まるめ)			式	1				
合計								
単価								円/本

2次単価表

単価使用年月	2019.05
歩掛適用年月	2019.05
労務調整係数	1.000-00000 0.0 0

単 219号	鋼管・既製コンクリート杭打工 [中掘工]	グラウト注入, 鋼管杭, 無, $\phi 500\text{mm} \leq D < \phi 600\text{mm}$, $N < 20$, $L \leq 16\text{m}$, $t = 9 \sim 10\text{mm}$	単位	本	単位数量	10	単価	
名称・規格		条件	単位	数量	単価	金額	摘要	
	土木一般世話役		人					
	とび工		人					
	特殊作業員		人					
	普通作業員		人					
	鋼管ぐい SKK400, $\phi 500$, $t = 9\text{mm}$		本	10				
	アースカー中掘機運転	$\phi 500\text{mm} \leq D < \phi 600\text{mm}$, $L \leq 16\text{m}$	日	1.84				単 350号
	クローラクレーン運転	油圧式ウインチ・ラジジブ型50～55t吊	日	1.84				単 347号
	バックホウ運転		日	1.84				単 348号
	諸雑費(率+まるめ)		式	1				
	合計							
	単価							円/本

2次単価表

単価使用年月	2019.05
歩掛適用年月	2019.05
労務調整係数	1.000-00000 0.0 0

単 220号	鋼管・既製コンクリート杭打工 [中掘工]	グラウト注入, 鋼管杭, 無, φ500mm<=D< φ600mm, N<20, L<=16m, t=9~10mm	単位	本	単位数量	10	単価	
名称・規格		条件	単位	数量	単価	金額	摘要	
土木一般世話役			人					
とび工			人					
特殊作業員			人					
普通作業員			人					
鋼管ぐい SKK400, φ500, t=9mm			本	10				
アースオーガ中掘機運転		φ500mm<=D<φ600mm, L<=16m	日	1.84				単 350号
クローラクレーン運転		油圧式ウインチ・ラジジブ型50~55t吊	日	1.84				単 347号
バックホウ運転			日	1.84				単 348号
諸雑費(率+まるめ)			式	1				
合計								
単価								円/本

2次単価表

単価使用年月	2019.05
歩掛適用年月	2019.05
労務調整係数	1.000-00000 0.0 0

単 221号	鋼管・既製コンクリート杭打工 [中掘工]	グラウト注入, 鋼管杭, 無, φ500mm<=D< φ600mm, N<20, L<=16m, t=9~10mm	単位	本	単位数量	10	単価	
名称・規格		条件	単位	数量	単価	金額	摘要	
土木一般世話役			人					
とび工			人					
特殊作業員			人					
普通作業員			人					
鋼管ぐい SKK400, φ500, t=9mm			本	10				
アースカー中掘機運転		φ500mm<=D<φ600mm, L<=16m	日	1.84				単 350号
クローラクレーン運転		油圧式ウインチ・ラジジブ型50~55t吊	日	1.84				単 347号
バックホウ運転			日	1.84				単 348号
諸雑費(率+まるめ)			式	1				
合計								
単価								円/本

2次単価表

単価使用年月	2019.05
歩掛適用年月	2019.05
労務調整係数	1.000-00000 0.0 0

単 222号	鋼管・既製コンクリート杭打工 [中掘工]	グラウト注入, 鋼管杭, 無, $\phi 500\text{mm} \leq D < \phi 600\text{mm}$, $N < 20$, $L \leq 16\text{m}$, $t = 9 \sim 10\text{mm}$	単位	本	単位数量	10	単価	
名称・規格		条件	単位	数量	単価	金額	摘要	
土木一般世話役			人					
とび工			人					
特殊作業員			人					
普通作業員			人					
鋼管ぐい SKK400, $\phi 500$, $t = 9\text{mm}$			本	10				
アースカー中掘機運転		$\phi 500\text{mm} \leq D < \phi 600\text{mm}$, $L \leq 16\text{m}$	日	1.84				単 350号
クローラクレーン運転		油圧式ウインチ・ラジジブ型50～55t吊	日	1.84				単 347号
バックホウ運転			日	1.84				単 348号
諸雑費(率+まるめ)			式	1				
合計								
単価								円/本

2次単価表

単価使用年月	2019.05
歩掛適用年月	2019.05
労務調整係数	1.000-00000 0.0 0

単 223号	鋼管・既製コンクリート杭打工 [中掘工]	グラウト注入, 鋼管杭, 無, $\phi 700\text{mm} \leq D < \phi 800\text{mm}$, $N < 20$, $L \leq 16\text{m}$, $t = 11 \sim 12\text{mm}$	単位	本	単位数量	10	単価	
名称・規格		条件	単位	数量	単価	金額	摘要	
土木一般世話役			人					
とび工			人					
特殊作業員			人					
普通作業員			人					
鋼管ぐい SKK400, $\phi 700$, $t = 11\text{mm}$			本	10				
アースカー中掘機運転		$\phi 700\text{mm} \leq D < \phi 800\text{mm}$, $L \leq 16\text{m}$	日	1.96				単 351号
クローラクレーン運転		油圧式ウインチ・ラジジブ型50～55t吊	日	1.96				単 347号
バックホウ運転			日	1.96				単 348号
諸雑費(率+まるめ)			式	1				
合計								
単価								円/本

2次単価表

単価使用年月	2019.05
歩掛適用年月	2019.05
労務調整係数	1.000-00000 0.0 0

単 224号	材料費(組)		単位	組	単位数量	1	単価
名称・規格		条件	単位	数量	単価	金額	摘要
	材料費 鋼管杭吊り型枠(C7`ロック)		組	1			
	合計						
	単価						円/組

2次単価表

単価使用年月	2019.05
歩掛適用年月	2019.05
労務調整係数	1.000-00000 0.0 0

単 225号	鋼管・既製コンクリート杭打工 [中掘工]	クォート注入, 鋼管杭, 無, φ700mm<=D< φ800mm, N<20, L<=16m, t=11~12mm	単位	本	単位数量	10	単価	
名称・規格		条件	単位	数量	単価	金額	摘要	
	土木一般世話役		人					
	とび工		人					
	特殊作業員		人					
	普通作業員		人					
	鋼管ぐい SKK400, φ700, t=11mm		本	10				
	アースカー中掘機運転	φ700mm<=D<φ800mm, L<=16m	日	1.96				単 351号
	クローラクレーン運転	油圧式ウインチ・ラジジブ型50~55t吊	日	1.96				単 347号
	バックホリ運転		日	1.96				単 348号
	諸雑費(率+まるめ)		式	1				
	合計							
	単価							円/本

2次単価表

単価使用年月	2019.05
歩掛適用年月	2019.05
労務調整係数	1.000-00000 0.0 0

単 226号	鉄筋工[市場単価]	SD345 D13, 一般構造物, 10t以上(標準), 無, 無, 無, 無, 補正無(鉄筋割合10%未満含む), 補正無(一般構造物)	単位	t	単位数量	1	単価	
名称・規格		条件	単位	数量	単価	金額	摘要	
	鉄筋コンクリート用棒鋼 SD345 D13		t	1.03				
	鉄筋工 加工・組立共 一般構造物		t	1				
	諸雑費(まるめ)		式	1				
	合計							
	単価							円/t

2次単価表

単価使用年月	2019.05
歩掛適用年月	2019.05
労務調整係数	1.000-00000 0.0 0

単 227号	材料費(m)		単位	m	単位数量	1	単価
名称・規格		条件	単位	数量	単価	金額	摘要
	材料費 円形型枠 紙製 φ200		m	1			
	合計						
	単価						円/m

2次単価表

単価使用年月	2019.05
歩掛適用年月	2019.05
労務調整係数	1.000-00000 0.0 0

単 228号	足場工	単管傾斜足場, 不要, 標準(1.0)	単位	掛m2	単位数量	100	単価	
名称・規格		条件	単位	数量	単価	金額	摘要	
	土木一般世話役		人					
	とび工		人					
	普通作業員		人					
	ラフテレンクレーン[油圧伸縮ジブ型] 25t吊		日	0.8				
	諸雑費(率+まるめ)		式	1				
	合計							
	単価							円/掛m2

2次単価表

単価使用年月	2019.05
歩掛適用年月	2019.05
労務調整係数	1.000-00000 0.0 0

単 229号	杭橋脚打込み工	H300, 無, 10m以下	単位	本	単位数量	10	単価	
名称・規格		条件	単位	数量	単価	金額	摘要	
	土木一般世話役		人					
	とび工		人					
	普通作業員		人					
	ハ ^イ ロハンマ杭打機運転	電動式ハ ^イ ロハンマ 60kW(普通型)	日	0.588				単 352号
	諸雑費(率+まるめ)		式	1				
	合計							
	単価							円/本

2次単価表

単価使用年月	2019.05
歩掛適用年月	2019.05
労務調整係数	1.000-00000 0.0 0

単 230号	導柵設置・撤去工	クローラークレーン油圧ウインチ・ラチスジ [®] 35t吊, 標準(1.0)	単位	本	単位数量	10	単価	
名称・規格		条件	単位	数量	単価	金額	摘要	
	土木一般世話役		人					
	とび工		人					
	普通作業員		人					
	クローラークレーン運転	油圧駆動式ウインチ・ラチスジ [®] 型 35t吊, 標準(1.0)	日	0.65				単 353号
	諸雑費(率+まるめ)		式	1				
	合計							
	単価							円/本

2次単価表

単価使用年月	2019.05
歩掛適用年月	2019.05
労務調整係数	1.000-00000 0.0 0

単 231号	WJ併用ハイクロハマ施工による H形鋼打込み	陸上, 油圧式 排出ガス対策型(2次)23 5kW, 1箇所, H400, 23m以下, Nmax<50	単位	本	単位数量	10	単価	
名称・規格		条件	単位	数量	単価	金額	摘要	
土木一般世話役			人					
とび工			人					
普通作業員			人					
溶接工			人					
ハイクロハマ杭打機運転 (陸上施工)		打込み, 油圧式排2次 235kW, H400	日	2.5				単 354号
杭打ち用ウォータージェット運転			日	2.5				単 355号
継施工費 H400			箇所	10				
諸雑費(率+まるめ)			式	1				
合計								
単価								円/本

2次単価表

単価使用年月	2019.05
歩掛適用年月	2019.05
労務調整係数	1.000-00000 0.0 0

単 232号	WJ併用ハイロハマ施工による H形鋼打込み	陸上, 油圧式 排出ガス対策型(2次)23 5kW, 2箇所, H400, 23m以下, Nmax<50	単位	本	単位数量	10	単価	
名称・規格		条件	単位	数量	単価	金額	摘要	
土木一般世話役			人					
とび工			人					
普通作業員			人					
溶接工			人					
ハイロハマ杭打機運転 (陸上施工)		打込み, 油圧式排2次 235kW, H400	日	3.333				単 354号
杭打ち用ウォータージェット運転			日	3.333				単 355号
継施工費 H400			箇所	20				
諸雑費(率+まるめ)			式	1				
合計								
単価								円/本

2次単価表

単価使用年月	2019.05
歩掛適用年月	2019.05
労務調整係数	1.000-00000 0.0 0

単 233号	WJ併用ハイロハマ施工による H形鋼打込み	陸上, 油圧式 排出ガス対策型(2次)23 5kW, 1箇所, H400, 19m以下, Nmax<50	単位	本	単位数量	10	単価	
名称・規格		条件	単位	数量	単価	金額	摘要	
土木一般世話役			人					
とび工			人					
普通作業員			人					
溶接工			人					
ハイロハマ杭打機運転 (陸上施工)		打込み, 油圧式排2次 235kW, H400	日	2.5				単 354号
杭打ち用ウォータージェット運転			日	2.5				単 355号
継施工費 H400			箇所	10				
諸雑費(率+まるめ)			式	1				
合計								
単価								円/本

2次単価表

単価使用年月	2019.05
歩掛適用年月	2019.05
労務調整係数	1.000-00000 0.0 0

単 234号	WJ併用ハイロハマ施工による H形鋼打込み	陸上, 油圧式 排出ガス対策型(2次)23 5kW, 1箇所, H400, 15m以下, Nmax<50	単位	本	単位数量	10	単価	
名称・規格		条件	単位	数量	単価	金額	摘要	
土木一般世話役			人					
とび工			人					
普通作業員			人					
溶接工			人					
ハイロハマ杭打機運転 (陸上施工)		打込み, 油圧式排2次 235kW, H400	日	2				単 354号
杭打ち用ウォータージェット運転			日	2				単 355号
継施工費 H400			箇所	10				
諸雑費(率+まるめ)			式	1				
合計								
単価								円/本

2次単価表

単価使用年月	2019.05
歩掛適用年月	2019.05
労務調整係数	1.000-00000 0.0 0

単 235号	杭橋脚引抜き工	10m以下	単位	本	単位数量	10	単価	
名称・規格		条件	単位	数量	単価	金額	摘要	
	土木一般世話役		人					
	とび工		人					
	普通作業員		人					
	ハ ^イ ロハンマ杭打機運転	電動式ハ ^イ ロハンマ 60kW(普通型)	日	0.333				単 352号
	諸雑費(率+まるめ)		式	1				
	合計							
	単価							円/本

2次単価表

単価使用年月	2019.05
歩掛適用年月	2019.05
労務調整係数	1.000-00000 0.0 0

単 236号	杭橋脚設置・撤去工 (杭基礎形式)	設置, クローレン油圧ウインチ・リフティング 35 t吊, 標準(1.0)	単位	t	単位数量	10	単価	
名称・規格		条件	単位	数量	単価	金額	摘要	
	橋りょう世話役		人					
	橋りょう特殊工		人					
	溶接工		人					
	普通作業員		人					
	クローレン運転	油圧駆動式ウインチ・リフティング型 35t吊, 標準(1.0)	日	1.9				単 353号
	諸雑費(率+まるめ)		式	1				
	合計							
	単価							円/t

2次単価表

単価使用年月	2019.05
歩掛適用年月	2019.05
労務調整係数	1.000-00000 0.0 0

単 237号	杭橋脚設置・撤去工 (杭基礎形式)	撤去, クローレン油圧ウインチ・リフティング 35 t吊, 標準(1.0)	単位	t	単位数量	10	単価	
名称・規格		条件	単位	数量	単価	金額	摘要	
	橋りょう世話役		人					
	橋りょう特殊工		人					
	溶接工		人					
	普通作業員		人					
	クローレン運転	油圧駆動式ウインチ・リフティング型 35t吊, 標準(1.0)	日	1.4				単 353号
	諸雑費(率+まるめ)		式	1				
	合計							
	単価							円/t

2次単価表

単価使用年月	2019.05
歩掛適用年月	2019.05
労務調整係数	1.000-00000 0.0 0

単 238号	杭橋脚引抜き工	16m以下	単位	本	単位数量	10	単価	
名称・規格		条件	単位	数量	単価	金額	摘要	
	土木一般世話役		人					
	とび工		人					
	普通作業員		人					
	ハ ^イ ロハンマ杭打機運転	電動式ハ ^イ ロハンマ 60kW(普通型)	日	0.455				単 352号
	諸雑費(率+まるめ)		式	1				
	合計							
	単価							円/本

2次単価表

単価使用年月	2019.05
歩掛適用年月	2019.05
労務調整係数	1.000-00000 0.0 0

単 239号	杭橋脚引抜き工	20m以下	単位	本	単位数量	10	単価	
名称・規格		条件	単位	数量	単価	金額	摘要	
	土木一般世話役		人					
	とび工		人					
	普通作業員		人					
	ハ イ ン ロハンマ杭打機運転	電動式ハ イ ン ロハンマ 60kW(普通型)	日	0.526				単 352号
	諸雑費(率+まるめ)		式	1				
	合計							
	単価							円/本

2次単価表

単価使用年月	2019.05
歩掛適用年月	2019.05
労務調整係数	1.000-00000 0.0 0

単 240号	H形鋼杭賃料	H400, 14m/本, 126日, 無, 有, 軽作業, 1回	単位	本	単位数量	1	単価	
名称・規格		条件	単位	数量	単価	金額	摘要	
	H形鋼 (杭用) 400型 (172kg/m)	供用日数:126日	t	2.408				
	H形鋼 (杭用) 修理費及び損耗費	機械条件:軽作業, 使用回数:1回, 修理費のみ(回数補正有)	t	2.408				
	諸雑費(まるめ)		式	1				
	合計							
	単価							円/本

2次単価表

単価使用年月	2019.05
歩掛適用年月	2019.05
労務調整係数	1.000-00000 0.0 0

単 241号	H形鋼杭賃料	H400, 17.5m/本, 126日, 無, 有, 軽作業, 1回	単位	本	単位数量	1	単価	
名称・規格		条件	単位	数量	単価	金額	摘要	
	H形鋼 (杭用) 400型 (172kg/m)	供用日数:126日	t	3.01				
	H形鋼 (杭用) 修理費及び損耗費	機械条件:軽作業, 使用回数:1回, 修理費のみ(回数補正有)	t	3.01				
	諸雑費(まるめ)		式	1				
	合計							
	単価							円/本

2次単価表

単価使用年月	2019.05
歩掛適用年月	2019.05
労務調整係数	1.000-00000 0.0 0

単 242号	H形鋼杭賃料	H400, 18m/本, 126日, 無, 有, 軽作業, 1回	単位	本	単位数量	1	単価	
名称・規格		条件	単位	数量	単価	金額	摘要	
	H形鋼 (杭用) 400型 (172kg/m)	供用日数:126日	t	3.096				
	H形鋼 (杭用) 修理費及び損耗費	機械条件:軽作業, 使用回数:1回, 修理費のみ(回数補正有)	t	3.096				
	諸雑費(まるめ)		式	1				
	合計							
	単価						円/本	

2次単価表

単価使用年月	2019.05
歩掛適用年月	2019.05
労務調整係数	1.000-00000 0.0 0

単 243号	H形鋼杭賃料	H400, 19m/本, 126日, 無, 有, 軽作業, 1回	単位	本	単位数量	1	単価	
名称・規格		条件	単位	数量	単価	金額	摘要	
	H形鋼 (杭用) 400型 (172kg/m)	供用日数:126日	t	3.268				
	H形鋼 (杭用) 修理費及び損耗費	機械条件:軽作業, 使用回数:1回, 修理費のみ(回数補正有)	t	3.268				
	諸雑費(まるめ)		式	1				
	合計							
	単価							円/本

2次単価表

単価使用年月	2019.05
歩掛適用年月	2019.05
労務調整係数	1.000-00000 0.0 0

単 244号	H形鋼杭賃料	H400, 20m/本, 126日, 無, 有, 軽作業, 1回	単位	本	単位数量	1	単価	
名称・規格		条件	単位	数量	単価	金額	摘要	
	H形鋼 (杭用) 400型 (172kg/m)	供用日数:126日	t	3.44				
	H形鋼 (杭用) 修理費及び損耗費	機械条件:軽作業, 使用回数:1回, 修理費のみ(回数補正有)	t	3.44				
	諸雑費(まるめ)		式	1				
	合計							
	単価							円/本

2次単価表

単価使用年月	2019.05
歩掛適用年月	2019.05
労務調整係数	1.000-00000 0.0 0

単 245号	H形鋼杭賃料	H400, 21m/本, 126日, 無, 有, 軽作業, 1回	単位	本	単位数量	1	単価	
名称・規格		条件	単位	数量	単価	金額	摘要	
	H形鋼（杭用） 400型（172kg/m）	供用日数：126日	t	3.612				
	H形鋼（杭用） 修理費及び損耗費	機械条件：軽作業, 使用回数：1回, 修理費のみ(回数補正有)	t	3.612				
	諸雑費(まるめ)		式	1				
	合計							
	単価							円/本

2次単価表

単価使用年月	2019.05
歩掛適用年月	2019.05
労務調整係数	1.000-00000 0.0 0

単 246号	H形鋼杭賃料	H400, 24m/本, 126日, 無, 有, 軽作業, 1回	単位	本	単位数量	1	単価	
名称・規格		条件	単位	数量	単価	金額	摘要	
	H形鋼 (杭用) 400型 (172kg/m)	供用日数:126日	t	4.128				
	H形鋼 (杭用) 修理費及び損耗費	機械条件:軽作業, 使用回数:1回, 修理費のみ(回数補正有)	t	4.128				
	諸雑費(まるめ)		式	1				
	合計							
	単価							円/本

2次単価表

単価使用年月	2019.05
歩掛適用年月	2019.05
労務調整係数	1.000-00000 0.0 0

単 247号	橋脚部材賃料	条件	単位	t	単位数量	金額	単価
名称・規格		条件	単位	数量	単価	金額	摘要
	H形鋼		t日	126			単 356号
	材料費 H形鋼(山留材) 修理費等(標準作業)		t	1			
	合計						
	単価						円/t

2次単価表

単価使用年月	2019.05
歩掛適用年月	2019.05
労務調整係数	1.000-00000 0.0 0

単 248号	材料費(t)	条件	単位	t	単位数量	金額	単価
名称・規格		条件	単位	数量	単価	金額	摘要
	材料費 鋼板 PL9~12		t	1			
	合計						
	単価						円/t

2次単価表

単価使用年月	2019.05
歩掛適用年月	2019.05
労務調整係数	1.000-00000 0.0 0

単 249号	材料費(t)	条件	単位	t	単位数量	金額	単価	摘要
名称・規格	条件		単位	数量	単価	金額	摘要	
材料費 鋼板 PL16～25			t	1				
合計								
単価							円/t	

2次単価表

単価使用年月	2019.05
歩掛適用年月	2019.05
労務調整係数	1.000-00000 0.0 0

単 250号	材料費(t)	条件	単位	t	単位数量	金額	単価	摘要
名称・規格	条件		単位	数量	単価	金額	摘要	
材料費 溝形鋼 200×90×8			t	1				
合計								
単価							円/t	

2次単価表

単価使用年月	2019.05
歩掛適用年月	2019.05
労務調整係数	1.000-00000 0.0 0

単 251号	材料費(t)		単位	t	単位数量	1	単価
名称・規格		条件	単位	数量	単価	金額	摘要
	材料費 等辺山形鋼 L100×100×10		t	1			
	合計						
	単価						円/t

2次単価表

単価使用年月	2019.05
歩掛適用年月	2019.05
労務調整係数	1.000-00000 0.0 0

単 252号	上部工架設・撤去工	架設, クローレン油圧ウインチ・ラジジ [®] 100t吊, 標準(1.0)	単位	t	単位数量	10	単価	
名称・規格		条件	単位	数量	単価	金額	摘要	
	橋りょう世話役		人					
	橋りょう特殊工		人					
	普通作業員		人					
	クローレン運転	油圧駆動式ウインチ・ラジジ [®] 型100t吊, 標準(1.0)	日	1.3				単 357号
	諸雑費(率+まるめ)		式	1				
	合計							
	単価							円/t

2次単価表

単価使用年月	2019.05
歩掛適用年月	2019.05
労務調整係数	1.000-00000 0.0 0

単 253号	部材賃料	条件	単位	t	単位数量	金額	単価	摘要
名称・規格	条件	単位	数量	単価	金額	摘要		
H形鋼		t・日	109					単 358号
材料費(t)		t	1					単 359号
合計								
単価								円/t

2次単価表

単価使用年月	2019.05
歩掛適用年月	2019.05
労務調整係数	1.000-00000 0.0 0

単 254号	材料費(t)	条件	単位	t	単位数量	金額	単価	摘要
名称・規格	条件	単位	数量	単価	金額	摘要		
材料費 溝形鋼 300×90×9×13		t	1					
合計								
単価								円/t

2次単価表

単価使用年月	2019.05
歩掛適用年月	2019.05
労務調整係数	1.000-00000 0.0 0

単 255号	上部工架設・撤去工	撤去, ラフテレンクレーン油圧伸縮ジブ型 35t吊, 標準(1.0)	単位	t	単位数量	10	単価	
名称・規格		条件	単位	数量	単価	金額	摘要	
	橋りょう世話役		人					
	橋りょう特殊工		人					
	溶接工		人					
	普通作業員		人					
	ラフテレンクレーン[油圧伸縮ジブ型] 35t吊		日	0.7				
	諸雑費(率+まるめ)		式	1				
	合計							
	単価							円/t

2次単価表

単価使用年月	2019.05
歩掛適用年月	2019.05
労務調整係数	1.000-00000 0.0 0

単 256号	覆工板設置・撤去工	設置, クロークレーン油圧式ワシジブ型100t吊, 標準(1.0)	単位	m2	単位数量	100	単価	
名称・規格		条件	単位	数量	単価	金額	摘要	
	土木一般世話役		人					
	とび工		人					
	普通作業員		人					
	クロークレーン運転	油圧駆動式ワシジブ型100t吊, 標準(1.0)	日	1				単 357号
	諸雑費(まるめ)		式	1				
	合計							
	単価							円/m2

2次単価表

単価使用年月	2019.05
歩掛適用年月	2019.05
労務調整係数	1.000-00000 0.0 0

単 257号	覆工板設置・撤去工	撤去, クロークレーン油圧式ワシジブ型100t吊, 標準(1.0)	単位	m2	単位数量	100	単価	
名称・規格		条件	単位	数量	単価	金額	摘要	
	土木一般世話役		人					
	とび工		人					
	普通作業員		人					
	クロークレーン運転	油圧駆動式ワシジブ型100t吊, 標準(1.0)	日	0.5				単 357号
	諸雑費(まるめ)		式	1				
	合計							
	単価							円/m2

2次単価表

単価使用年月	2019.05
歩掛適用年月	2019.05
労務調整係数	1.000-00000 0.0 0

単 258号	覆工板・鋼製マット賃料	覆工板(鋼製 補強型), 3月, 無, 有, 1回	単位	m 2	単位数量	1	単価	
名称・規格		条件	単位	数量	単価	金額	摘要	
	覆工板 鋼製 補強型	供用月数:3ヶ月	m 2	1				
	覆工板 修理費及び損耗費	使用回数:1回, 修理費のみ(回数補正有り)	m 2	1				
	諸雑費(まるめ)		式	1				
	合計							
	単価							円/m 2

2次単価表

単価使用年月	2019.05
歩掛適用年月	2019.05
労務調整係数	1.000-00000 0.0 0

単 260号	材料費(t)		単位	t	単位数量	1	単価
名称・規格		条件	単位	数量	単価	金額	摘要
	材料費 溝形鋼 250×90×11		t	1			
	合計						
	単価						円/t

2次単価表

単価使用年月	2019.05
歩掛適用年月	2019.05
労務調整係数	1.000-00000 0.0 0

単 261号	高欄設置・撤去工	単管パイプ型, 撤去	単位	m	単位数量	100	単価	
名称・規格		条件	単位	数量	単価	金額	摘要	
	土木一般世話役		人					
	普通作業員		人					
	諸雑費(まるめ)		式	1				
	合計							
	単価						円/m	

2次単価表

単価使用年月	2019.05
歩掛適用年月	2019.05
労務調整係数	1.000-00000 0.0 0

単 262号	鋼矢板圧入 (50<Nmax<=600)	50<Nmax<=100, IV型, 15m以下	単位	枚	単位数量	10	単価	
名称・規格		条件	単位	数量	単価	金額	摘要	
	土木一般世話役		人					
	特殊作業員		人					
	とび工		人					
	油圧式杭圧入引抜機運転	圧入(50<Nmax<=600), IV型	日	1.818				単 360号
	ラフテレックレーン運転	50～51t吊 排ガス型(第1次基準値)	日	1.818				単 361号
	諸雑費(率+まるめ)		式	1				
	合計							
	単価							円/枚

2次単価表

単価使用年月	2019.05
歩掛適用年月	2019.05
労務調整係数	1.000-00000 0.0 0

単 263号	名称・規格	条件	単位	回	単価	金額	単価	摘要
	油圧式杭圧入引抜機据付・解体	圧入(50<Nmax<=600), IV型, 陸上	人			1		
	土木一般世話役		人					
	特殊作業員		人					
	とび工		人					
	油圧式杭圧入引抜機運転	圧入(50<Nmax<=600), IV型	日	0.59				単 360号
	ラフテレックレーン運転	50～51t吊 排ガス型(第1次基準値)	日	0.9				単 361号
	諸雑費(まるめ)		式	1				
	合計							
	単価							円/回

2次単価表

単価使用年月	2019.05
歩掛適用年月	2019.05
労務調整係数	1.000-00000 0.0 0

単 264号	パイロハンマ施工による 鋼矢板引抜き	陸上, 油圧式235kW, 9m以下	単位	枚	単位数量	10	単価	
名称・規格		条件	単位	数量	単価	金額	摘要	
	土木一般世話役		人					
	とび工		人					
	普通作業員		人					
	パイロハンマ杭打機運転 (陸上施工)	引抜き, 油圧式排2次 235kW	日	0.172				単 362号
	諸雑費(率+まるめ)		式	1				
	合計							
	単価							円/枚

2次単価表

単価使用年月	2019.05
歩掛適用年月	2019.05
労務調整係数	1.000-00000 0.0 0

単 265号	鋼矢板賃料（普通鋼矢板）	IV型, 14.5m/枚, 195日, 無, 有, 軽作業, 1回	単位	枚	単位数量	1	単価	
名称・規格		条件	単位	数量	単価	金額	摘要	
	鋼矢板（本矢板） 4型（76.1kg/m）	供用日数:195日	t	1.103				
	鋼矢板（本矢板） 修理費及び損耗費	機械条件:軽作業, 使用回数:1回, 修理費のみ(回数補正有)	t	1.103				
	諸雑費(まるめ)		式	1				
	合計							
	単価							円/枚

2次単価表

単価使用年月	2019.05
歩掛適用年月	2019.05
労務調整係数	1.000-00000 0.0 0

単 266号	鋼矢板 (各種)	鋼矢板材料	単位	枚	単位数量	1	単価
名称・規格		条件	単位	数量	単価	金額	摘要
	鋼矢板 継施工費 IV型		箇所	1			
	諸雑費(まるめ)		式	1			
	合計						
	単価						円/枚

2次単価表

単価使用年月	2019.05
歩掛適用年月	2019.05
労務調整係数	1.000-00000 0.0 0

単 267号	ガス切断	鋼矢板	単位	箇所	単位数量	1	単価	
名称・規格		条件	単位	数量	単価	金額	摘要	
	溶接工		人					
	普通作業員		人					
	酸素 ボンベ		m3					
	アセチレン ボンベ		kg					
	諸雑費(率+まるめ)		式	1				
	合計							
	単価							円/箇所

2次単価表

単価使用年月	2019.05
歩掛適用年月	2019.05
労務調整係数	1.000-00000 0.0 0

単 268号	鋼矢板・H形鋼(一部撤去)	撤去部分スクラップ [※] 長未満, 鋼矢板IV型, 中古品	単位	t	単位数量		
名称・規格		条件	単位	数量	単価	金額	摘要
	鋼矢板 市中価格 SY295 IV型 L=14.5m		t	1			
	諸雑費(まるめ)		式	1			
	合計						
	単価						円/t

2次単価表

単価使用年月	2019.05
歩掛適用年月	2019.05
労務調整係数	1.000-00000 0.0 0

単 269号	鋼矢板・H形鋼(一部撤去)	撤去部分スクラップ [※] 長未満, 鋼矢板IV型, 新品	単位	t	単位数量		
名称・規格		条件	単位	数量	単価	金額	摘要
	鋼矢板 市中価格 SY295 IV型 L=14.5m		t	1			
	諸雑費(まるめ)		式	1			
	合計						
	単価						円/t

2次単価表

単価使用年月	2019.05
歩掛適用年月	2019.05
労務調整係数	1.000-00000 0.0 0

単 270号	パイロハンマ施工による 鋼矢板引抜き	陸上, 油圧式235kW, 15m以下	単位	枚	単位数量	10	単価	
名称・規格		条件	単位	数量	単価	金額	摘要	
	土木一般世話役		人					
	とび工		人					
	普通作業員		人					
	パイロハンマ杭打機運転 (陸上施工)	引抜き, 油圧式排2次 235kW	日	0.233				単 362号
	諸雑費(率+まるめ)		式	1				
	合計							
	単価							円/枚

2次単価表

単価使用年月	2019.05
歩掛適用年月	2019.05
労務調整係数	1.000-00000 0.0 0

単 271号	鋼矢板材料 (6-20m以外は適用外)	SY295, IV型, 14.5m/枚	単位	枚	単位数量		
名称・規格		条件	単位	数量	単価	金額	摘要
			t	1.103			
	諸雑費(まるめ)		式	1			
	合計						
	単価						円/枚

2次単価表

単価使用年月	2019.05
歩掛適用年月	2019.05
労務調整係数	1.000-00000 0.0 0

単 272号	ガス切断	標準, 陸上, 自動・半自動, 15.5mm, 無し, 10m以上(標準)	単位	m	単位数量		
名称・規格		条件	単位	数量	単価	金額	摘要
			m	27.7			
	ガス切断(陸上施工) 自動・半自動 10mm以上20mm未満		m	27.7			
	合計						
	単価						円/m

2次単価表

単価使用年月	2019.05
歩掛適用年月	2019.05
労務調整係数	1.000-00000 0.0 0

単 273号	ア-ク溶接	陸上,標準,半自動,V形,16mm,無し,5m以上(標準),下向き	単位	m	単位数量	7.7	単価
名称・規格		条件	単位	数量	単価	金額	摘要
	半自動ア-ク溶接(陸上施工) V型 11mm以上20mm未満		m	7.7			
	合計						
	単価						円/m

2次単価表

単価使用年月	2019.05
歩掛適用年月	2019.05
労務調整係数	1.000-00000 0.0 0

単 274号	鋼矢板圧入 (50<Nmax<=600)	50<Nmax<=100, IV型, 9m以下	単位	枚	単位数量	10	単価	
名称・規格		条件	単位	数量	単価	金額	摘要	
	土木一般世話役		人					
	特殊作業員		人					
	とび工		人					
	油圧式杭圧入引抜機運転	圧入(50<Nmax<=600), IV型	日	1.087				単 360号
	ラフテレックレーン運転	50～51t吊 排ガス型(第1次基準値)	日	1.087				単 361号
	諸雑費(率+まるめ)		式	1				
	合計							
	単価							円/枚

2次単価表

単価使用年月	2019.05
歩掛適用年月	2019.05
労務調整係数	1.000-00000 0.0 0

単 275号	鋼矢板賃料（普通鋼矢板）	IV型, 9m/枚, 195日, 無, 有, 軽作業, 1回	単位	枚	単位数量	1	単価	
名称・規格		条件	単位	数量	単価	金額	摘要	
	鋼矢板（本矢板） 4型（76.1kg/m）	供用日数:195日	t	0.685				
	鋼矢板（本矢板） 修理費及び損耗費	機械条件:軽作業, 使用回数:1回, 修理費のみ(回数補正有)	t	0.685				
	諸雑費(まるめ)		式	1				
	合計							
	単価							円/枚

2次単価表

単価使用年月	2019.05
歩掛適用年月	2019.05
労務調整係数	1.000-00000 0.0 0

単 276号	鋼矢板・H形鋼(一部撤去)	撤去部分スクラップ [°] 長未満, 鋼矢板IV型, 中古品	単位	t	単位数量		
名称・規格		条件	単位	数量	単価	金額	摘要
	鋼矢板 市中価格 SY295 IV型 L=9.0m		t	1			
	諸雑費(まるめ)		式	1			
	合計						
	単価						円/t

2次単価表

単価使用年月	2019.05
歩掛適用年月	2019.05
労務調整係数	1.000-00000 0.0 0

単 277号	鋼矢板・H形鋼(一部撤去)	撤去部分スクラップ [°] 長未満, 鋼矢板IV型, 新品	単位	t	単位数量		
名称・規格		条件	単位	数量	単価	金額	摘要
	鋼矢板 市中価格 SY295 IV型 L=9.0m		t	1			
	諸雑費(まるめ)		式	1			
	合計						
	単価						円/t

2次単価表

単価使用年月	2019.05
歩掛適用年月	2019.05
労務調整係数	1.000-00000 0.0 0

単 278号	鋼矢板圧入 (50<Nmax<=600)	100<Nmax<=180, IV型, 12m以下	単位	枚	単位数量	10	単価	
名称・規格		条件	単位	数量	単価	金額	摘要	
	土木一般世話役		人					
	特殊作業員		人					
	とび工		人					
	油圧式杭圧入引抜機運転	圧入(50<Nmax<=600), IV型	日	1.754				単 360号
	ラフテレソクレーン運転	50～51t吊 排ガス型(第1次基準値)	日	1.754				単 361号
	諸雑費(率+まるめ)		式	1				
	合計							
	単価							円/枚

2次単価表

単価使用年月	2019.05
歩掛適用年月	2019.05
労務調整係数	1.000-00000 0.0 0

単 279号	パイロハンマ施工による 鋼矢板引抜き	陸上, 油圧式235kW, 12m以下	単位	枚	単位数量	10	単価	概要
名称・規格		条件	単位	数量	単価	金額	摘要	
	土木一般世話役		人					
	とび工		人					
	普通作業員		人					
	パイロハンマ杭打機運転 (陸上施工)	引抜き, 油圧式排2次 235kW	日	0.2				単 362号
	諸雑費(率+まるめ)		式	1				
	合計							
	単価							円/枚

2次単価表

単価使用年月	2019.05
歩掛適用年月	2019.05
労務調整係数	1.000-00000 0.0 0

単 280号	鋼矢板賃料（普通鋼矢板）	IV型, 12m/枚, 171日, 無, 有, 標準作業, 1回	単位	枚	単位数量	1	単価	
名称・規格		条件	単位	数量	単価	金額	摘要	
	鋼矢板（本矢板） 4型（76.1kg/m）	供用日数:171日	t	0.913				
	鋼矢板（本矢板） 修理費及び損耗費	使用回数:1回, 修理費のみ(回数補正有)	t	0.913				
	諸雑費(まるめ)		式	1				
	合計							
	単価							円/枚

2次単価表

単価使用年月	2019.05
歩掛適用年月	2019.05
労務調整係数	1.000-00000 0.0 0

単 282号	鋼矢板材料 (6-20m以外は適用外)	SY295, IV型, 11.5m/枚	単位	枚	単位数量	1	単価
名称・規格		条件	単位	数量	単価	金額	摘要
	鋼矢板 SY295		t	0.875			
	諸雑費(まるめ)		式	1			
	合計						
	単価						円/枚

2次単価表

単価使用年月	2019.05
歩掛適用年月	2019.05
労務調整係数	1.000-00000 0.0 0

単 283号	鋼矢板圧入 (50<Nmax<=600)	100<Nmax<=180, IV型, 9m以下	単位	枚	単位数量	10	単価	
名称・規格		条件	単位	数量	単価	金額	摘要	
	土木一般世話役		人					
	特殊作業員		人					
	とび工		人					
	油圧式杭圧入引抜機運転	圧入(50<Nmax<=600), IV型	日	1.282				単 360号
	ラフテレックレーン運転	50～51t吊 排ガス型(第1次基準値)	日	1.282				単 361号
	諸雑費(率+まるめ)		式	1				
	合計							
	単価							円/枚

2次単価表

単価使用年月	2019.05
歩掛適用年月	2019.05
労務調整係数	1.000-00000 0.0 0

単 284号	鋼矢板賃料（普通鋼矢板）	IV型, 8.5m/枚, 171日, 無, 有, 標準作業, 1回	単位	枚	単位数量		1	単価	
名称・規格		条件	単位	数量	単価	金額	摘要		
	鋼矢板（本矢板） 4型（76.1kg/m）	供用日数:171日	t	0.647					
	鋼矢板（本矢板） 修理費及び損耗費	使用回数:1回, 修理費のみ(回数補正有)	t	0.647					
	諸雑費(まるめ)		式	1					
	合計								
	単価								円/枚

2次単価表

単価使用年月	2019.05
歩掛適用年月	2019.05
労務調整係数	1.000-00000 0.0 0

単 285号	鋼矢板・H形鋼(一部撤去)	撤去部分スクラップ [°] 長未満, 鋼矢板IV型, 中古品	単位	t	単位数量		
名称・規格		条件	単位	数量	単価	金額	摘要
	鋼矢板 市中価格 SY295 IV型 L=8.5m		t	1			
	諸雑費(まるめ)		式	1			
	合計						
	単価						円/t

2次単価表

単価使用年月	2019.05
歩掛適用年月	2019.05
労務調整係数	1.000-00000 0.0 0

単 286号	鋼矢板・H形鋼(一部撤去)	撤去部分スクラップ [°] 長未満, 鋼矢板IV型, 新品	単位	t	単位数量		
名称・規格		条件	単位	数量	単価	金額	摘要
	鋼矢板 市中価格 SY295 IV型 L=8.5m		t	1			
	諸雑費(まるめ)		式	1			
	合計						
	単価						円/t

2次単価表

単価使用年月	2019.05
歩掛適用年月	2019.05
労務調整係数	1.000-00000 0.0 0

単 287号	鋼矢板材料 (6-20m以外は適用外)	SY295, IV型, 8.5m/枚	単位	枚	単位数量	1	単価
名称・規格		条件	単位	数量	単価	金額	摘要
	鋼矢板 SY295		t	0.647			
	諸雑費(まるめ)		式	1			
	合計						
	単価						円/枚

2次単価表

単価使用年月	2019.05
歩掛適用年月	2019.05
労務調整係数	1.000-00000 0.0 0

単 288号	切梁・腹起し設置・撤去	設置・撤去,有,標準(1.0)	単位	t	単位数量	10	単価	
名称・規格		条件	単位	数量	単価	金額	摘要	
	切梁・腹起し設置	有,標準(1.0)	t	10			単 363号	
	切梁・腹起し撤去	有,標準(1.0)	t	10			単 364号	
	諸雑費(まるめ)		式	1				
	合計							
	単価						円/t	

2次単価表

単価使用年月	2019.05
歩掛適用年月	2019.05
労務調整係数	1.000-00000 0.0 0

単 289号	山留材質料	有,101日,無,有,1回/現場,有,1回/ 現場,有,1回/現場	単位	t	単位数量	1	単価	
名称・規格		条件	単位	数量	単価	金額	摘要	
	H形鋼 (山留主部材) 250~400型 (80~200kg/m)	供用日数:101日	t	1				
	H形鋼 (山留主部材) 修理費及び損耗費	使用回数:1回,修理費のみ(回数補正有)	t	1				
	H形鋼 (副部材A)	供用日数:101日	t	0.67				
	H形鋼 (副部材A) 修理費及び損耗費	使用回数:1回,修理費のみ(回数補正有)	t	0.67				
	H形鋼 (副部材B) 修理費及び損耗費	使用回数:1回,修理費のみ(回数補正無)	t	0.06				
	諸雑費(まるめ)		式	1				
	合計							
	単価							円/t

2次単価表

単価使用年月	2019.05
歩掛適用年月	2019.05
労務調整係数	1.000-00000 0.0 0

単 290号	山留材質料	有,107日,無,有,1回/現場,有,1回/ 現場,有,1回/現場	単位	t	単位数量	1	単価	
名称・規格		条件	単位	数量	単価	金額	摘要	
	H形鋼 (山留主部材) 250~400型 (80~200kg/m)	供用日数:107日	t	1				
	H形鋼 (山留主部材) 修理費及び損耗費	使用回数:1回,修理費のみ(回数補正有)	t	1				
	H形鋼 (副部材A)	供用日数:107日	t	0.67				
	H形鋼 (副部材A) 修理費及び損耗費	使用回数:1回,修理費のみ(回数補正有)	t	0.67				
	H形鋼 (副部材B) 修理費及び損耗費	使用回数:1回,修理費のみ(回数補正無)	t	0.06				
	諸雑費(まるめ)		式	1				
	合計							
	単価							円/t

2次単価表

単価使用年月	2019.05
歩掛適用年月	2019.05
労務調整係数	1.000-00000 0.0 0

単 291号	大型土のう工	製作・設置, 流用土, 6m以下	単位	袋	単位数量	10	単価	
名称・規格		条件	単位	数量	単価	金額	摘要	
	土木一般世話役		人					
	特殊作業員		人					
	普通作業員		人					
	大型土のう袋材 耐候性(1年型) H=1.08m W=1.1m		袋	10				
	バックホ運転	製作・設置, 6m以下	日	0.278				単 365号
	諸雑費(率+まるめ)		式	1				
	合計							
	単価							円/袋

2次単価表

単価使用年月	2019.05
歩掛適用年月	2019.05
労務調整係数	1.000-00000 0.0 0

単 292号	大型土のう工	撤去, 6m以下	単位	袋	単位数量	10	単価	
名称・規格		条件	単位	数量	単価	金額	摘要	
	土木一般世話役		人					
	特殊作業員		人					
	バックホウ運転	撤去, 6m以下	日	0.069				単 366号
	諸雑費(まるめ)		式	1				
	合計							
	単価							円/袋

2次単価表

単価使用年月	2019.05
歩掛適用年月	2019.05
労務調整係数	1.000-00000 0.0 0

単 293号	大型土のう工	設置, 6m以下	単位	袋	単位数量	10	単価	
名称・規格		条件	単位	数量	単価	金額	摘要	
	土木一般世話役		人					
	特殊作業員		人					
	普通作業員		人					
	バックホ運転	設置, 6m以下	日	0.116				単 367号
	諸雑費(まるめ)		式	1				
	合計							
	単価							円/袋

2次単価表

単価使用年月	2019.05
歩掛適用年月	2019.05
労務調整係数	1.000-00000 0.0 0

単 294号	土のう工	仕捨・積立・撤去	単位	袋	単位数量	100	単価	
名称・規格		条件	単位	数量	単価	金額	摘要	
	購入土 土のう中詰め土		m3	2				
	普通作業員		人					
	土のう 62×48cm		枚	100				
	諸雑費(まるめ)		式	1				
	合計							
	単価							円/袋

2次単価表

単価使用年月	2019.05
歩掛適用年月	2019.05
労務調整係数	1.000-00000 0.0 0

単 295号	材料費(枚)		単位	枚	単位数量		1	単価	
名称・規格		条件	単位	数量	単価	金額		摘要	
	材料費 ブルーシート #2000, 3.6×5.4m		枚	1					
	合計								
	単価							円/枚	

2次単価表

単価使用年月	2019.05
歩掛適用年月	2019.05
労務調整係数	1.000-00000 0.0 0

単 296号	名称・規格	条件	単位	本	単位数量	金額	単価	摘要
	高圧噴射攪拌工(二重管工法)	0m, 8.2m, 0m, 0m, N<=10・2000 10<N<=20・1800, 注入無, 5.5m, 標準(1.0), 無	単位	本		1		
	名称・規格	条件	単位	数量	単価	金額		摘要
	土木一般世話役		人					
	特殊作業員		人					
	普通作業員		人					
	注入材 JG-1号		m3	13.292				
	損耗材料費(二重管工法)	0m, 8.2m, 0m, 0m, N≤10・2000 10<N≤20・1800, 注入無, 5.5m	式	1				単 368号
	高圧噴射攪拌式地盤改良機[二重管専用型]		日	0.806				
	超高压ポンプ 19.6MPa 20~100L/min		日	0.806				
	空気圧縮機運転	二重管工法	日	0.806				単 369号
	トラッククレーン[油圧伸縮ジャブ型] 4.9t吊		日	0.806				
	諸雑費(率+まるめ)		式	1				
	合計							
	単価							円/本

2次単価表

単価使用年月	2019.05
歩掛適用年月	2019.05
労務調整係数	1.000-00000 0.0 0

単 297号	名称・規格	条件	単位	本	単位数量	金額	単価	摘要
	高圧噴射攪拌工(二重管工法)	0m, 8.4m, 0m, 0m, N<=10・2000 10<N<=20・1800, 注入無, 6m, 標準(1.0), 無	単位	本		1		
	名称・規格	条件	単位	数量	単価	金額		摘要
	土木一般世話役		人					
	特殊作業員		人					
	普通作業員		人					
	注入材 JG-1号		m3	14.501				
	損耗材料費(二重管工法)	0m, 8.4m, 0m, 0m, N≤10・2000 10<N≤20・1800, 注入無, 6m	式	1				単 370号
	高圧噴射攪拌式地盤改良機[二重管専用型]		日	0.859				
	超高压ポンプ 19.6MPa 20~100L/min		日	0.859				
	空気圧縮機運転	二重管工法	日	0.859				単 369号
	トラッククレーン[油圧伸縮ジャブ型] 4.9t吊		日	0.859				
	諸雑費(率+まるめ)		式	1				
	合計							
	単価							円/本

2次単価表

単価使用年月	2019.05
歩掛適用年月	2019.05
労務調整係数	1.000-00000 0.0 0

単 298号	ホソブ 設置・撤去		単位	箇所	単位数量	1	単価	
名称・規格		条件	単位	数量	単価	金額	摘要	
	土木一般世話役		人					
	特殊作業員		人					
	普通作業員		人					
	ハックホ運転		日	0.5				単 371号
	諸雑費(まるめ)		式	1				
	合計							
	単価							円/箇所

2次単価表

単価使用年月	2019.05
歩掛適用年月	2019.05
労務調整係数	1.000-00000 0.0 0

単 299号	ポンプ運転		単位	日	単位数量	1	単価	
名称・規格		条件	単位	数量	単価	金額	摘要	
	特殊作業員		人					
	工事用水中ポンプ運転		日	1				単 372号
	発動発電機運転		日	1				単 373号
	諸雑費(率+まるめ)		式	1				
	合計							
	単価							円/日

2次単価表

単価使用年月	2019.05
歩掛適用年月	2019.05
労務調整係数	1.000-00000 0.0 0

単 300号	汚濁防止フェンス	設置・撤去	単位	m	単位数量	100	単価
名称・規格		条件	単位	数量	単価	金額	摘要
	汚濁防止フェンス設置・撤去	設置・撤去	m	100			単 374号
	汚濁防止フェンス 単独ポートφ300 カーテン長3m		m	100			
	アンカー工		式	1			
	諸雑費(まるめ)		式	1			
	合計						
	単価						円/m

2次単価表

単価使用年月	2019.05
歩掛適用年月	2019.05
労務調整係数	1.000-00000 0.0 0

単 301号	交通誘導警備員A		単位	人日	単位数量		1	単価	
名称・規格		条件	単位	数量	単価	金額		摘要	
	交通誘導警備員A		人						
	合計								
	単価								円／人日

2次単価表

単価使用年月	2019.05
歩掛適用年月	2019.05
労務調整係数	1.000-00000 0.0 0

単 302号	材料費(個)		単位	個	単位数量		1	単価	
名称・規格		条件	単位	数量	単価	金額		摘要	
	材料費 ダイヤモンドビット 2インチ(53mm)		個	1					
	合計								
	単価								円／個

2次単価表

単価使用年月	2019.05
歩掛適用年月	2019.05
労務調整係数	1.000-00000 0.0 0

単 303号	材料費(個)		単位	個	単位数量		
					1	1	単価
名称・規格		条件	単位	数量	単価	金額	摘要
材料費 エキステンションチューブ 2インチ(53mm)			個	1			
合計							
単価							円/個

2次単価表

単価使用年月	2019.05
歩掛適用年月	2019.05
労務調整係数	1.000-00000 0.0 0

単 304号	材料費(個)		単位	個	単位数量		
					1	1	単価
名称・規格		条件	単位	数量	単価	金額	摘要
材料費 アダプター(カップリング) 2インチ(53mm)			個	1			
合計							
単価							円/個

2次単価表

単価使用年月	2019.05
歩掛適用年月	2019.05
労務調整係数	1.000-00000 0.0 0

単 305号	材料費(個)		単位	個	単位数量		
					1	1	単価
名称・規格		条件	単位	数量	単価	金額	摘要
材料費 ダイヤモンドビット 6インチ(160mm)			個	1			
合計							
単価							円/個

2次単価表

単価使用年月	2019.05
歩掛適用年月	2019.05
労務調整係数	1.000-00000 0.0 0

単 306号	材料費(個)		単位	個	単位数量		
					1	1	単価
名称・規格		条件	単位	数量	単価	金額	摘要
材料費 エキステンションチューブ 6インチ(160mm)			個	1			
合計							
単価							円/個

2次単価表

単価使用年月	2019.05
歩掛適用年月	2019.05
労務調整係数	1.000-00000 0.0 0

単 307号	材料費(個)		単位	個	単位数量		
					1	1	単価
名称・規格		条件	単位	数量	単価	金額	摘要
材料費 アダプター(カップリング) 6インチ(160mm)			個	1			
合計							
単価							円/個

2次単価表

単価使用年月	2019.05
歩掛適用年月	2019.05
労務調整係数	1.000-00000 0.0 0

単 308号	材料費(枚)		単位	枚	単位数量		
					1	1	単価
名称・規格		条件	単位	数量	単価	金額	摘要
材料費 カッタープレート 損耗費 φ750mm			枚	1			
合計							
単価							円/枚

2次単価表

単価使用年月	2019.05
歩掛適用年月	2019.05
労務調整係数	1.000-00000 0.0 0

単 309号	材料費(枚)		単位	枚	単位数量		
名称・規格		条件	単位	数量	単価	金額	摘要
	材料費 カッタープレート [※] 損耗費 φ1060mm		枚	1			
	合計						
	単価						円/枚

2次単価表

単価使用年月	2019.05
歩掛適用年月	2019.05
労務調整係数	1.000-00000 0.0 0

単 310号	材料費(m)		単位	m	単位数量		
名称・規格		条件	単位	数量	単価	金額	摘要
	材料費 ダイヤモンドワイヤー [※] 消費費		m	1			
	合計						
	単価						円/m

2次単価表

単価使用年月	2019.05
歩掛適用年月	2019.05
労務調整係数	1.000-00000 0.0 0

単 311号	構造物とりこわし	鉄筋構造物, 機械施工, 無し, 無し, 不要	単位	m3	単位数量	1	単価	
名称・規格		条件	単位	数量	単価	金額	摘要	
	鉄筋構造物 昼間 機械施工 制約無 8休		m3	1				
	諸雑費(まるめ)		式	1				
	合計							
	単価							円/m3

2次単価表

単価使用年月	2019.05
歩掛適用年月	2019.05
労務調整係数	1.000-00000 0.0 0

単 312号	処分費(m3)		単位	m3	単位数量	100	単価	
名称・規格		条件	単位	数量	単価	金額	摘要	
	処分費 As殻		m3	100				
	合計							
	単価							円/m3

2次単価表

単価使用年月	2019.05
歩掛適用年月	2019.05
労務調整係数	1.000-00000 0.0 0

単 313号	処分費(m3)		単位	m3	単位数量	100	単価	
名称・規格		条件	単位	数量	単価	金額	摘要	
	処分費 Co殻(鉄筋)		m3	100				
	合計							
	単価							円/m3

2次単価表

単価使用年月	2019.05
歩掛適用年月	2019.05
労務調整係数	1.000-00000 0.0 0

単 314号	構造物とりこわし・運搬・処分 (複合)	鉄筋構造物,機械施工+ダンプトラック10t 積級,無し,無し,必要,有り,5.0以下	単位	m3	単位数量	1	単価	
名称・規格		条件	単位	数量	単価	金額	摘要	
	構造物とりこわし	鉄筋構造物,機械施工,無し,無し,必 要	m3	1			単 375号	
	処分費(m3)		m3	1			単 313号	
	殻運搬	Co(無筋・鉄筋)構造物とりこわし,機 械積込,有り,5.0km以下,全ての費用	m3	1				
	合計							
	単価						円/m3	

2次単価表

単価使用年月	2019.05
歩掛適用年月	2019.05
労務調整係数	1.000-00000 0.0 0

単 315号	防護柵撤去工(ガードレール撤去工)	コンクリート建込・標準型, Gr-C-2B, 無, 無	単位	m	単位数量	1	単価	
名称・規格		条件	単位	数量	単価	金額	摘要	
ガードレール撤去工 CO建込用 Gr-A、B、C-2B			m	1				
諸雑費(まるめ)			式	1				
合計								
単価								円/m

2次単価表

単価使用年月	2019.05
歩掛適用年月	2019.05
労務調整係数	1.000-00000 0.0 0

単 316号	防護柵(横断・転落防止柵)撤去工	土中建込, ビーム式・ハネ式, 3m, 無, 無	単位	m	単位数量	100	単価	
名称・規格		条件	単位	数量	単価	金額	摘要	
横断・転落防止柵撤去工 土中建込用 ビーム式・ハネ式			m	100				
諸雑費(まるめ)			式	1				
合計								
単価								円/m

2次単価表

単価使用年月	2019.05
歩掛適用年月	2019.05
労務調整係数	1.000-00000 0.0 0

単 317号	構造物とりこわし・運搬・処分 (複合)	無筋構造物,機械施工+ダンプトラック10t 積級,無し,無し,必要,有り,5.0以下	単位	m3	単位数量	1	単価	
名称・規格		条件	単位	数量	単価	金額	摘要	
	構造物とりこわし	無筋構造物,機械施工,無し,無し,必 要	m3	1			単 376号	
	処分費(m3)		m3	1			単 328号	
	殻運搬	Co(無筋・鉄筋)構造物とりこわし,機 械積込,有り,5.0km以下,全ての費用	m3	1				
合計								
単価							円/m3	

2次単価表

単価使用年月	2019.05
歩掛適用年月	2019.05
労務調整係数	1.000-00000 0.0 0

単 318号	貨物自動車による運搬(1車1回)	油圧杭圧入引抜鋼矢板II・III・IV, 無	単位	台	単位数量	1	単価	
名称・規格		条件	単位	数量	単価	金額	摘要	
	貨物自動車運送料金 距離制運賃		台	1				
	合計							
	単価						円/台	

2次単価表

単価使用年月	2019.05
歩掛適用年月	2019.05
労務調整係数	1.000-00000 0.0 0

単 319号	重建設機械分解組立輸送	分解組立+輸送(往復), クローレン系80 超150下(クラム2超3下), 標準(1.0)	単位	回	単位数量	1	単価	
名称・規格		条件	単位	数量	単価	金額	摘要	
	特殊作業員		人					
	ラフテレンクレーン[油圧伸縮ジブ型] 50t吊		日	3.1				
	運搬費等率		式	1				
	諸雑費(まるめ)		式	1				
	合計							
	単価							円/回

2次単価表

単価使用年月	2019.05
歩掛適用年月	2019.05
労務調整係数	1.000-00000 0.0 0

単 320号	重建設機械分解組立輸送	分解組立+輸送(往復), クローラークレーン系35超80下(クマ0.6超2下, 標準(1.0))	単位	回	単位数量	1	単価	
名称・規格		条件	単位	数量	単価	金額	摘要	
	特殊作業員		人					
	ラフテーンクレーン[油圧伸縮ジブ型] 25t吊		日	1.5				
	運搬費等率		式	1				
	諸雑費(まるめ)		式	1				
	合計							
	単価							円/回

2次単価表

単価使用年月	2019.05
歩掛適用年月	2019.05
労務調整係数	1.000-00000 0.0 0

単 321号	重建設機械分解組立輸送	分解組立+輸送(往復), オールケーシング掘削据置クローラ1次60-65t	単位	回	単位数量	1	単価	
名称・規格		条件	単位	数量	単価	金額	摘要	
	特殊作業員		人					
	クローラクレーン[油圧駆動ウインチ・リフティング] 排出ガス対策型(1次基準)60~65t	0, 岩石工の割増対象にしない, 普通, 0時間, 交替制を適用しない, 0, しない, しない, 0時間	時間					単 377号
	運搬費等率		式	1				
	諸雑費(まるめ)		式	1				
	合計							
	単価							円/回

2次単価表

単価使用年月	2019.05
歩掛適用年月	2019.05
労務調整係数	1.000-00000 0.0 0

単 322号	仮設材等の運搬 (鋼矢板、H形鋼、覆工板、敷鉄板等)	各種(実数入力), 0, 無	単位	t	単位数量	1	単価	
名称・規格		条件	単位	数量	単価	金額	摘要	
	仮設材の運賃料金 鋼材の運送に関わる運賃料金		t	1				
	合計							
	単価							円/t

2次単価表

単価使用年月	2019.05
歩掛適用年月	2019.05
労務調整係数	1.000-00000 0.0 0

単 323号	仮設材等の積込み取卸し費	積込み、取卸し(往復分)	単位	t	単位数量	1	単価	
名称・規格		条件	単位	数量	単価	金額	摘要	
	積込み、取卸し費(仮設材等)		t	2				
	合計							
	単価							円/t

3次単価表

単価使用年月	2019.05
歩掛適用年月	2019.05
労務調整係数	1.000-00000 0.0 0

単 324号	名称・規格	条件	単位	日	単価	金額	単価	摘要
	バックホウ掘削機運転	全回転式φ1.5m級	人				1	
	軽油 1.2号		L	75				
	全回転型オールケーシング掘削機[ケーシングD] スキット式・テーパーセル/油圧駆動 径1500mm	機械条件:供用 持込	供用日					
	諸雑費(まるめ)		式	1				
	合計							
	単価							円/日

3次単価表

単価使用年月	2019.05
歩掛適用年月	2019.05
労務調整係数	1.000-00000 0.0 0

単 325号	クローラークレーン運転	全回転式	単位	日	単位数量	1	単価	
名称・規格		条件	単位	数量	単価	金額	摘要	
	運転手(特殊)		人					
	軽油 1.2号		L	88				
	クローラークレーン[油圧駆動ワイチ・ラジス [®]] 排出ガス対策型(第1次基準値)60~65t吊	機械条件:供用 持込	供用日					
	諸雑費(まるめ)		式	1				
	合計							
	単価							円/日

3次単価表

単価使用年月	2019.05
歩掛適用年月	2019.05
労務調整係数	1.000-00000 0.0 0

単 326号	ハックホリ運転	全回転式φ1.5m級	単位	日	単位数量	1	単価	
名称・規格		条件	単位	数量	単価	金額	摘要	
	運転手(特殊)		人					
	軽油 1.2号		L	29				
	ハックホリ(クローラ) [標準] 山積0.45m3(平積0.35m3)		日	1.6				
	諸雑費(まるめ)		式	1				
	合計							
	単価							円/日

3次単価表

単価使用年月	2019.05
歩掛適用年月	2019.05
労務調整係数	1.000-00000 0.0 0

単 327号	杭頭処理 (ベノト杭)		単位	本	単位数量	1	単価	
名称・規格		条件	単位	数量	単価	金額	摘要	
	土木一般世話役		人					
	特殊作業員		人					
	普通作業員		人					
	諸雑費(率+まるめ)		式	1				
	合計							
	単価							円/本

3次単価表

単価使用年月	2019.05
歩掛適用年月	2019.05
労務調整係数	1.000-00000 0.0 0

単 328号	処分費(m3)		単位	m3	単位数量	100	単価	
名称・規格		条件	単位	数量	単価	金額	摘要	
処分費 Co殻(無筋)			m3	100				
合計								
単価							円/m3	

3次単価表

単価使用年月	2019.05
歩掛適用年月	2019.05
労務調整係数	1.000-00000 0.0 0

単 329号	ハト杭コンクリート(材料)	1200mm, 23m, 各種	単位	本	単位数量	1	単価	
名称・規格		条件	単位	数量	単価	金額	摘要	
生コンクリート 30-18-25(20)C=350 高炉			m3	28.093				
諸雑費(まるめ)			式	1				
合計								
単価							円/本	

3次単価表

単価使用年月	2019.05
歩掛適用年月	2019.05
労務調整係数	1.000-00000 0.0 0

単 330号	鉄筋工[市場単価]	SD345 D16~25, 場所打杭用かご筋, 10t以上(標準), 無, 無, 補正無(鉄筋割合10%未満含む)	単位	t	単位数量	1	単価	
名称・規格		条件	単位	数量	単価	金額	摘要	
	鉄筋コンクリート用棒鋼 SD345 D16~25		t	1.03				
	鉄筋工 加工・組立共 場所打杭用かご筋(無溶接工法)		t	1				
	諸雑費(まるめ)		式	1				
	合計							
	単価							円/t

3次単価表

単価使用年月	2019.05
歩掛適用年月	2019.05
労務調整係数	1.000-00000 0.0 0

単 331号	鉄筋工[市場単価]	SD345 D29~32, 場所打杭用かご筋, 10t以上(標準), 無, 無, 補正無(鉄筋割合10%未満含む)	単位	t	単位数量	1	単価	
名称・規格		条件	単位	数量	単価	金額	摘要	
	鉄筋コンクリート用棒鋼 SD345 D29~32		t	1.03				
	鉄筋工 加工・組立共 場所打杭用かご筋(無溶接工法)		t	1				
	諸雑費(まるめ)		式	1				
	合計							
	単価							円/t

3次単価表

単価使用年月	2019.05
歩掛適用年月	2019.05
労務調整係数	1.000-00000 0.0 0

単 332号	名称・規格	条件	単位	本	単位数量	金額	単価	摘要
単 332号	ハト杭コンクリート(材料)	1200mm, 23.5m, 各種	単位	本	単位数量		1	
	生コンクリート 30-18-25(20)C=350 高炉		m3		28.704			
	諸雑費(まるめ)		式		1			
	合計							
	単価							円/本

3次単価表

単価使用年月	2019.05
歩掛適用年月	2019.05
労務調整係数	1.000-00000 0.0 0

単 333号	名称・規格	条件	単位	本	単位数量	金額	単価	摘要
単 333号	ハト杭コンクリート(材料)	1200mm, 24m, 各種	単位	本	単位数量		1	
	生コンクリート 30-18-25(20)C=350 高炉		m3		29.315			
	諸雑費(まるめ)		式		1			
	合計							
	単価							円/本

3次単価表

単価使用年月	2019.05
歩掛適用年月	2019.05
労務調整係数	1.000-00000 0.0 0

単 334号	名称・規格	条件	単位	本 数量	単位数量	金額	単価	摘要
	ヘト杭コンクリート(材料)	1200mm, 25m, 各種					1	
	生コンクリート 30-18-25(20)C=350 高炉		m3	30.536				
	諸雑費(まるめ)		式	1				
	合計							
	単価							円/本

3次単価表

単価使用年月	2019.05
歩掛適用年月	2019.05
労務調整係数	1.000-00000 0.0 0

単 335号	名称・規格	条件	単位	日	単価	金額	単価	摘要
	バックホウ掘削機運転	全回転式φ2.0m級	人				1	
	軽油 1.2号		L	103				
	全回転型オールケーシング掘削機[ケーシングD] スキット式・チェーン/油圧駆動 径2000mm	機械条件: 供用 持込	供用日					
	諸雑費(まるめ)		式	1				
	合計							
	単価							円/日

3次単価表

単価使用年月	2019.05
歩掛適用年月	2019.05
労務調整係数	1.000-00000 0.0 0

単 336号	ハックホリ運転	全回転式φ2.0m級	単位	日	単位数量	1	単価	
名称・規格		条件	単位	数量	単価	金額	摘要	
	運転手(特殊)		人					
	軽油 1.2号		L	29				
	ハックホリ(クローラ) [標準] 山積0.45m3(平積0.35m3)		日	1.6				
	諸雑費(まるめ)		式	1				
	合計							
	単価							円/日

3次単価表

単価使用年月	2019.05
歩掛適用年月	2019.05
労務調整係数	1.000-00000 0.0 0

単 337号	ハト杭コンクリート(材料)	1200mm, 26m, 各種	単位	本	単位数量	1	単価	
名称・規格		条件	単位	数量	単価	金額	摘要	
生コンクリート 30-18-25(20)C=350 高炉			m3	31.758				
諸雑費(まるめ)			式	1				
合計								
単価							円/本	

3次単価表

単価使用年月	2019.05
歩掛適用年月	2019.05
労務調整係数	1.000-00000 0.0 0

単 338号	ハト杭コンクリート(材料)	1200mm, 26.5m, 各種	単位	本	単位数量	1	単価	
名称・規格		条件	単位	数量	単価	金額	摘要	
生コンクリート 30-18-25(20)C=350 高炉			m3	32.368				
諸雑費(まるめ)			式	1				
合計								
単価							円/本	

3次単価表

単価使用年月	2019.05
歩掛適用年月	2019.05
労務調整係数	1.000-00000 0.0 0

単 339号	名称・規格	条件	単位	本	単位数量	金額	単価	摘要
単 339号	ハト杭コンクリート(材料)	1200mm, 27m, 各種	単位	本	単位数量		1	
	生コンクリート 30-18-25(20)C=350 高炉		m3		32.979			
	諸雑費(まるめ)		式		1			
	合計							
	単価							円/本

3次単価表

単価使用年月	2019.05
歩掛適用年月	2019.05
労務調整係数	1.000-00000 0.0 0

単 340号	名称・規格	条件	単位	本	単位数量	金額	単価	摘要
単 340号	ハト杭コンクリート(材料)	1200mm, 28m, 各種	単位	本	単位数量		1	
	生コンクリート 30-18-25(20)C=350 高炉		m3		34.201			
	諸雑費(まるめ)		式		1			
	合計							
	単価							円/本

3次単価表

単価使用年月	2019.05
歩掛適用年月	2019.05
労務調整係数	1.000-00000 0.0 0

単 341号	名称・規格	条件	単位	本	単位数量	金額	単価	摘要
単 341号	へり杭コンクリート(材料)	1500mm, 5.5m, 各種	単位	本	単位数量		1	
	生コンクリート 30-18-25(20)C=350 高炉		m3		10.497			
	諸雑費(まるめ)		式		1			
	合計							
	単価							円/本

3次単価表

単価使用年月	2019.05
歩掛適用年月	2019.05
労務調整係数	1.000-00000 0.0 0

単 342号	名称・規格	条件	単位	本	単位数量	金額	単価	摘要
単 342号	へり杭コンクリート(材料)	1500mm, 7m, 各種	単位	本	単位数量		1	
	生コンクリート 30-18-25(20)C=350 高炉		m3		13.36			
	諸雑費(まるめ)		式		1			
	合計							
	単価							円/本

3次単価表

単価使用年月	2019.05
歩掛適用年月	2019.05
労務調整係数	1.000-00000 0.0 0

単 343号	名称・規格	条件	単位	本	単位数量	金額	単価	摘要
	ヘリ杭コンクリート(材料)	1500mm, 8m, 各種					1	
	生コンクリート 30-18-25(20)C=350 高炉		m3		15.268			
	諸雑費(まるめ)		式		1			
	合計							
	単価							円/本

3次単価表

単価使用年月	2019.05
歩掛適用年月	2019.05
労務調整係数	1.000-00000 0.0 0

単 344号	名称・規格	条件	単位	日	単位数量	金額	単価	摘要
	コンクリートポンプ車運転 ブーム式90～110m3	無					1	
	名称・規格	条件	単位	数量	単価	金額		摘要
	運転手(特殊)		人					
	軽油 1.2号		L	82				
	コンクリートポンプ車[トラック架装・ブーム式] 圧送能力 90～110m3/h	機械条件:供用 持込	供用日					
	諸雑費(まるめ)		式	1				
	合計							
	単価							円/日

3次単価表

単価使用年月	2019.05
歩掛適用年月	2019.05
労務調整係数	1.000-00000 0.0 0

単 345号	養生工	コンクリートポンプ車打設, 鉄筋構造物, 一般養生	単位	m3	単位数量	10	単価	
名称・規格		条件	単位	数量	単価	金額	摘要	
普通作業員			人					
諸雑費(率+まるめ)			式	1				
合計								
単価							円/m3	

3次単価表

単価使用年月	2019.05
歩掛適用年月	2019.05
労務調整係数	1.000-00000 0.0 0

単 346号	ア-スオーカ`中掘機運転	φ700mm<=D<φ800mm, 16m<L<=32m	単位	日	単位数量	1	単価	
名称・規格		条件	単位	数量	単価	金額	摘要	
	運転手(特殊)		人					
	軽油 1.2号		L	61				
	ア-スオーカ`中掘機[直結三点支持式] E55kW 400~1200mm 21~33m	機械条件:供用 持込	供用日					
	諸雑費(まるめ)		式	1				
	合計							
	単価							円/日

3次単価表

単価使用年月	2019.05
歩掛適用年月	2019.05
労務調整係数	1.000-00000 0.0 0

単 347号	クローラクレーン運転	油圧式ワイチ・ラジジブ型50～55t吊	単位	日	単位数量	1	単価	
名称・規格		条件	単位	数量	単価	金額	摘要	
	運転手(特殊)		人					
	軽油 1.2号		L	51				
	クローラクレーン[油圧駆動ワイチ・ラジジブ] 排出ガス対策型(第2次基準値)50～55t吊	機械条件:供用 持込	供用日					
	諸雑費(まるめ)		式	1				
	合計							
	単価							円/日

3次単価表

単価使用年月	2019.05
歩掛適用年月	2019.05
労務調整係数	1.000-00000 0.0 0

単 348号	ハックホリ運転		単位	日	単位数量	1	単価	
名称・規格		条件	単位	数量	単価	金額	摘要	
	運転手(特殊)		人					
	軽油 1.2号		L	39				
	ハックホリ(クローラ) [標準] 排ガス型(第2次) 山積0.45m3	機械条件: 供用 持込	供用日					
	諸雑費(まるめ)		式	1				
	合計							
	単価							円/日

3次単価表

単価使用年月	2019.05
歩掛適用年月	2019.05
労務調整係数	1.000-00000 0.0 0

単 349号	ア-スオーカ`中掘機運転	φ 500mm<=D< φ 600mm, 16m<L<=32m	単位	日	単位数量	1	単価	
名称・規格		条件	単位	数量	単価	金額	摘要	
	運転手(特殊)		人					
	軽油 1.2号		L	61				
	ア-スオーカ`中掘機[直結三点支持式] E55kW 400~1200mm 21~33m	機械条件:供用 持込	供用日					
	諸雑費(まるめ)		式	1				
	合計							
	単価							円/日

3次単価表

単価使用年月	2019.05
歩掛適用年月	2019.05
労務調整係数	1.000-00000 0.0 0

単 350号	ア-スオーカ`中掘機運転	φ 500mm<=D< φ 600mm, L<=16m	単位	日	単位数量	1	単価	
名称・規格		条件	単位	数量	単価	金額	摘要	
	運転手(特殊)		人					
	軽油 1.2号		L	61				
	ア-スオーカ`中掘機[直結三点支持式] E55kW 400~1200mm 21~33m	機械条件:供用 持込	供用日					
	諸雑費(まるめ)		式	1				
	合計							
	単価							円/日

3次単価表

単価使用年月	2019.05
歩掛適用年月	2019.05
労務調整係数	1.000-00000 0.0 0

単 351号	ア-スオ-カ`中掘機運転	φ700mm<=D<φ800mm, L<=16m	単位	日	単位数量	1	単価	
名称・規格		条件	単位	数量	単価	金額	摘要	
	運転手(特殊)		人					
	軽油 1.2号		L	61				
	ア-スオ-カ`中掘機[直結三点支持式] E55kW 400~1200mm 21~33m	機械条件:供用 持込	供用日					
	諸雑費(まるめ)		式	1				
	合計							
	単価							円/日

3次単価表

単価使用年月	2019.05
歩掛適用年月	2019.05
労務調整係数	1.000-00000 0.0 0

単 352号	名称・規格	条件	単位	日	単位数量	金額	単価	摘要
	ハイロハンマ杭打機運転	電動式ハイロハンマ 60kW(普通型)	人		1			
	名称・規格	条件	単位	数量	単価	金額	単価	摘要
	運転手(特殊)		人					
	軽油 1.2号		L	62				
	ハイロハンマ(単体)[電動式・普通型] 461~480kN 60kW	機械条件:供用 持込	供用日					
	クローラクレーン[油圧駆動ウインチ・ラジック] 50~55t吊	機械条件:供用 持込	供用日					
	諸雑費(まるめ)		式	1				
	合計							
	単価						円/日	

3次単価表

単価使用年月	2019.05
歩掛適用年月	2019.05
労務調整係数	1.000-00000 0.0 0

単 353号	クローラークレーン運転	油圧駆動式ウインチ・ラチスジ [®] 型 35t吊, 標準(1.0)	単位	日	単位数量	1	単価	
名称・規格		条件	単位	数量	単価	金額	摘要	
	軽油 1.2号		L	68				
	クローラークレーン[油圧駆動ウインチ・ラチスジ [®]] 35t吊		日	1				
	諸雑費(まるめ)		式	1				
	合計							
	単価							円/日

3次単価表

単価使用年月	2019.05
歩掛適用年月	2019.05
労務調整係数	1.000-00000 0.0 0

単 354号	名称・規格	条件	単位	日	単位数量	金額	単価	摘要
	ハイロハンマ杭打機運転 (陸上施工)	打込み, 油圧式排2次 235kW, H400	単位	日	単位数量		1	
	名称・規格	条件	単位	数量	単価	金額		摘要
	運転手(特殊)		人					
	軽油 1.2号		L	523				
	ハイロハンマ(単体)[油圧式・可変超高周波型] 排ガス型(第2次) 振り子式 473kN	機械条件: 供用 持込	供用日					
	クローラークレーン[油圧駆動ウインチ・リフティング] 排出ガス対策型(第1次基準値)50~55t吊	機械条件: 供用 持込	供用日					
	諸雑費(まるめ)		式	1				
	合計							
	単価						円/日	

3次単価表

単価使用年月	2019.05
歩掛適用年月	2019.05
労務調整係数	1.000-00000 0.0 0

単 355号	杭打ち用ウォータージェット運転		単位	日	単位数量	1	単価	
名称・規格		条件	単位	数量	単価	金額	摘要	
	軽油 1.2号		L	120				
	杭打ち用ウォータージェット[エンジン式] 排ガス型(第1次)14.7MPa325L/min	機械条件: 供用 持込	供用日					
	諸雑費(まるめ)		式	1				
	合計							
	単価							円/日

3次単価表

単価使用年月	2019.05
歩掛適用年月	2019.05
労務調整係数	1.000-00000 0.0 0

単 356号	H形鋼		単位	t日	単位数量	1	単価	
名称・規格		条件	単位	数量	単価	金額	摘要	
H形鋼(杭用) 594型(170kg/m) 90日以内			t	1				
合計								
単価							円/t日	

3次単価表

単価使用年月	2019.05
歩掛適用年月	2019.05
労務調整係数	1.000-00000 0.0 0

単 357号	クローラークレーン運転	油圧駆動式ウインチ・ラチスジ [®] 型100t吊, 標準(1.0)	単位	日	単位数量	1	単価	
名称・規格		条件	単位	数量	単価	金額	摘要	
	軽油 1.2号		L	112				
	クローラークレーン[油圧駆動ウインチ・ラチスジ [®]] 100t吊		日	1				
	諸雑費(まるめ)		式	1				
	合計							
	単価							円/日

3次単価表

単価使用年月	2019.05
歩掛適用年月	2019.05
労務調整係数	1.000-00000 0.0 0

単 358号	H形鋼		単位	t・日	単位数量	1	単価	
名称・規格		条件	単位	数量	単価	金額	摘要	
H形鋼(杭用) 594型(170kg/m) 180日以内			t	1				
合計								
単価								円/t・日

3次単価表

単価使用年月	2019.05
歩掛適用年月	2019.05
労務調整係数	1.000-00000 0.0 0

単 359号	材料費(t)		単位	t	単位数量	1	単価	
名称・規格		条件	単位	数量	単価	金額	摘要	
材料費 H形鋼(山留材) 修理費等(標準作業)			t	1				
合計								
単価								円/t

3次単価表

単価使用年月	2019.05
歩掛適用年月	2019.05
労務調整係数	1.000-00000 0.0 0

単 360号	油圧式杭圧入引抜機運転	圧入(50<Nmax<=600), IV型	単位	日	単位数量	1	単価	
名称・規格		条件	単位	数量	単価	金額	摘要	
	軽油 1.2号		L	202				
	油圧式杭圧入引抜機[E式ユニット(硬質地盤用)] 排ガス型(第2次) 普通鋼矢板用 圧入800kN	機械条件: 供用 持込	供用日					
	諸雑費(まるめ)		式	1				
	合計							
	単価							円/日

3次単価表

単価使用年月	2019.05
歩掛適用年月	2019.05
労務調整係数	1.000-00000 0.0 0

単 361号	ラフテレンクレーン運転	50～51t吊 排ガス型(第1次基準値)	単位	日	単位数量	1	単価	
名称・規格		条件	単位	数量	単価	金額	摘要	
	運転手(特殊)		人					
	軽油 1.2号		L	139				
	ラフテレンクレーン[油圧伸縮シブ型] 排出ガス対策型(第1次基準値)50～51t吊	機械条件:供用 持込	供用日					
	諸雑費(まるめ)		式	1				
	合計							
	単価							円/日

3次単価表

単価使用年月	2019.05
歩掛適用年月	2019.05
労務調整係数	1.000-00000 0.0 0

単 362号	名称・規格	条件	単位	日	単位数量	金額	単価	摘要
	ハイパロハンマ杭打機運転 (陸上施工)	引抜き, 油圧式排2次 235kW	人		1			
	名称・規格	条件	単位	数量	単価	金額		摘要
	運転手(特殊)		人					
	軽油 1.2号		L	570				
	ハイパロハンマ(単体)[油圧式・可変超高周波型] 排ガス型(第2次) 振り子式 473kN	機械条件: 供用 持込	供用日					
	ラフテレンクレーン[油圧伸縮シブ型] 排出ガス対策型(第1次基準値) 25t吊	機械条件: 供用 持込	供用日					
	諸雑費(まるめ)		式	1				
	合計							
	単価						円/日	

3次単価表

単価使用年月	2019.05
歩掛適用年月	2019.05
労務調整係数	1.000-00000 0.0 0

単 363号	切梁・腹起し設置	有, 標準(1.0)	単位	t	単位数量	10	単価	
名称・規格		条件	単位	数量	単価	金額	摘要	
	土木一般世話役		人					
	とび工		人					
	溶接工		人					
	普通作業員		人					
	ラフテレーンクレーン[油圧伸縮ジブ型] 25t吊		日	1				
	諸雑費(率+まるめ)		式	1				
	合計							
	単価							円/t

3次単価表

単価使用年月	2019.05
歩掛適用年月	2019.05
労務調整係数	1.000-00000 0.0 0

単 364号	切梁・腹起し撤去	有, 標準(1.0)	単位	t	単位数量	10	単価	
名称・規格		条件	単位	数量	単価	金額	摘要	
	土木一般世話役		人					
	とび工		人					
	溶接工		人					
	普通作業員		人					
	ラフテレンクレーン[油圧伸縮ジブ型] 25t吊		日	0.5				
	諸雑費(率+まるめ)		式	1				
	合計							
	単価							円/t

3次単価表

単価使用年月	2019.05
歩掛適用年月	2019.05
労務調整係数	1.000-00000 0.0 0

単 365号	ハックホリ運転	製作・設置, 6m以下	単位	日	単位数量	1	単価	
名称・規格		条件	単位	数量	単価	金額	摘要	
	運転手(特殊)		人					
	軽油 1.2号		L	98				
	ハックホリ(クローラ) [標準・クレーン機能付き] 山積0.8m3(平積0.6m3)2.9t吊		日	1.39				
	諸雑費(まるめ)		式	1				
	合計							
	単価							円/日

3次単価表

単価使用年月	2019.05
歩掛適用年月	2019.05
労務調整係数	1.000-00000 0.0 0

単 366号	ハックホリ運転	撤去, 6m以下	単位	日	単位数量	1	単価	
名称・規格		条件	単位	数量	単価	金額	摘要	
	運転手(特殊)		人					
	軽油 1.2号		L	74				
	ハックホリ(クローラ) [標準・クレーン機能付き] 山積0.8m3(平積0.6m3)2.9t吊		日	1.26				
	諸雑費(まるめ)		式	1				
	合計							
	単価							円/日

3次単価表

単価使用年月	2019.05
歩掛適用年月	2019.05
労務調整係数	1.000-00000 0.0 0

単 367号	ハックホリ運転	設置, 6m以下	単位	日	単位数量	1	単価	
名称・規格		条件	単位	数量	単価	金額	摘要	
	運転手(特殊)		人					
	軽油 1.2号		L	88				
	ハックホリ(クローラ) [標準・クレーン機能付き] 山積0.8m3(平積0.6m3)2.9t吊		日	1.36				
	諸雑費(まるめ)		式	1				
	合計							
	単価							円/日

3次単価表

単価使用年月	2019.05
歩掛適用年月	2019.05
労務調整係数	1.000-00000 0.0 0

単 368号	損耗材料費(二重管工法)	0m, 8.2m, 0m, 0m, N≤10・2000 10<N≤20・1800, 注入無, 5.5m	単位	式	単位数量	1	単価	
名称・規格		条件	単位	数量	単価	金額	摘要	
	高压噴射攪拌 削孔損耗費 二重管工法土質:砂質土N<=30		m	8.2				
	高压噴射攪拌 注入損耗費 二重管工法		m ³	13.292				
	合計							

3次単価表

単価使用年月	2019.05
歩掛適用年月	2019.05
労務調整係数	1.000-00000 0.0 0

単 369号	空気圧縮機運転	二重管工法	単位	日	単位数量	1	単価	
名称・規格		条件	単位	数量	単価	金額	摘要	
	軽油 1.2号		L	47				
	空気圧縮機[可搬式・エンジン駆動] スクエア型 吐出量5.0m3/min		日	1.4				
	諸雑費(まるめ)		式	1				
	合計							
	単価							円/日

3次単価表

単価使用年月	2019.05
歩掛適用年月	2019.05
労務調整係数	1.000-00000 0.0 0

単 370号	損耗材料費(二重管工法)	0m, 8.4m, 0m, 0m, N≤10・2000 10<N≤20・1800, 注入無, 6m	単位	式	単位数量	1	単価	
名称・規格		条件	単位	数量	単価	金額	摘要	
	高圧噴射攪拌 削孔損耗費 二重管工法土質:砂質土N<=30		m	8.4				
	高圧噴射攪拌 注入損耗費 二重管工法		m ³	14.501				
	合計							

3次単価表

単価使用年月	2019.05
歩掛適用年月	2019.05
労務調整係数	1.000-00000 0.0 0

単 371号	ハックホリ運転		単位	日	単位数量	1	単価	
名称・規格		条件	単位	数量	単価	金額	摘要	
	運転手(特殊)		人					
	軽油 1.2号		L	69				
	ハックホリ(クローラ) [標準・クレーン機能付き] 山積0.8m3(平積0.6m3)2.9t吊		日	1.16				
	諸雑費(まるめ)		式	1				
	合計							
	単価							円/日

3次単価表

単価使用年月	2019.05
歩掛適用年月	2019.05
労務調整係数	1.000-00000 0.0 0

単 372号	工事中水中ポンプ運転		単位	日	単位数量	1	単価	
名称・規格		条件	単位	数量	単価	金額	摘要	
工事中水中ポンプ [普通型] 潜水ポンプ 口径100mm 全揚程10m			日	1.2				
諸雑費(まるめ)			式	1				
合計								
単価								円/日

3次単価表

単価使用年月	2019.05
歩掛適用年月	2019.05
労務調整係数	1.000-00000 0.0 0

単 373号	発動発電機運転		単位	日	単位数量	1	単価	
名称・規格		条件	単位	数量	単価	金額	摘要	
	軽油 1.2号		L	23				
	発動発電機[ディーゼルエンジン駆動] 15kVA		日	1.2				
	諸雑費(まるめ)		式	1				
	合計							
	単価							円/日

3次単価表

単価使用年月	2019.05
歩掛適用年月	2019.05
労務調整係数	1.000-00000 0.0 0

単 374号	汚濁防止フェンス設置・撤去	設置・撤去	単位	m	単位数量	100	単価	
名称・規格		条件	単位	数量	単価	金額	摘要	
	土木一般世話役		人					
	普通作業員		人					
	バックホ運転		日	2.2				単 378号
	諸雑費(率+まるめ)		式	1				
	合計							
	単価							円/m

3次単価表

単価使用年月	2019.05
歩掛適用年月	2019.05
労務調整係数	1.000-00000 0.0 0

単 375号	構造物とりこわし	鉄筋構造物, 機械施工, 無し, 無し, 必要	単位	m3	単位数量	1	単価	
名称・規格		条件	単位	数量	単価	金額	摘要	
鉄筋構造物 昼間 機械施工 制約無 8休			m3	1				
諸雑費(まるめ)			式	1				
合計								
単価							円/m3	

3次単価表

単価使用年月	2019.05
歩掛適用年月	2019.05
労務調整係数	1.000-00000 0.0 0

単 376号	構造物とりこわし	無筋構造物, 機械施工, 無し, 無し, 必要	単位	m3	単位数量	1	単価	
名称・規格		条件	単位	数量	単価	金額	摘要	
無筋構造物 昼間 機械施工 制約無 8休			m3	1				
諸雑費(まるめ)			式	1				
合計								
単価							円/m3	

3次単価表

単価使用年月	2019.05
歩掛適用年月	2019.05
労務調整係数	1.000-00000 0.0 0

単 377号	クローラークレーン[油圧駆動ウインチ・ラチスジブ] 排出ガス対策型(1次基準)60~65t	0, 岩石工の割増対象にしない, 普通, 0時間, 交替制を適用しない, 0, しな い, しない, 0時間	単位	時間	単位数量	1	単価	
名称・規格		条件	単位	数量	単価	金額	摘要	
	運転手(特殊)		人					
	軽油 1.2号		L	12				
	クローラークレーン[油圧駆動ウインチ・ラチスジブ] 排出ガス対策型(第1次基準値)60~65t吊		時間					
	諸雑費(まるめ)		式	1				
	合計							
	単価							円/時間

4次単価表

単価使用年月	2019.05
歩掛適用年月	2019.05
労務調整係数	1.000-00000 0.0 0

単 378号	ハックホリ運転		単位	日	単位数量	1	単価	
名称・規格		条件	単位	数量	単価	金額	摘要	
	運転手(特殊)		人					
	軽油 1.2号		L	83				
	ハックホリ(クローラ) [標準・クレーン機能付き] 山積0.8m3(平積0.6m3)2.9t吊		日	1.03				
	諸雑費(まるめ)		式	1				
	合計							
	単価							円/日

機労材集計リスト（機械）

工事名	R 1 徳環 徳島環状線 徳・西新浜～新浜本 橋梁下部工事（担い手確保型）					
単価コード	名称	規格	単位	数量	金額	摘要
L001010003	バックホウ(クローラ) [標準]	山積0.45m ³ (平積0.35m ³)	日	46.665	299,590	
L001010004	バックホウ(クローラ) [標準・クレーン機能付き]	山積0.8m ³ (平積0.6m ³) 2.9t吊	日	24.863	285,929	
L001010007	バックホウ(クローラ) [標準]	山積0.8m ³ (平積0.6m ³)	日	4.523	47,028	
L001060003	タイヤローラ [普通型]	運転質量8～20t	日	0.59	3,107	
L001070002	振動ローラ(舗装用) [ハンドガイト式]	運転質量0.8～1.1t	日	12.6	25,577	
L001090004	空気圧縮機 [可搬式・エンジン駆動]	スクュ型 吐出量5.0m ³ /min	日	4.662	9,603	
L001100003	工事用水中モータポンプ [普通型]	潜水ポンプ 口径100mm 全揚程10m	日	92.4	26,241	
L001110006	発電機 [ディーゼルエンジン駆動]	15kVA	日	92.4	152,460	
L001120001	トラッククレーン [油圧伸縮シブ型]	4.9t吊	日	3.33	101,232	
L001130004	ラフテレンクレーン [油圧伸縮シブ型]	16t吊	日	0.6	23,698	
L001130006	ラフテレンクレーン [油圧伸縮シブ型]	25t吊	日	23.933	1,065,039	
L001130007	ラフテレンクレーン [油圧伸縮シブ型]	35t吊	日	2.24	139,776	
L001130010	ラフテレンクレーン [油圧伸縮シブ型]	50t吊	日	3.1	244,900	
L001140003	クローラクレーン [油圧駆動ウインチ・ラチシブ]	35t吊	日	7.884	356,401	
L001140008	クローラクレーン [油圧駆動ウインチ・ラチシブ]	100t吊	日	42.73	3,969,617	
L001150001	トラック [クレーン装置付]	ベストトラック4t級 吊能力2.9t	日	4.55	40,722	
L001180001	タンク 及びバラン	質量 60～80kg	日	2.522	1,657	

機労材集計リスト (機械)

工事名	R 1 徳環 徳島環状線 徳・西新浜～新浜本 橋梁下部工事 (担い手確保型)					
単価コード	名称	規格	単位	数量	金額	摘要
M000101012	ブルドーザ [普通・排出ガス対策型 (1次基準)]	15t級	供用日	0.921	18,150	
M000201016	小型バックホ (クローラ) [標準]	排出ガス対策型 (第1次基準) 山積0.08m3	供用日	3.857	17,550	
M000202016	バックホ (クローラ) [標準]	排ガス型 (第2次) 山積0.45m3	供用日	12.321	133,066	
M000202019	バックホ (クローラ) [標準]	排ガス型 (第2次) 山積0.8m3	供用日	31.154	576,097	
M000202031	バックホ (クローラ) [標準]	排ガス型 (第1次) 山積0.8m3	供用日	0.07	1,273	
M000204017	油圧クラムシェル [テレスコピック式]	平積0.4m3	供用日	3.523	114,462	
M000301005	ダンプトラック [オンロード・ディーゼル]	10t積級	供用日	72.251	1,476,062	
M000302009	トラック [クレーン装置付]	ベーストラック2t級 吊能力2.0t	供用日	0.141	856	
M000302013	トラック [クレーン装置付]	ベーストラック4t級 吊能力2.9t	供用日	3.604	34,273	
M000401017	クローラクレーン [油圧駆動インチ・ラチシブ]	50～55t吊	供用日	5.09	257,083	
M000401035	クローラクレーン [油圧駆動インチ・ラチシブ]	排出ガス対策型 (第1次基準値) 50～55t吊	供用日	10.616	646,549	
M000401036	クローラクレーン [油圧駆動インチ・ラチシブ]	排出ガス対策型 (第1次基準値) 60～65t吊	供用日	39.939	2,843,725	
M000401036	クローラクレーン [油圧駆動インチ・ラチシブ]	排出ガス対策型 (第1次基準値) 60～65t吊	時間	23.8	364,140	
M000401053	クローラクレーン [油圧駆動インチ・ラチシブ]	排出ガス対策型 (第2次基準値) 50～55t吊	供用日	11.91	769,405	
M000403016	ラフテレーンクレーン [油圧伸縮シブ型]	排出ガス対策型 (第1次基準値) 25t吊	供用日	6.341	183,914	
M000403019	ラフテレーンクレーン [油圧伸縮シブ型]	排出ガス対策型 (第1次基準値) 50～51t吊	供用日	70.949	4,221,504	
M000503008	ハイボハンマ (単体) [電動式・普通型]	461～480kN 60kW	供用日	5.09	108,942	

機労材集計リスト (機械)

工事名	R 1 徳環 徳島環状線 徳・西新浜～新浜本 橋梁下部工事 (担い手確保型)					
単価コード	名称	規格	単位	数量	金額	摘要
M000503031	パイロハンマ(単体)[油圧式・可変超高周波型]	排ガス型(第2次) 振り子式 473kN	供用日	16.958	1,460,123	
M000504004	杭打ち用ウォータージェット[エンジン式]	排ガス型(第1次)14.7MPa325L/min	供用日	10.616	415,108	
M000512300	アースオーガ中掘機[直結三点支持式]	E55kW 400～1200mm 21～33m	供用日	12.321	2,242,422	
M000522036	油圧式杭圧入引抜機[E式ユニット(硬質地盤用)]	排ガス型(第2次) 普通鋼矢板用 圧入800kN	供用日	70.05	15,060,891	
M000532005	全回転型オールケーシング掘削機[ケーシングD]	スキッド式・テールセトル/油圧駆動 径1500mm	供用日	27.77	4,304,412	
M000532007	全回転型オールケーシング掘削機[ケーシングD]	スキッド式・テールセトル/油圧駆動 径2000mm	供用日	14.195	3,023,641	
M000562002	高圧噴射攪拌式地盤改良機[二重管専用型]		日	3.33	69,264	
M000562005	超高圧ポンプ	19.6MPa 20～100L/min	日	3.33	106,227	
M000604005	大型ブレーカ(ベースマシン含まず)[油圧式]	質量600～800kg級	供用日	1.175	7,849	
M000903010	コンクリートポンプ車[トラック架装・フォーム式]	圧送能力 90～110m ³ /h	供用日	7.359	381,132	
	合計額				45,630,697	

見積単価一覧表

工事名	R1徳環 徳島環状線 徳・西新浜～新浜本 橋梁下部工事(担い手確保型)			
名称	規格	単位	単価	備考
処分費	コンクリート殻(無筋)	m3	2,110	運搬距離 L=5.0km
処分費	コンクリート殻(鉄筋)	m3	2,250	運搬距離 L=5.0km
処分費	アスファルト殻	m3	2,180	運搬距離 L=5.0km
※以下は、週休2日補正として計上している金額の合計額を参考値として示したものです。				
労務費・機械経費(賃料) 直接工事費分	4週8休経費補正(労務費5%, 機械経費(賃料)4%)	式	2,869,422	
労務費・機械経費(賃料) 共通仮設費分	4週8休経費補正(労務費5%, 機械経費(賃料)4%)	式	324,000	

R 1 徳環 徳島環状線 徳・西新浜～新浜本 橋梁下部工事（担い手確保型）

【数量計算書】

R 1 徳環 徳島環状線 徳・西新浜～新浜本 橋梁下部工事（担い手確保型）

【下部工数量計算書】

- 目 次 -

第1章 数量總括表	1
第2章 数量計算	4
2.1 A1橋台	5
2.2 A2橋台	12
2.3 数量根拠図	17

第1章 数量総括表

種別	細別	規格	数量区分	単位	A1橋台	A2橋台	合計	備考		
作業土工	床掘	A領域	標準 自立式 障害無し	m ³	299.1	345.2	644.3			
		B領域	標準 切梁腹起式 障害有り	m ³	698.7	805.4	1,504.0			
		C領域	掘削深さ5m超20m以下 切梁腹起式	m ³	143.6	151.4	295.1			
	埋戻し		最大埋戻幅1m以上4m未満	m ³	186.5	239.4	425.9	425.9/0.9 470 (地山換算)		
	基面整正			m ²	112.4	132.9	245.3			
残土処理工	残土処理		土砂	m ³	934.2	1,035.9	1,970.1	運搬		
橋台躯体工	基礎材	RC-40、t=20cm		m ²	71.6	88.1	159.6			
	均しコンクリート	ck 18N/mm2、t=10cm	均しコンクリート型枠	m ²	71.6	88.1	159.6			
	コンクリート	ck=24N/mm2	胸壁		m ³	4.1	4.3	8.4		
			縦壁		m ³	19.4	17.7	37.0		
			翼壁		m ³	39.5	48.5	87.9		
			底板		m ³	-	-	-		
			計		m ³	149.8	156.7	306.5		
	鉄筋	SD345	D41		kg	208.6	222.8	431.4		
			D35		kg	-	-	-		
			D29～D32		kg	-	-	-		
			D16～D25		kg	8,595	9,098	17,693		
			D13		kg	934	1,105	2,039		
			計		kg	9,529	10,203	19,732		
			太径割合			0.0	0.0			
	型枠		一般型枠	胸壁	m ²	61.1	60.3	121.4		
				縦壁	m ²	41.2	50.7	91.8		
				翼壁	m ²	-	-	-		
				底板	m ²	76.0	67.8	143.8		
	計		m ²	178.3	178.8	357.1				
	支保工		ハイクレスト支保 h<4.0m	w 40kN/m2	空m ³	24.0	19.2	43.2		
くさび結合			w 40kN/m2	空m ³	-	-	-			
くさび結合			40kN/m2<w 80kN/m2	空m ³	-	-	-			
足場工		手摺先行型枠組足場	掛m ²	183.4	188.0	371.4				
台座コンクリート	ck=24N/mm2			m ³	1.1	2.7	3.8			
台座コンクリート型枠		一般型枠		m ²	4.7	10.0	14.6			
アコ箱抜き		150×540～360		m	17.3	11.5	28.8			
後打ちコンクリート	ck=36N/mm2			m ³	2.0	1.8	3.8			
後打ちコンクリート型枠		一般型枠		m ²	4.3	3.8	8.1			
場所打杭工	場所打杭（全回転式 オルカシグ工法）	1200 杭長23.0m	掘削長27.8m 土砂23.1m 軟岩4.7m	本	1		1	No.2		
		1200 杭長23.5m	掘削長28.3m 土砂24.4m 軟岩3.9m	本	1		1	No.4		
		1200 杭長24.0m	掘削長28.8m 土砂23.1m 軟岩5.7m	本	1		1	No.1		
		1200 杭長25.0m	掘削長29.8m 土砂24.4、25.7m 軟岩5.4、4.1m	本	2		2	No.3、6		
		1200 杭長26.0m	掘削長30.8m 土砂25.7、27.0m 軟岩5.1、3.8m	本	2		2	No.5、8		
		1200 杭長26.5m	掘削長31.3m 土砂28.2m 軟岩3.1m	本	1		1	No.10		
		1200 杭長27.0m	掘削長31.8m 土砂27.0m 軟岩4.8m	本	1		1	No.7		
		1200 杭長28.0m	掘削長32.8m 土砂28.2m 軟岩4.6m	本	1		1	No.9		
			計	本	10					
		1500 杭長5.5m	掘削長10.3m 土砂4.4m 軟岩5.9m	本		2	2	No.7、8		
		1500 杭長6.0m	掘削長10.8m 土砂5.5m 軟岩5.3m	本		2	2	No.5、6		
		1500 杭長7.0m	掘削長11.8m 土砂6.7m 軟岩5.1m	本		2	2	No.3、4		
		1500 杭長8.0m	掘削長12.8m 土砂7.8m 軟岩5.0m	本		2	2	No.1、2		
		場所打杭1本当たり	コンクリート		ck=24N/mm ²	m ³				場所打杭明細参照
	鉄筋 (場所打杭用 かご筋)			SD345	D29～D32	kg		-		場所打杭明細参照
					D16～D25	kg				場所打杭明細参照
					D13	kg	-	-	-	
					計	kg				
	杭頭処理				m ³				場所打杭明細参照	
	掘削長									
掘削残土			土砂	m ³	290.4	86.2	376.7			
			軟岩	m ³	51.1	75.3	126.4			
コンクリート殻処分	無筋・処理費あり			m ³	5.7	7.1	12.7			

種 別	細 別	規 格	単 位	A1橋台	A2橋台	合 計	備 考	
踏掛板工	踏掛板	コンクリート ck=24N/mm ²	m ³	24.2	14.9	39.1		
		鉄筋 SD345	D16 ~ D25	kg	5,544	3,399	8,943	
			D13	kg	63	39	102	
	計	kg	5,607	3,438	9,045			
	ゴム支承の有無			無し	無し			

第2章 数量計算

2.1 A1橋台								
細別	規格		計	算	式	単位	小計	合計
1.作業土工								
1) 床掘り								
土質区分 土砂								
切梁式								
	A領域		$15.600 \times 16.800 + 7.5 \times 7.2$			m3	316.08	
		杭控除	- $/4 \times 1.200 \times 1.200 \times 1.5 \times 10$			m3	-16.97	
						m3	299.11	
	B領域		$36.400 \times 16.800 + 17.6 \times 7.2$			m3	738.24	
		杭控除	- $/4 \times 1.200 \times 1.200 \times 3.5 \times 10$			m3	-39.58	
						m3	698.66	
	C領域		$6.300 \times 16.800 + 5.5 \times 7.2$			m3	145.44	
		杭控除	- $/4 \times 1.200 \times 1.200 \times 0.16 \times 10$			m3	-1.81	
						m3	143.63	
							1141.40	
3) 埋戻し工(最大埋戻し幅1m以上4m未満)								
			11.1×16.800			m3	186.48	
4) 基面整正								
			$5.6 \times 14.800 + 1.7 \times 24.0$			m2	123.68	
		杭控除	- $/4 \times 1.200 \times 1.200 \times 10$			m2	-11.31	
						m2	112.37	
5) 残土処理 床掘量-埋戻量/土量変化率								
			$1141.4-186.5/0.9$			m3	934.18	
2.橋台躯体工								
1) 基礎材 (RC-40) t=20cm								
			5.600×14.800			m ²	82.88	
		控除	- $/4 \times 1.200 \times 1.200 \times 10$			m ²	-11.31	
						計		71.6
2) 均しコンクリート (ck 18N/mm ²) t=10cm								
			5.600×14.800			m ²	82.88	
		控除	- $/4 \times 1.200 \times 1.200 \times 10$			m ²	-11.31	
						計		71.6
均しコンクリート型枠								
			$(5.600+14.800) \times 2 \times 0.100$			m ²		4.1

2.1 A1橋台							
細別	規格	計	算	式	単位	小計	合計
3) コンクリート	ck=24N/mm ²						
胸壁	正面 面積	$1/2 \times (1.692+1.720) \times 5.290$			m ²	9.03	
		$1/2 \times (1.720+1.808) \times 4.772$			m ²	8.42	
		$1/2 \times (1.808+1.878) \times 3.768$			m ²	6.94	
		$1/2 \times (2.028+2.028) \times 0.770$			m ²	1.56	
				計		25.95	
	背面 面積	$1/2 \times (1.685+1.713) \times 5.382$			m ²	9.14	
		$1/2 \times (1.713+1.801) \times 4.773$			m ²	8.39	
		$1/2 \times (1.801+1.871) \times 3.768$			m ²	6.92	
		$1/2 \times (2.021+2.021) \times 0.677$			m ²	1.37	
				計		25.82	
	コンクリート	$1/2 \times (25.95+25.82) \times 0.500$			m ³	12.94	
	突起	$1/2 \times (0.150+0.593) \times 0.450 \times 14.600$			m ³	2.44	
	地覆部	$1/2 \times (0.603+0.603) \times 0.250 \times 0.950$			m ³	0.14	
	踏掛版受	$1/2 \times (0.300+0.800) \times 0.500 \times 13.980$			m ³	3.85	
				計			19.37
豎壁	前面 面積	$1/2 \times (1.208+1.208) \times 14.600$			m ²	17.64	
	背面 面積	$1/2 \times (1.242+1.242) \times 14.600$			m ²	18.13	
	コンクリート	$1/2 \times (17.64+18.13) \times 1.700$			m ³	30.40	
		18.13×0.500			m ³	9.07	
				計			39.47
底版	コンクリート	$5.400 \times 14.600 \times 1.900$			m ³	149.80	
				計			149.80
				合計			208.64
	橋台形式	逆T式橋台					
	構造物高さ	H=5.107m					
	コンクリート体積	V=208.6m ³					
		H=5m以上7m未満 V=160m ³ 以上310m ³ 未満 基礎材・均しコンクリートあり					
4) 鉄筋工							
SD345	D29 ~ D32						
	D16 ~ D25	2610+1722+4263			kg	8,595	
	D13	934			kg	934	
				計			9,529
	太径割合	太径鉄筋(D38以上)は使用していない					
						0.0	

2.1 A1橋台							
細別	規格	計	算	式	単位	小計	合計
5) 型枠工							
胸壁	正面	25.95			m ²	25.95	
	突起分控除	-0.593 × 14.600			m ²	-8.66	
	突起分	(0.150+0.636) × 14.600			m ²	11.48	
	背面	25.82			m ²	25.82	
	踏掛版受控除	-(0.300+0.500) × 13.980			m ²	-11.18	
	踏掛版受	(0.300+0.707) × 13.980			m ²	14.08	
	側面 右	1/2 × (1.692+1.685) × 0.500			m ²	0.84	
	側面 左	1/2 × (2.028+2.021) × 0.500			m ²	1.01	
	地覆	(0.603+0.603) × 0.250			m ²	0.30	
		0.950 × (0.250 × 2+0.150)			m ²	0.62	
	側面 突起分	1/2 × (0.150+0.593) × 0.450 × 2			m ²	0.33	
	側面 踏掛版受	1/2 × (0.300+0.800) × 0.500 × 2			m ²	0.55	
				計			61.14
豎壁	前面	17.64			m ²	17.64	
	背面	18.13			m ²	18.13	
	側面 右	1/2 × (1.208+1.242) × 1.700			m ²	2.08	
		1.242 × 0.500			m ²	0.62	
	側面 左	1/2 × (1.208+1.242) × 1.700			m ²	2.08	
		1.242 × 0.500			m ²	0.62	
				計			41.18
底板		(5.400+14.600) × 2 × 1.900			m ²	76.00	
				計			76.00
				合計			178.32
6) 支保工							
	ハ°イ°ホ°-ト支保(h < 4.0m) 突起部	1/4 × (1.099+1.549+1.127+1.577) × 0.450 × 5.290			空m ³	3.19	
		1/4 × (1.127+1.577+1.215+1.665) × 0.450 × 4.772			空m ³	3.00	
		1/4 × (1.215+1.665+1.285+1.735) × 0.450 × 4.538			空m ³	3.01	
				計			9.20
	踏掛版受	1/4 × (2.297+1.797+2.325+1.825) × 0.500 × 5.382			空m ³	5.55	
		1/4 × (2.325+1.825+2.413+1.913) × 0.500 × 4.773			空m ³	5.06	
		1/4 × (2.413+1.913+2.483+1.983) × 0.500 × 3.825			空m ³	4.20	
				計			14.81
				合計			24.00
7) 足場工							
	手摺先行型枠組足場						
躯体足場	前面	(14.600+2.20) × 1/2 × (4.991+5.177)			掛m ²	85.41	
	背面	(14.600+2.20) × 1/2 × (3.077+3.263)			掛m ²	53.26	
	右側面	(2.200+2.20) × 4.991			掛m ²	21.96	
	左側面	(2.200+2.20) × 5.177			掛m ²	22.78	
				計			183.41

2.1 A1橋台							
細別	規格		計	算式	単位	小計	合計
8) 台座コンクリート(ck=24N/mm ²)							
支承部	G1 ~ G16		1.190 × 1.190 × 0.123 × 8		m ³	1.39	
		控除	-0.930 × 0.930 × 0.03 × 8		m ³	-0.21	
		控除	- /4 × 0.150 × 0.150 × 0.093 × 4 × 8		m ³	-0.05	
				計			1.13
台座型枠							
支承部	G1 ~ G16		(1.190+1.190) × 2 × 0.123 × 8		m ²	4.68	
				計			4.68
9) アンカ箱抜き							
支承部	150 L=540		4 × 8 × 0.540		m		17.3
10) 後打ちコンクリート ck=36N/mm ²							
			0.950 × 0.150 × 1/2 × (13.829+13.923)		m ³		1.98
後打ちコンクリート型枠							
			(0.950+13.829+13.923) × 0.15		m ²		4.31
2. 場所打杭工							
・ 場所打杭形式			場所打杭	全回転式オーケーシグ工			
・ 杭径			1200				
・ 杭長 L=23.0m	No.2		1		本	1	
L=23.5m	No.4		1		本	1	
L=24.0m	No.1		1		本	1	
L=25.0m	No.3、6		2		本	2	
L=26.0m	No.5、8		2		本	2	
L=26.5m	No.10		1		本	1	
L=27.0m	No.7		1		本	1	
L=28.0m	No.9		1		本	1	
				計			10
・ 杭本数					本	10	
・ 杭頭処理			有り		本	10	
1) コンクリート(ck=24N/mm ²)							
杭長 L=23.0m			/4 × 1.200 × 1.200 × 23.0		m ³	26.01	1本当たり
L=23.5m			/4 × 1.200 × 1.200 × 23.5		m ³	26.58	
L=24.0m			/4 × 1.200 × 1.200 × 24.0		m ³	27.14	
L=25.0m			/4 × 1.200 × 1.200 × 25.0		m ³	28.27	
L=26.0m			/4 × 1.200 × 1.200 × 26.0		m ³	29.41	
L=26.5m			/4 × 1.200 × 1.200 × 26.5		m ³	29.97	
L=27.0m			/4 × 1.200 × 1.200 × 27.0		m ³	30.54	
L=28.0m			/4 × 1.200 × 1.200 × 28.0		m ³	31.67	

2.1 A1橋台							
細別	規格	計	算	式	単位	小計	合計
3) 掘削長						1本当たり	
施工基面 +3.000	杭天端 -1.760						
杭長 L=23.0m	空堀 4.760m	23.00+4.76			m	27.8	
土質毎・	ㄥ質土、粘性土、砂及び砂質土	23.1			m	23.1	
	・岩塊、玉石、軟岩	4.7			m	4.7	
				計		27.8	
杭長 L=23.5m	空堀 4.760m	23.50+4.76			m	28.3	
土質毎・	ㄥ質土、粘性土、砂及び砂質土	24.4			m	24.4	
	・岩塊、玉石、軟岩	3.9			m	3.9	
				計		28.3	
杭長 L=24.0m	空堀 4.760m	24.00+4.76			m	28.8	
土質毎・	ㄥ質土、粘性土、砂及び砂質土	23.1			m	23.1	
	・岩塊、玉石、軟岩	5.7			m	5.7	
				計		28.8	
杭長 L=25.0m(No.3)	空堀 4.760m	25.00+4.76			m	29.8	
土質毎・	ㄥ質土、粘性土、砂及び砂質土	24.4			m	24.4	
	・岩塊、玉石、軟岩	5.4			m	5.4	
				計		29.8	
杭長 L=25.0m(No.6)	空堀 4.760m	25.00+4.76			m	29.8	
土質毎・	ㄥ質土、粘性土、砂及び砂質土	25.7			m	25.7	
	・岩塊、玉石、軟岩	4.1			m	4.1	
				計		29.8	
杭長 L=26.0m(No.5)	空堀 4.760m	26.00+4.76			m	30.8	
土質毎・	ㄥ質土、粘性土、砂及び砂質土	25.7			m	25.7	
	・岩塊、玉石、軟岩	5.1			m	5.1	
				計		30.8	
杭長 L=26.0m(No.8)	空堀 4.760m	26.00+4.76			m	30.8	
土質毎・	ㄥ質土、粘性土、砂及び砂質土	27.0			m	27.0	
	・岩塊、玉石、軟岩	3.8			m	3.8	
				計		30.8	
杭長 L=26.5m	空堀 4.760m	26.50+4.76			m	31.3	
土質毎・	ㄥ質土、粘性土、砂及び砂質土	28.2			m	28.2	
	・岩塊、玉石、軟岩	3.1			m	3.1	
				計		31.3	
杭長 L=27.0m	空堀 4.760m	27.00+4.76			m	31.8	
土質毎・	ㄥ質土、粘性土、砂及び砂質土	27.0			m	27.0	
	・岩塊、玉石、軟岩	4.8			m	4.8	
				計		31.8	
杭長 L=28.0m	空堀 4.760m	28.00+4.76			m	32.8	
土質毎・	ㄥ質土、粘性土、砂及び砂質土	28.2			m	28.2	
	・岩塊、玉石、軟岩	4.6			m	4.6	
				計		32.8	

2.2 A2橋台								
細別	規格		計	算	式	単位	小計	合計
1.作業土工								
1) 床掘り								
土質区分 土砂								
切梁式	A領域		$17.400 \times 16.400 + 8.1 \times 10.0$			m3	366.36	
		杭控除	- $/4 \times 1.500 \times 1.500 \times 1.5 \times 8$			m3	-21.21	
						m3	345.15	
	B領域		$40.600 \times 16.400 + 18.9 \times 10.0$			m3	854.84	
		杭控除	- $/4 \times 1.500 \times 1.500 \times 3.5 \times 8$			m3	-49.48	
						m3	805.36	
	C領域		$6.200 \times 16.400 + 5.2 \times 10.0$			m3	153.68	
		杭控除	- $/4 \times 1.500 \times 1.500 \times 0.16 \times 8$			m3	-2.26	
						m3	151.42	
							1301.93	
3) 埋戻し工(最大埋戻し幅1m以上4m未満)								
			14.6×16.400			m3	239.44	
4) 基面整正								
			$7.0 \times 14.600 + 1.7 \times 26.4$			m2	147.08	
		杭控除	- $/4 \times 1.500 \times 1.500 \times 8$			m2	-14.14	
						m2	132.94	
5) 残土処理 床掘量-埋戻量/土量変化率								
			$1301.9-239.4/0.9$			m3	1035.90	
2.橋台躯体工								
1) 基礎材 (RC-40) t=20cm								
			7.000×14.600			m ²	102.20	
		控除	- $/4 \times 1.500 \times 1.500 \times 8$			m ²	-14.14	
						計		88.1
2) 均しコンクリート (ck 18N/mm ²) t=10cm								
			7.000×14.600			m ²	102.20	
		控除	- $/4 \times 1.500 \times 1.500 \times 8$			m ²	-14.14	
						計		88.1
均しコンクリート型枠								
			$(7.000+14.600) \times 2 \times 0.100$			m ²		4.3

2.2 A2橋台							
細別	規格	計	算	式	単位	小計	合計
3) コンクリート	ck=24N/mm ²						
胸壁	正面 面積	$1/2 \times (1.985+1.985) \times 0.745$			m ²	1.48	
		$1/2 \times (1.835+1.758) \times 3.753$			m ²	6.74	
		$1/2 \times (1.758+1.660) \times 4.753$			m ²	8.12	
		$1/2 \times (2.010+2.010) \times 0.200$			m ²	0.40	
		$1/2 \times (1.710+1.793) \times 4.303$			m ²	7.54	
		$1/2 \times (1.943+1.943) \times 0.645$			m ²	1.25	
					計	25.53	
	背面 面積	$1/2 \times (1.977+1.977) \times 0.780$			m ²	1.54	
		$1/2 \times (1.827+1.749) \times 3.752$			m ²	6.71	
		$1/2 \times (1.749+1.651) \times 4.753$			m ²	8.08	
		$1/2 \times (2.001+2.001) \times 0.200$			m ²	0.40	
		$1/2 \times (1.701+1.784) \times 4.293$			m ²	7.48	
		$1/2 \times (1.934+1.934) \times 0.621$			m ²	1.20	
					計	25.41	
	コンクリート	$1/2 \times (25.53+25.41) \times 0.500$			m ³	12.74	
	突起	$1/2 \times (0.150+0.592) \times 0.450 \times 14.400$			m ³	2.40	
	地覆部	$1/2 \times (0.600+0.600) \times 0.250 \times 0.950$			m ³	0.14	
		$1/2 \times (0.400+0.410) \times 0.100 \times 0.950$			m ³	0.04	
	踏掛版受	$1/2 \times (0.300+0.800) \times 0.500 \times 8.530$			m ³	2.35	
					計		17.67
豎壁	前面 面積	$1/2 \times (1.508+1.508) \times 14.400$			m ²	21.72	
	背面 面積	$1/2 \times (1.542+1.542) \times 14.400$			m ²	22.21	
	コンクリート	$1/2 \times (21.72+22.21) \times 1.700$			m ³	37.34	
		22.21×0.500			m ³	11.11	
					計		48.45
底版	コンクリート	$6.800 \times 14.400 \times 1.600$			m ³	156.67	
					計		156.67
					合計		222.79
	橋台形式	逆T式橋台					
	構造物高さ	H=5.041m					
	コンクリート体積	V=222.78m ³					
		H=5m以上7m未満 V=160m ³ 以上310m ³ 未満 基礎材・均しコンクリートあり					
4) 鉄筋工							
SD345	D29 ~ D32						
	D16 ~ D25	2904+1654+4540			kg	9,098	
	D13	1105			kg	1,105	
					計		10,203
	太径割合	太径鉄筋(D38以上)は使用していない				0.0	

2.2 A2橋台							
細別	規格		計	算式	単位	小計	合計
8) 台座コンクリート(ck=24N/mm ²)							
支承部	G1 ~ G16		1.280 × 1.060 × 0.266 × 8		m ³	2.89	
		控除	-0.740 × 0.520 × 0.03 × 8		m ³	-0.09	
		控除	- /4 × 0.150 × 0.150 × 0.236 × 4 × 8		m ³	-0.13	
				計			2.66
台座コ型枠							
支承部	G1 ~ G16		(1.280+1.060) × 2 × 0.266 × 8		m ²	9.96	
				計			9.96
9) アンカ箱抜き							
支承部	150 L=360		4 × 8 × 0.360		m		11.5
10) 後打ちコンクリート ck=36N/mm ²							
			0.950 × 0.150 × 1/2 × (12.809+12.798)		m ³		1.82
後打ちコンクリート型枠							
			(12.809+12.798) × 0.15		m ²		3.84
3. 場所打杭工							
・ 場所打杭形式			場所打杭 全回転式オ-ル-シタ'工				
・ 杭径			1500				
・ 杭長	L=5.5m No.7、8		2		本	2	
	L=6.0m No.5、6		2		本	2	
	L=7.0m No.3、4		2		本	2	
	L=8.0m No.1、2		2		本	2	
				計			8
・ 杭本数					本	8	
・ 杭頭処理			有り		本	8	
1) コンクリート(ck=24N/mm ²)							
杭長	L=5.5m		/4 × 1.500 × 1.500 × 5.5		m ³	9.72	1本当たり
	L=6.0m		/4 × 1.500 × 1.500 × 6.0		m ³	10.60	
	L=7.0m		/4 × 1.500 × 1.500 × 7.0		m ³	12.37	
	L=8.0m		/4 × 1.500 × 1.500 × 8.0		m ³	14.14	
2) 鉄筋							
杭長	L=5.5m SD345 D16 ~ D25		1333		kg	1,333	1本当たり
				計		1,333	
杭長	L=6.0m SD345 D16 ~ D25		1401		kg	1,401	
				計		1,401	
杭長	L=7.0m SD345 D16 ~ D25		1561		kg	1,561	
				計		1,561	
杭長	L=8.0m SD345 D16 ~ D25		1722		kg	1,722	
				計		1,722	

2.2 A2橋台							
細別	規格	計	算	式	単位	小計	合計
3) 掘削長							
施工基面 +3.000	杭天端 -1.760					1本当たり	
杭長 L=5.5m	空堀 4.760m	5.50+4.76			m	10.3	
土質毎・ L 質土、粘性土、砂及び砂質土		4.4			m	4.4	
・岩塊、玉石、軟岩		5.9			m	5.9	
					計	10.3	
杭長 L=6.0m	空堀 4.760m	6.0+4.76			m	10.8	
土質毎・ L 質土、粘性土、砂及び砂質土		5.5			m	5.5	
・岩塊、玉石、軟岩		5.3			m	5.3	
					計	10.8	
杭長 L=7.0m	空堀 4.760m	7.00+4.76			m	11.8	
土質毎・ L 質土、粘性土、砂及び砂質土		6.7			m	6.7	
・岩塊、玉石、軟岩		5.3			m	5.3	
					計	12.0	
杭長 L=8.0m	空堀 4.760m	8.00+4.76			m	12.8	
土質毎・ L 質土、粘性土、砂及び砂質土		7.8			m	7.8	
・岩塊、玉石、軟岩		5.0			m	5.0	
					計	12.8	
4) 掘削残土							
杭長 L=5.5m	土砂 2本	$\frac{1}{4} \times 1.500 \times 1.500 \times 4.4 \times 2$			m^3	15.6	8本当たり
杭長 L=6.0m	土砂 2本	$\frac{1}{4} \times 1.500 \times 1.500 \times 5.5 \times 2$			m^3	19.4	
杭長 L=7.0m	土砂 2本	$\frac{1}{4} \times 1.500 \times 1.500 \times 6.7 \times 2$			m^3	23.7	
杭長 L=8.0m	土砂 2本	$\frac{1}{4} \times 1.500 \times 1.500 \times 7.8 \times 2$			m^3	27.6	
					計		86.2
杭長 L=5.5m	軟岩 2本	$\frac{1}{4} \times 1.500 \times 1.500 \times 5.9 \times 2$			m^3	20.9	
杭長 L=6.0m	軟岩 2本	$\frac{1}{4} \times 1.500 \times 1.500 \times 5.3 \times 2$			m^3	18.7	
杭長 L=7.0m	軟岩 2本	$\frac{1}{4} \times 1.500 \times 1.500 \times 5.1 \times 2$			m^3	18.0	
杭長 L=8.0m	軟岩 2本	$\frac{1}{4} \times 1.500 \times 1.500 \times 5.0 \times 2$			m^3	17.7	
					計		75.3
5) コンクリート殻処分(杭頭処理)							
		$\frac{1}{4} \times 1.500 \times 1.500 \times 0.50$			m^3	0.9	1本当たり 8本当たり 7.1
3. 踏掛板工							
コンクリート	$\text{ck}=24\text{N}/\text{mm}^2$						
		$5.000 \times 8.501 \times 0.350$			m^3	14.88	
鉄筋	SD345 D16 ~ 25	3399			kg	3,399	
	SD345 D13	39			kg	39	
					計		3,438.0
	工ム支承の有無					無し	

2.3 数量根拠図

A1橋台土工根拠図

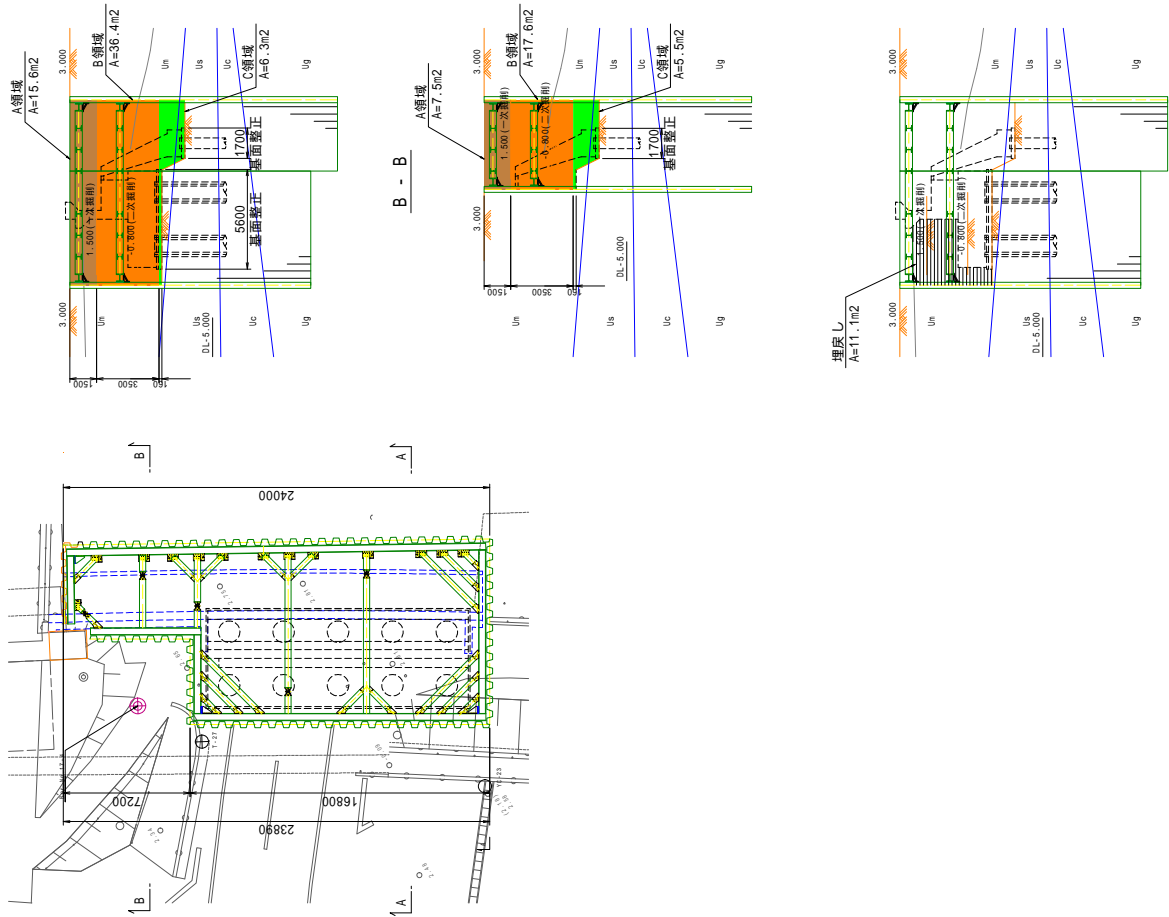

A2橋台土工根拠図

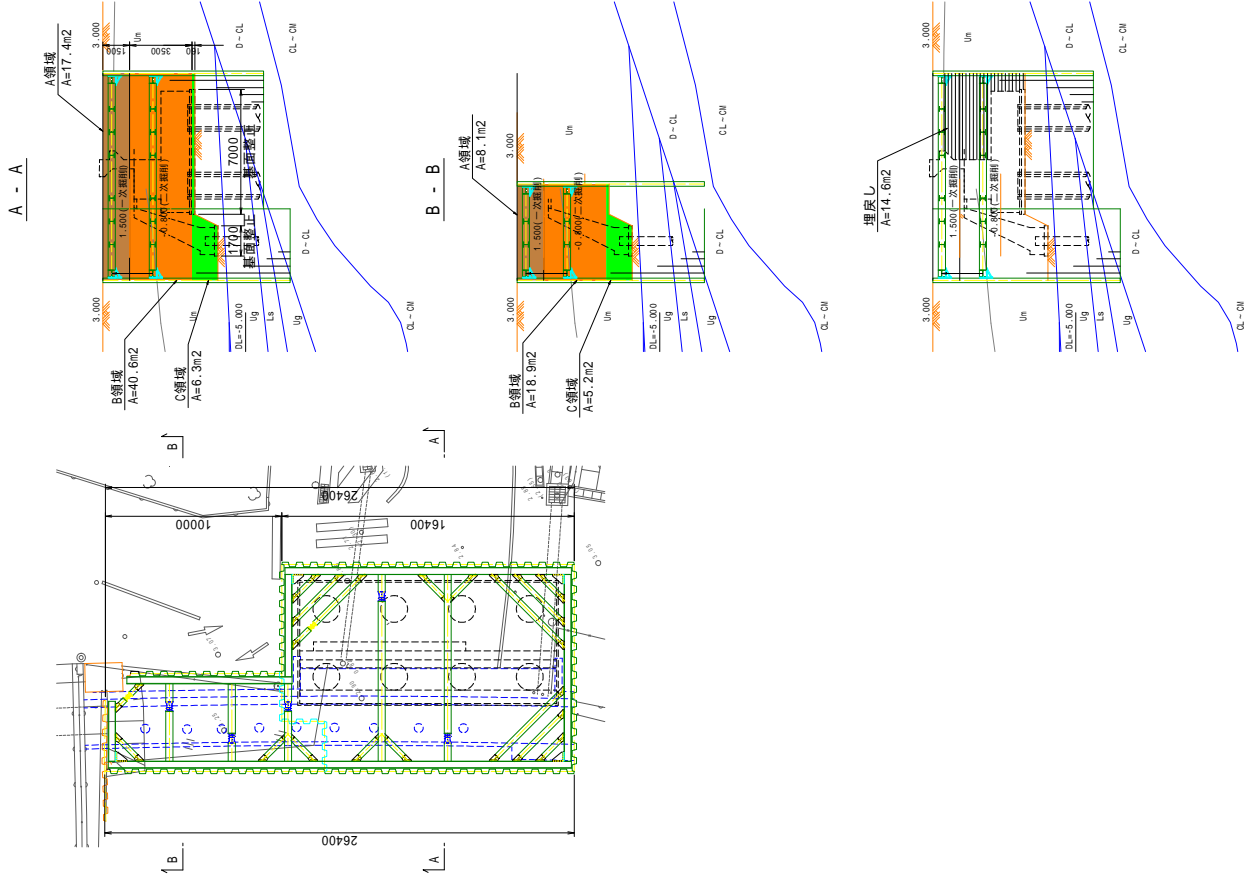

A1橋台數量算出根拠圖

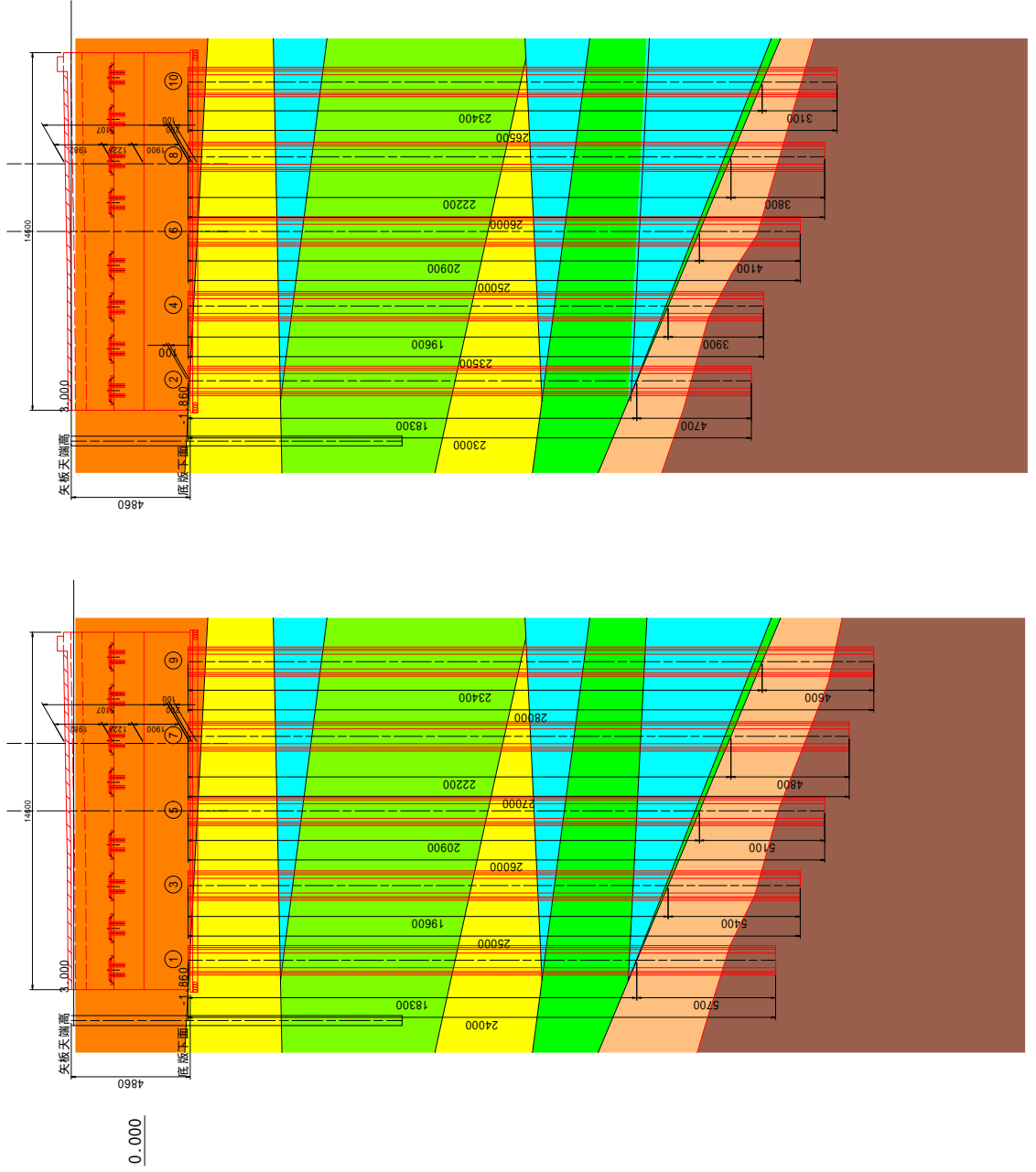

杭位置

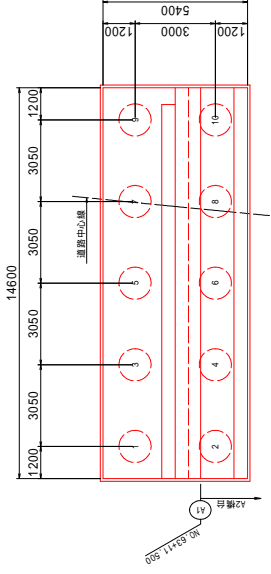

踏掛版

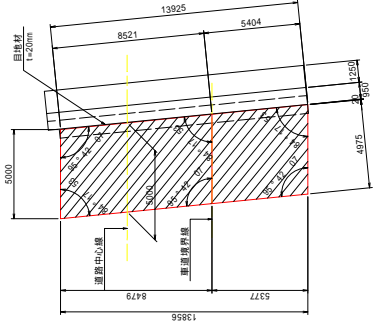

A2橋台数量算出根拠図

正面図 (1-1)

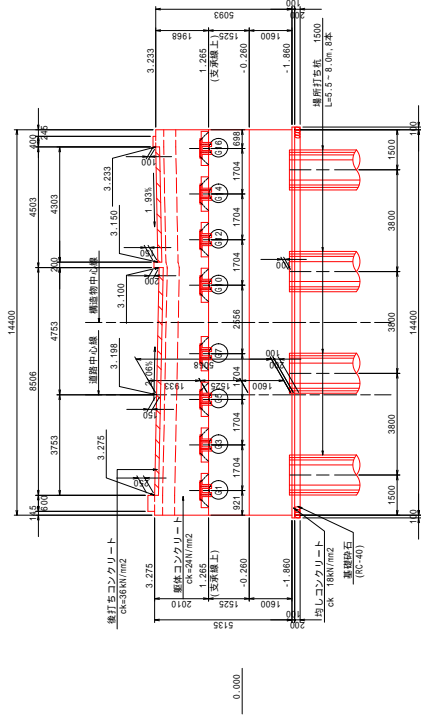

背面図 (2-2)

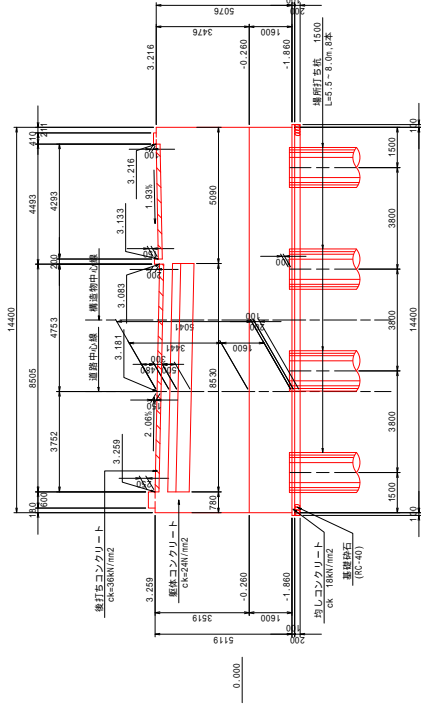

断面図 (CL)

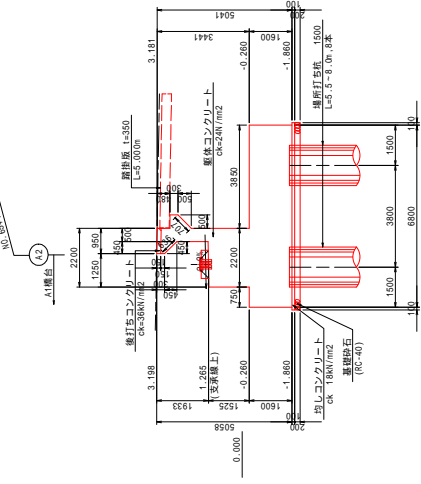

支承詳細図 S=1:30

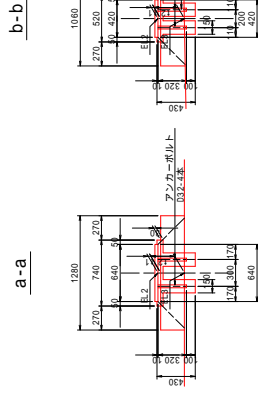

支承位置断面図

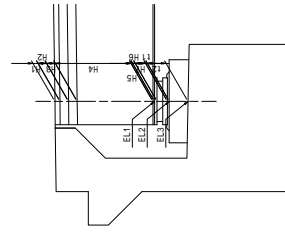

平面図

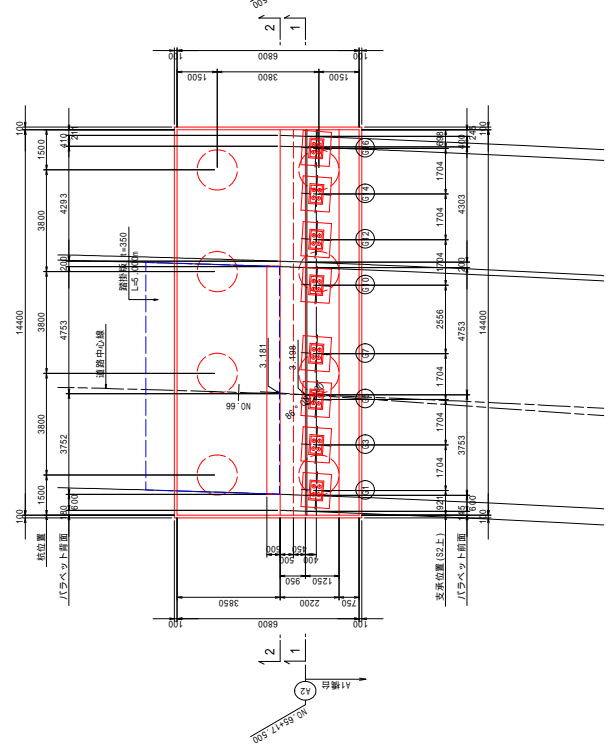

杭長

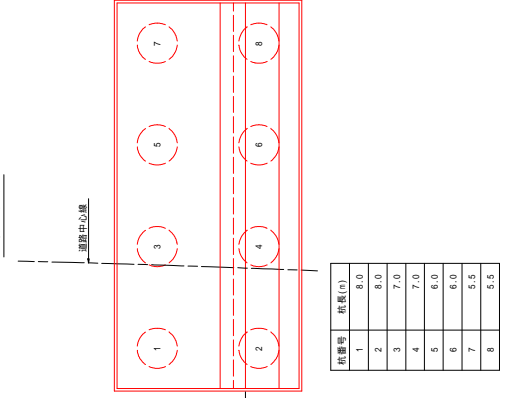

構造部名 (S2上)	G1	G3	G5	G7	G10	G12	G14	G16
路面高	EL. 3.279	3.243	3.209	3.173	3.130	3.172	3.206	3.239
橋脚高	H1 0.075	0.075	0.075	0.075	0.075	0.030	0.030	0.030
橋脚コンクリート厚 (桁厚)	H2 0.199	0.195	0.131	0.097	0.046	0.144	0.179	0.213
上床高	H3 0.130	0.130	0.130	0.130	0.130	0.130	0.130	0.130
橋脚高	H4 1.086	1.085	1.084	1.083	1.081	1.080	1.079	1.078
底床高	H5 0.023	0.023	0.023	0.023	0.023	0.023	0.023	0.023
底床下縁高	EL1 1.765	1.765	1.765	1.765	1.765	1.765	1.765	1.765
ソールプレート厚	H6 0.022	0.022	0.022	0.022	0.022	0.022	0.022	0.022
支床高	H7 0.192	0.192	0.192	0.192	0.192	0.192	0.192	0.192
支床下縁高	EL2 1.561	1.561	1.561	1.561	1.561	1.561	1.561	1.561
橋脚コンクリート厚	H8 0.030	0.030	0.030	0.030	0.030	0.030	0.030	0.030
橋脚コンクリート厚	H9 0.266	0.266	0.266	0.266	0.266	0.266	0.266	0.266
下床高	EL3 1.295	1.295	1.295	1.295	1.295	1.295	1.295	1.295

A2橋台數量算出根拠圖

杭位置

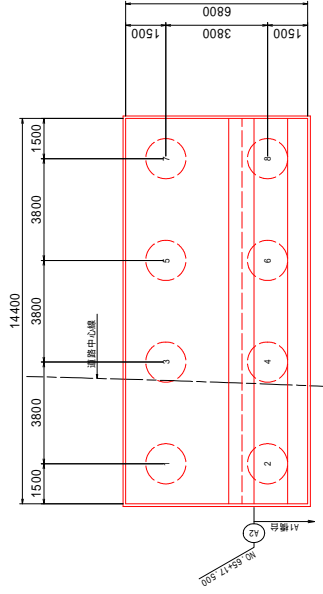

踏掛版

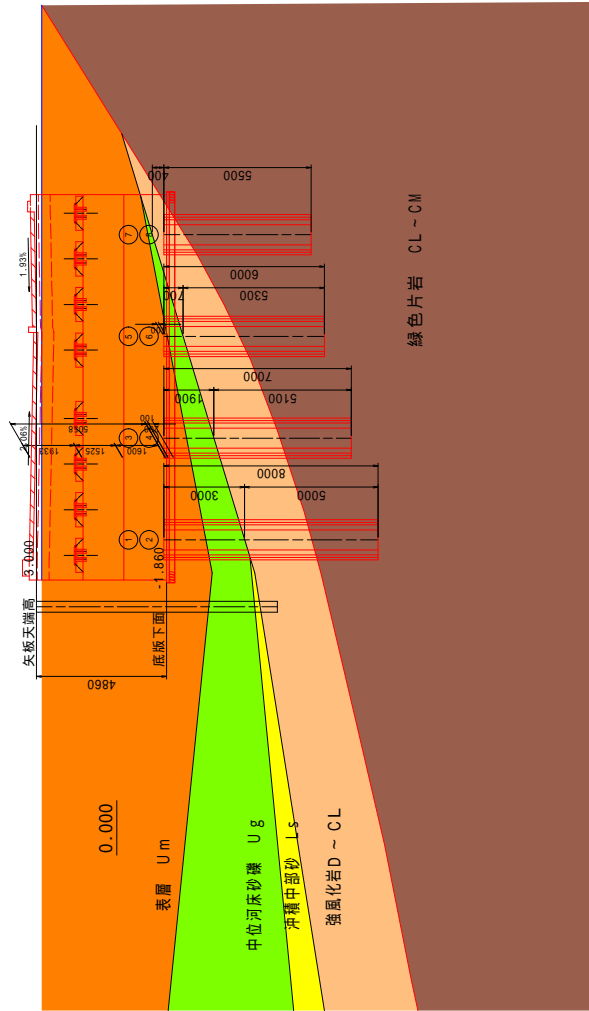
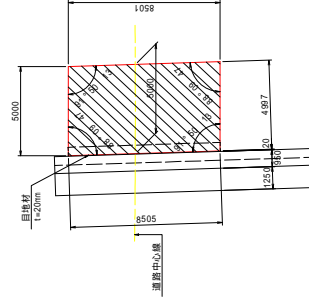

R 1 徳環 徳島環状線 徳・西新浜～新浜本 橋梁下部工事（担い手確保型）

【仮設工数量計算書】

- 目 次 -

第1章	仮設工数量総括表	1
第2章	仮設工数量計算書	2
第3章	仮締切工数量総括表	8
第4章	仮締切工数量計算書	9

仮設工数量計算書

種別	細別	規格	単位	左岸	右岸	合計	備考
障害物撤去	防護柵撤去		m	10.1	15.0	25.1	
			t	0.2	0.2	0.4	
	舗装撤去	t=100	m ²	80.2	98.0	178.2	
	既設護岸撤去	無筋構造物	m ³	33.9	89.5	123.4	
土のう製作・設置・撤去	大型土のう	耐候性 1m ³	袋	217	165.0	382.0	
	遮水シート	ブルーシート (3.6*5.4)	m ²	0	87.5	87.5	
			枚	0	5.0	5.0	
	土のう	0.4×0.6×0.2	袋	310.0	660.0	970.0	
m ³			15.5	33.0	48.5		
土工	床掘	オープン掘削 A領域	m ³	71.8	210.1	281.9	
	埋戻し	最大埋戻幅1m以上4m未満	m ³	71.8	150.3	222.1	
	仮締切内盛土		m ³	80.2	310.3	390.5	
	残土処理	土のう分	m ³	232.5	198.0	430.5	
仮橋用坂路	盛土		m ³	18.1		18.1	
仮栈橋	主桁・横桁		t	33.6		33.6	
	覆工板		m ²	240.0		240	
	高欄(単管パイプ)		m	68.0		68	
	下部工		t	17.3		17	
	基礎工	支持杭	t	114.8		115	
	継手		箇所	37.0		37	
	導杭		本	28.0		28	
	導枠		本	35.0		35	

仮設工					
細 別	規 格	計 算 式	単 位	小 計	合 計
A1橋台					
1. 障害物撤去					
防護柵撤去	ガードレール C-2B(延長)	$6.6+3.5$	m	10	
	同質量 16.4kg/m	$16.4 \times (6.6+3.5)$	t	0.164	
舗装撤去	t=100	$0.8 \times 7.2 + 6.1 \times 2.4 + 5.6 \times 3.9 + 5.2 \times 3.5 + 3.0 \times 6.6$	m ²	80.2	
既設護岸撤去	無筋構造物	$1.5 \times 7.2 + 3.5 \times 6.6$	m ³	33.9	
2. 土のう製作・設置・撤去					
大型土のう	反力盛土用 耐候性大型土のう	$7 \times (25.0+6.0)$	袋	217	
		1個当たり1m ³			
土のう	反力盛土用	$0.5 \times (25.0+6.0)$	m ³	15.5	
	土のう1個あたり	$0.4 \times 0.6 \times 0.2$	m ³	0.05	
	個数	$15.5/0.05$	袋	310	
3. 土工					
床掘	オープン掘削 A領域	$8.0 \times 2.4 + 2.1 \times 3.9 + 7.4 \times 3.5 + 2.8 \times 6.6$	m ³	71.8	
埋戻し	最大埋戻幅1m以上4m未満	$8.0 \times 2.4 + 2.1 \times 3.9 + 7.4 \times 3.5 + 2.8 \times 6.6$	m ³	71.8	
4. 仮締切内盛土					
		$0.8 \times 7.2 + 6.1 \times 2.4 + 5.6 \times 3.9 + 5.2 \times 3.5 + 3.0 \times 6.6$	m ³	80.2	
5. 残土処理					
	土のう分	$217+15.5$	m ³	232.5	

A2橋台(一期施工)					
1. 障害物撤去					
防護柵撤去	転落防止柵 (土中・支柱間隔3m) 延長	15	m	15	
	同質量 15kg/m	15×15	t	0.225	
既設護岸撤去	無筋構造物	3.8×(11.5+7.8)	m ³	73.3	
2. 土のう製作・設置・撤去					
大型土のう	護岸撤去締切用	5×25.0	袋	125	
遮水シート	ブルーシート	3.5×25.0	m ²	87.5	
	枚数 (1枚当たり3.6×5.4)	87.5/(3.6×5.4)	枚	5.0	
3. 土工					
床掘	オープン掘削 A領域	5.1×(11.5+7.8)	m ³	98.4	
埋戻し	最大埋戻幅1m以上4m未満	2.0×(11.5+7.8)	m ³	38.6	
4. 残土処理	土砂	98.4-38.6/0.9	m ³	55.5	
A2橋台(二期施工)					
1. 障害物撤去					
既設護岸撤去	無筋構造物	4.9×3.3	m ³	16.2	
舗装撤去	t=100	5.1×5.9+5.6×3.9+6.1×3.5+7.5×3.3	m ²	98.0	
2. 土のう製作					
大型土のう	反力盛土用 耐候性大型土のう	5×(28.0+5.0)	袋	165	
		1個当たり1m ³			
	控除	1期施工分	袋	125	
					40
土のう	反力盛土用	1.0×(28.0+5.0)	m ³	33.0	
	土のう1個あたり	0.4×0.6×0.2	m ³	0.05	
	個数	33.0/0.05	袋	660	
3. 土のう設置・撤去					
大型土のう	反力盛土用 耐候性大型土のう	5×(28.0+5.0)	袋	165	
土のう			袋	660	
4. 土工					
床掘	オープン掘削 A領域	3.9×5.9+8.2×3.9+7.8×3.5+8.9×3.3	m ³	111.7	
埋戻し	最大埋戻幅1m以上4m未満	3.9×5.9+8.2×3.9+7.8×3.5+8.9×3.3	m ³	111.7	
5. 仮締切内盛土		2.2×10.0+17.9×5.9+18.8×3.9+17.4×3.5+14.7×3.3	m ³	310.3	
6. 残土処理	土のう分	165+33	m ³	198.0	
仮橋用坂路					
1. 土工					
盛土	RC-40	(4.3+0)/2×8.4	m ³	18.1	

細別	規格	記号	計 算 式	単位	小 計	合 計
1. 仮橋工						
覆工面積	2000×2000×200		8.000×30.000	m ²	240.0	
覆工板重量			240×0.212	t	50.880	
高欄工	単管パイプ		30.000×2+8.000	m	68.0	
上部工架設・撤去						
上部工 主桁	H-594×302×14×23		10.500×5×2×0.170	t	17.850	
			10.000×5×1×0.170	t	8.500	26.350
上部工 横桁	[-300×90×9×13		1.900×4×18×0.0381	t	5.212	
スチール(横桁)	PL-12×144×546		4×18×2×0.00741	t	1.067	
スチール(横桁)	PL-12×144×546		3×2×6×0.00741	t	0.267	
主桁連結板	PL-9×320×485		5×2×2×0.01096	t	0.219	
覆工板ずれ止め	[-200×90×8/13.5		8.000×2×0.0303	t	0.485	
				合計		33.600
スクラップ			5.212+1.067+0.267+0.219+0.485	t	7.250	
下部工架設・撤去						
下部工桁受	H-594×302×14×23		9.000×7×0.170	t	10.710	
スチール(桁受)	PL-12×144×546		5×2×7×0.00741	t	0.519	
トッププレート	PL-22×400×400		5×7×0.02763	t	0.967	
下部工継ぎ材	[-200×90×8×13.5		9.000×2×6×0.0303	t	3.272	
下部工斜材	L-100×100×10		2.500×2×4×6×0.0149	t	1.788	
				合計		17.256
支持杭	H-400×400×13×21		14.000×5×0.172 打込長:14.0m	t	12.040	
	H-400×400×13×21		17.500×5×0.172 打込長:15.0m	t	15.050	
	H-400×400×13×21		18.000×5×0.172 打込長:15.0m	t	15.480	
	H-400×400×13×21		19.000×5×0.172 打込長:16.0m	t	16.340	
	H-400×400×13×21		20.000×5×0.172 打込長:16.0m	t	17.200	
	H-400×400×13×21		21.000×5×0.172 打込長:17.0m	t	18.060	
	H-400×400×13×21		24.000×5×0.172 打込長:20.0m	t	20.640	
				合計		114.810
スクラップ			0.519+0.967+3.272+1.788	t	6.546	
継手			37	箇所	37	
導杭打込み・引抜	本数		35×8/10	本	28	
	打込み長		20.00×0.50	m	10.0	
導棒設置・撤去			35	本	35	
支持杭打設	Nmax<50 油圧パイプロハンマ					
打込長	25m以下		5	本	5	
	19m以下		15	本	15	
	15m以下		15	本	15	
支持杭引抜	Nmax<50 パイプロハンマ					
引抜長	25m以下		35	本	35	
仮橋橋スクラップ計			7.250+6.546+2.734	t	16.53	17.0

細別	規格	記号	計 算 式	単位	小 計	合 計
仮設高欄(単管パイプ)				m	68	
単管パイプ(支柱)	48.6×2.4	1.0*35		m	35	
	1本当たり1m			本	35	
						35.0
単管パイプ(手摺・横棧)	48.6×2.4		(30+30+8)*2	m	136	
	左側(1本当たり4m)		(30)/4	本	8	
	右側(1本当たり4m)		(30)/4	本	8	
	正面(1本当たり4m)		(8)/4	本	2	
	合計		(8+8+2)*2	本		36
固定ベース			35	箇所	35	
直交クランプ			35*2+2*2	箇所	74	
パイプジョイント			(7+7+1)*2	箇所	30	
地覆材	[-250×90×11×14.5		30+30+8	m	68	
	重量(スラブ対象)		68*40.2	kg	2734	

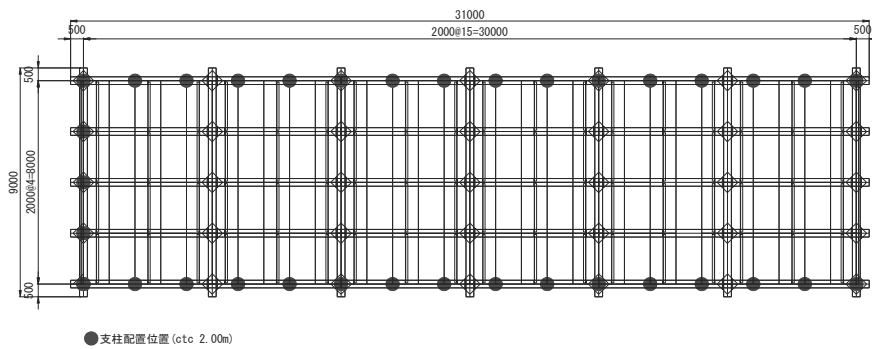

大型どこのう(右岸)

平面図

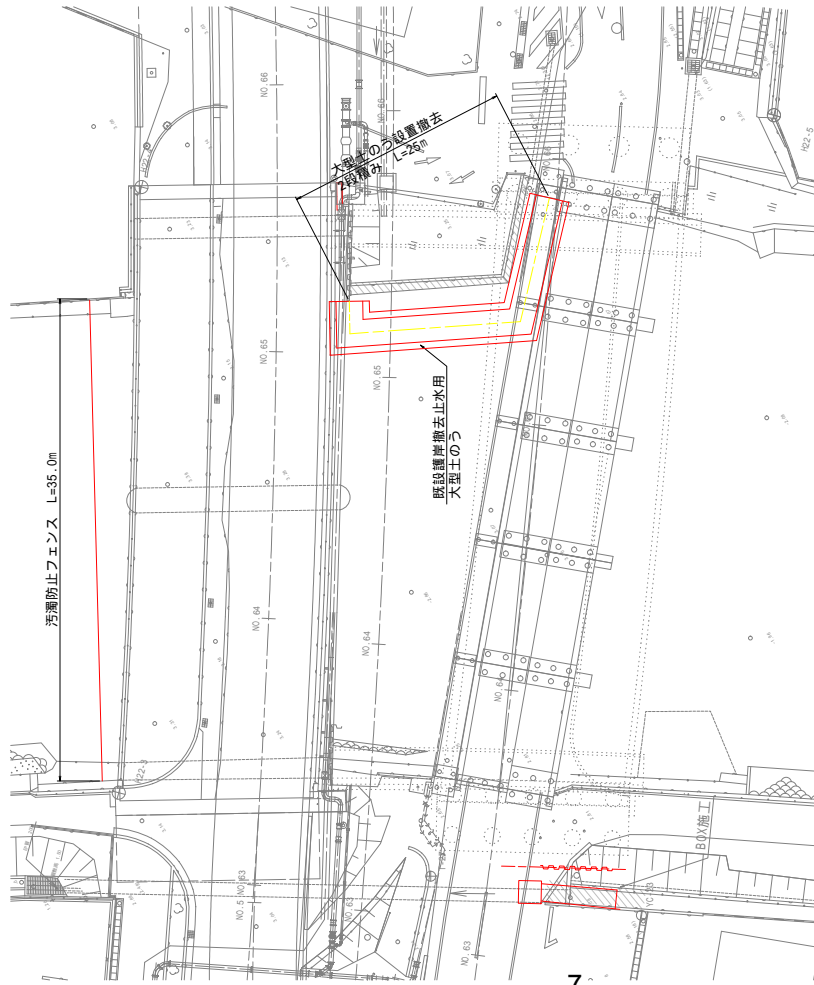

仮橋用坂路

平面図

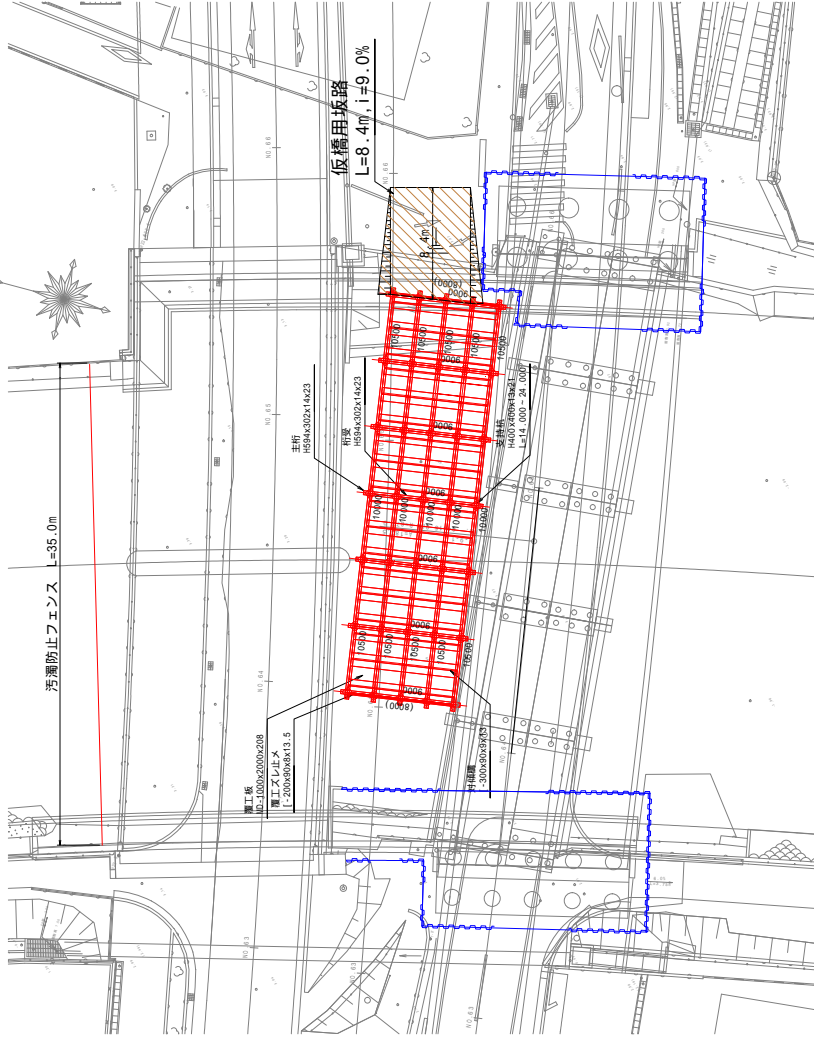

側面図

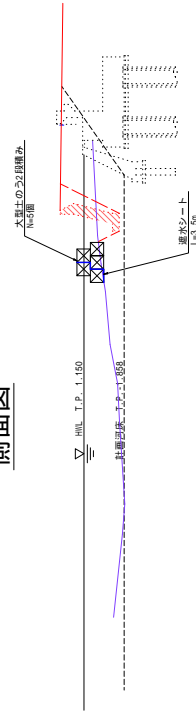

仮橋用坂路側面図

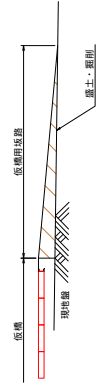

仮橋用坂路断面図

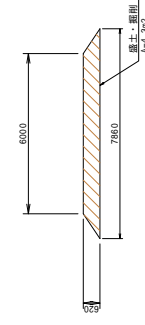

土留め工数量集計表

工種	種別	規格	単位	数量						合計	摘要	
				A1橋台	A2橋台							
土留工	鋼矢板 IV型 SY295											
		施工延長	m	61.20	62.90						124	
	リース材 14.5m 1回継ぎ	枚数	枚	61							61	
		質量	t	67.3							67	
	リース材 12.0m	枚数	枚		10						10	
		質量	t		9.1						9	
	リース材 11.5m	枚数	枚		56						56	
		質量	t		49.0						49	
	リース材 9.0m	枚数	枚	77							77	
		質量	t	52.7							53	
	リース材 8.5m	枚数	枚		89						89	
		質量	t		57.6						58	
	買い取り材 14.5m 1回継ぎ	枚数	枚	6							6	
		質量	t	6.6							7	
	買い取り材 12.0m	枚数	枚		9						9	
		質量	t		8.2						8	
	買い取り材 9.0m	枚数	枚	7							7	
		質量	t	4.8							5	
	買い取り材 8.5m	枚数	枚		6						6	
		質量	t		3.9						4	
	継手箇所		箇所	67								
						母材数	切断数	切断長	溶接長			
	異形鋼矢板	W=292 L= 14.5	箇所	1		1	2	29.0	14.5		1	
		W=480 L= 8.5	箇所		1	2	1	8.5	8.5		1	
		W=196 L= 11.5	箇所		1	2	2	23.0	11.5		1	
	腹起し材	H-400×400×13×21	t	25.4	28.3						53.7	
	切梁材	H-350×350×12×19	t	7.3							7.3	
		H-400×400×13×21	t		12.6				12.6			
	切梁火打ち材	H-300×300×10×15	t	2.3	2.6					4.9		
	隅火打ち材	H-300×300×10×15	t	4.3	6.3						10.7	
	副部材A		t	8.6	11.0						20	
	副部材B		t	1.6	2.0						4	

レベル3 (種別) : 土留工			A1橋台部 (1/1)						
レベル4,5 (細別,規格)			長さ(m)	単位質量	1個質量(kg)	数量	質量(kg)	材質	摘要
種別	記号	型式							
鋼矢板		施工延長	61.2						1基当たり
リース		IV型	14.50	76.1	1,103.5	61	67,314	SY295	河川側
		〃	9.00	76.1	684.9	77	52,737	〃	陸側
買取		IV型	14.50	76.1	1,103.5	6	6,621	SY295	河川側(買取)
			(L1:6.45m)				(L1:2,945kg, L2:3,676kg)		
		〃	9.00	76.1	684.9	7	4,794	〃	陸側(買取)
			(L1:1.25m)				(L1:666kg, L2:4128kg)		
		小計					131,466		
		打込長(河川側)	14.00					合計	938m
		打込長(陸側)	8.5					合計	714m
		引抜長(河川側)	14.00					合計	854m
		引抜長(陸側)	8.5					合計	655m
継手箇所						67			
異形鋼矢板		W=292	14.50	(76.1)	(1,103.5)	1	(1,103.5)	SY295	0:母材質量
腹起し材	H	H-400×400×13×21	23.49	200.0	4,698.0	2	9,396	SS400	加工材
〃	〃	〃	16.36	200.0	3,272.0	2	6,544	〃	〃
〃	〃	〃	9.15	200.0	1,830.0	2	3,660	〃	〃
〃	〃	〃	6.20	200.0	1,239.0	2	2,478	〃	〃
〃	〃	〃	4.40	200.0	880.0	2	1,760	〃	〃
〃	〃	〃	3.82	200.0	764.0	2	1,528	〃	〃
		小計					25,366		
切梁材	H	H-350×350×12×19	8.55	150.0	1,281.8	2	2,564	SS400	加工材
〃	〃	〃	8.48	150.0	1,272.2	2	2,544	〃	〃
〃	〃	〃	3.61	150.0	541.2	2	1,082	〃	〃
〃	〃	〃	3.56	150.0	534.5	2	1,069	〃	〃
		小計					7,259		
切梁火打ち材	H	H-300×300×10×15	1.43	100.0	143.0	2	286	SS400	加工材
〃	〃	〃	1.48	100.0	148.0	2	296	〃	〃
〃	〃	〃	0.98	100.0	98.0	2	196	〃	〃
〃	〃	〃	2.35	100.0	235.0	2	470	〃	〃
〃	〃	〃	1.01	100.0	101.0	2	202	〃	〃
〃	〃	〃	2.43	100.0	243.0	2	486	〃	〃
〃	〃	〃	1.62	100.0	162.0	2	324	〃	〃
		小計					2,260		
隅火打ち材	H	H-300×300×10×15	3.54	100.0	354.0	2	708	SS400	加工材
〃	〃	〃	2.36	100.0	236.0	2	472	〃	〃
〃	〃	〃	0.69	100.0	69.0	2	138	〃	〃
〃	〃	〃	2.93	100.0	293.0	2	586	〃	〃
〃	〃	〃	2.16	100.0	216.0	2	432	〃	〃
〃	〃	〃	0.89	100.0	89.0	2	178	〃	〃
〃	〃	〃	3.71	100.0	371.0	2	742	〃	〃
〃	〃	〃	2.28	100.0	228.0	2	456	〃	〃
〃	〃	〃	0.89	100.0	89.0	2	178	〃	〃
〃	〃	〃	0.80	100.0	80.0	2	160	〃	〃
〃	〃	〃	1.28	100.0	128.0	2	256	〃	〃
		小計					4,306		

レベル4, 5 (細別, 規格)			長さ (m)	単位重量	1個重量 (kg)	数量	重量 (kg)	材質	摘要
種別	記号	型式							
主部材							39,191		
副部材A							8,622		主部材*0.22
副部材B							1,568		主部材*0.04
		小計					49,381		
		合計					180,847		
硬質地盤クリア工法									
IV型	50 ≤ Nmax < 600	打込み長15m以下 1回継	14.00			67	938.0		L=938m
IV型	50 ≤ Nmax < 600	打込み長9m以下 継無し	8.50			84	714.0		L=714m
油圧式バイプロハンマ									
		引抜き長15m以下	14.00			61	854.0		L=854m
		引抜き長9m以下	8.50			77	654.5		L=655m
最大N値		Ug層 Nmax						N=	16
既設矢板切断		ガス切断	13	箇所					
高圧噴射攪拌工		二重管工法 D=2.0m	2	箇所					
(ジェットグラウト工法)			削孔長	8.20	m				
		土被り	2.70	m					
		注入長	5.50	m					
		注入剤	JG-1号 (標準タイプ)						
		土質区分	砂質土 (N ≤ 30)			Um層 : N値=7 Us層 : N値=5 Ug層 : N値=11			
スラップ		IV型 (L=14.5m) L1部	6.45	76.1	490.8	6	2,945		
		IV型 (L=9.0m) L1部	1.25	76.1	95.1	7	666		
		異形矢板	14.50	76.1	1,103.5	1	1,104		4,715

レベル4,5 (細別,規格)			長さ(m)	単位質量	1個質量(kg)	数量	質量(kg)	材質	摘要
種別	記号	型式							
鋼矢板		施工延長	62.9						1基当たり
リース		IV型	12.00	76.1	913.2	10	9,132	SY295	河川側(直接基礎)
		〃	11.50	76.1	875.2	56	49,011	〃	河川側(杭基礎)
		〃	8.50	76.1	646.9	89	57,574	〃	陸側
買取		IV型	12.00	76.1	913.2	9	8,219	SY295	河川直接基礎(買取)
			(L1:6.45m)		(L1:4,417kg, L2:3,801kg)				
		〃	8.50	76.1	646.9	6	3,881	〃	陸側(買取)
			(L1:1.75m)		(L1:799kg, L2:3,082kg)				
		小計					127,817		
		IV型(二次施工時撤去分)	11.50	76.1	875.2	20	17,504	〃	河川側(杭基礎)
		打込長(河川直接基礎)	11.50					合計	219m
		打込長(河川杭基礎)	11.00					合計	902m
		打込長(陸側)	8.0					合計	760m
		引抜長(河川直接基礎)	11.50					合計	115m
		引抜長(河川杭基礎)	11.00					合計	836m
		引抜長(陸側)	8.0					合計	712m
異形鋼矢板		W=480	8.50	(76.1)	(646.85)	1(2)	(1,294)	SY295	〇:母材質量
〃		W=196	11.50	(76.1)	(875.15)	1(2)	(1,750)	〃	〇:母材質量
腹起し材	H	H-400×400×13×21	25.95	200.0	5,189.0	2	10,378	SS400	加工材
〃	〃	〃	16.05	200.0	3,210.0	2	6,420	〃	〃
〃	〃	〃	10.50	200.0	2,100.0	2	4,200	〃	〃
〃	〃	〃	9.25	200.0	1,850.0	2	3,700	〃	〃
〃	〃	〃	5.72	200.0	1,144.0	2	2,288	〃	〃
〃	〃	〃	3.35	200.0	670.0	2	1,340	〃	〃
		小計					28,326		
切梁材	H	H-400×400×13×21	9.95	200.0	1,990.0	4	7,960	SS400	加工材
〃	〃	〃	3.83	200.0	766.0	6	4,596	〃	〃
		小計					12,556		
切梁火打ち材	H	H-300×300×10×15	1.62	100.0	162.0	8	1,296	SS400	加工材
〃	〃	〃	2.33	100.0	233.0	4	932	〃	〃
〃	〃	〃	0.91	100.0	91.0	4	364	〃	〃
		小計					2,592		
隅火打ち材	H	H-300×300×10×15	4.69	100.0	469.2	6	2,815	SS400	加工材
〃	〃	〃	3.35	100.0	335.0	6	2,010	〃	〃
〃	〃	〃	1.52	100.0	152.0	6	912	〃	〃
〃	〃	〃	1.52	100.0	152.0	2	304	〃	〃
〃	〃	〃	1.52	100.0	152.0	2	304	〃	〃
		小計					6,345		

レベル4,5 (細別,規格)			長さ(m)	単位重量	1個重量(kg)	数量	重量(kg)	材質	摘要
種別	記号	型式							
主部材							49,819		
副部材A							10,960		主部材*0.22
副部材B							1,993		主部材*0.04
		小計					62,772		
		合計					208,093		
硬質地盤クリア工法									
IV型	50 ≤ Nmax < 600	打込み長12m以下 継無し	11.50			19	218.5		L=219m
			11.00			76	836.0		L=836m
IV型	50 ≤ Nmax < 600	打込み長9m以下 継無し	8.00			95	760.0		L=760m
油圧式パイプロハンマ									
引抜き長12m以下			11.50			10	115.0		L=115m
			11.00			76	836.0		L=836m
引抜き長9m以下			8.00			89	712.0		L=712m
最大N値		緑色片岩 Nmax						N=	115
既設矢板切断		ガス切断	15	箇所					
高圧噴射攪拌工		二重管工法 D=2.0m	2	箇所					
(ジェットグラウト工法)		削孔長	8.40	m					
		土被り	2.40	m					
		注入長	6.00	m					
		注入剤	JG-1号(標準タイプ)						
		土質区分	砂質土 (N ≤ 30)		Um層 : N値=7	Us層 : N値=5	Ug層 : N値=11		
スクラップ		IV型 (L=12.0m) L1部	6.45	76.1	490.8	9	4,417		
		IV型 (L=8.5m) L1部	1.75	76.1	133.2	6	799		
		異形矢板W480	8.50	76.1	646.9	2	1,294		
		異形矢板W196	11.50	76.1	875.2	2	1,750		8,260

R 1 徳環 徳島環状線 徳・西新浜～新浜本 橋梁下部工事（担い手確保型）

【護岸工数量計算書】

- 目 次 -

第1章 護岸工数量總括表	1
第2章 護岸工数量計算書	3

数量総括表

種別	細別	規格	数量区分		単位	左岸側(A1橋台)		右岸側(A2橋台)		合計	備考	
						取合部	橋台部	取合部	橋台部			
護岸工 (場所打擁壁工)	基礎材	再生砕石 RC-40, t=200			m ²	19.2	23.0	21.9	23.0	87.1		
	コンクリート	σ ck=18N/mm2			m ³	60.0	67.3	69.0	66.5	262.8		
	鉄筋	D13			kg							
	型枠		一般型枠		m ²	92.8	142.3	128.2	138.1	501.4		
	裏込め材	砕石			m ³	27.1	37.2	33.9	41.8	140.0		
	足場工		単管傾斜足場		掛m ²	41.3	61.6	61.9	58.9	223.7		
重力式擁壁工	基礎材	再生砕石 RC-40, t=200			m ²	8.7	-	20.3	-	29.0		
	コンクリート	σ ck=18N/mm2			m ³	25.7	-	28.7	-	54.4		
	型枠		一般型枠		m ²	60.9	-	64.7	-	125.6		
	足場工		単管傾斜足場		掛m ²	28.2	-	27.1	-	55.3		
	ガードレール		埋込タイプ6箇所、 [△] スラブタイプ1箇所		m	13.6		11.5		25.1		
	同		補強筋		kg	58.0		50		108		
	同		円形型枠	φ 200	m	2.8		2.4		5		
平張コンクリート工	コンクリート	σ ck=18N/mm2	小型		m ³	0.6	0.5	-	1.0	2.1		
					m2	2.9	3.8	-	7.2	13.9		
既製杭工	鋼管杭	φ 700 杭長18.5m	中堀工法	掘削長24.7m 平均N値=12.3	本			1		1		
		φ 700 杭長19.0m	中堀工法	掘削長25.2m 平均N値=12.3	本			1		1		
		φ 500 杭長19.0m	中堀工法	掘削長25.2m 平均N値=11.6	本			1		1		
		φ 500 杭長20.0m	中堀工法	掘削長26.2m 平均N値=11.6	本			1		1		
		φ 500 杭長21.0m	中堀工法	掘削長27.2m 平均N値=11.6	本			1		1		
		φ 500 杭長22.0m	中堀工法	掘削長28.2m 平均N値=11.5	本			1		1		
		φ 500 杭長22.5m	中堀工法	掘削長28.7m 平均N値=11.5	本			2		2		
		φ 500 杭長22.5m	中堀工法	掘削長28.7m 平均N値=11.3	本	8					8	
		φ 500 杭長3.5m	中堀工法	掘削長9.7m 平均N値=18.4	本				1		1	
		φ 500 杭長5.0m	中堀工法	掘削長11.2m 平均N値=18.4	本				1		1	
		φ 500 杭長6.0m	中堀工法	掘削長12.2m 平均N値=18.4	本				1		1	
		φ 500 杭長6.5m	中堀工法	掘削長12.7m 平均N値=16.2	本				1		1	
		φ 500 杭長7.0m	中堀工法	掘削長13.2m 平均N値=16.2	本				1		1	
		φ 500 杭長7.5m	中堀工法	掘削長13.7m 平均N値=16.2	本				1		1	
		φ 700 杭長8.0m	中堀工法	掘削長14.2m 平均N値=14.9	本				3		3	
		φ 700 杭長8.5m	中堀工法	掘削長14.7m 平均N値=13.8	本				3		3	
		鋼管杭1本当たり	杭頭鉄筋	SD345 D13~D32			kg					
中詰コンクリート	σ ck=18N/mm2				m ³							
	型枠				m ²							
杭先端コンクリート	σ ck=24N/mm2 呼び強度30				m ³							
鋼管杭材料	φ 700 SKK400		t=16, t=11, t=9			kg						
	φ 500 SKK400		t=9			kg						
鋼管杭付属品	端部補強材		PL-200~300×9×1559~2227 SS400			kg						
	ずれ止め材		PL-25×9×1451~2047 SS400			kg						
	ストップ材		PL-25×9×50 SS400			kg						
	裏当てリク材		PL-50×4.5×1500~2128 SS400			kg						
杭頭処理	吊り金具材	PL-100×12×120 SM490A			kg							
	溶接長				m							

(1)鋼管杭 明細

工種	種別	杭径	材質	上杭1			上杭2			下杭			計			杭1本当たり											杭 総 本 数		
				板厚	杭長	質量	板厚	杭長	質量	板厚	杭長	質量	板厚	杭長	質量	端部 補強 バンド	杭 頭 鉄 筋	中詰 コン クリ ート	中詰 コン クリ ート 種類	中詰 コン クリ ート 型枠	杭先端 コン クリ ート	杭先端 コン クリ ート 種類	ズレ 止め リング 質量	ズレ 止め スト ッパ ー	現場 円周 溶接 部材	つ り 金 具		ズレ止 リング 溶接 長	その 他付 属品
				mm	m	kg	mm	m	kg	mm	m	kg	mm	m	kg	kg	kg	m ³	N/mm ²	m ²	m ³	N/mm ²	kg	個	kg	kg	m	kg	本
既製杭工	鋼管杭工																												
D-1①	左岸側橋台部	φ700	SKK400	16	6.5	1755	9	3.0	459	9	9.0	1377	16.9	18.5	3,591	47.2	117	0.5	18	0.39	1.0	24	7.2	12	3.9	4.5	4.4		1
D-1②	左岸側橋台部	φ700	SKK400	16	6.5	1755	9	3.0	459	9	9.5	1454	16.9	19.0	3,668	47.2	117	0.5	18	0.39	1.0	24	7.2	12	3.9	4.5	4.4		1
E-1①	左岸側橋台部	φ500	SKK400	9	9.5	1036				9	9.5	1036	9	19.0	2,071	22.6	108	0.3	18	0.2	0.4	24	5.1	10	2.7	4.5	3.1		1
E-1②	左岸側橋台部	φ500	SKK400	9	10.0	1090				9	10.0	1090	9	20.0	2,180	22.6	108	0.3	18	0.2	0.4	24	5.1	10	2.7	4.5	3.1		1
E-1③	左岸側橋台部	φ500	SKK400	9	10.5	1145				9	10.5	1145	9	21.0	2,289	22.6	108	0.3	18	0.2	0.4	24	5.1	10	2.7	4.5	3.1		1
E-2①	左岸側橋台部	φ500	SKK400	9	11.0	1199				9	11.0	1199	9	22.0	2,398	22.6	108	0.3	18	0.2	0.4	24	5.1	10	2.7	4.5	3.1		1
E-2②~③	左岸側橋台部	φ500	SKK400	9	11.0	1199				9	11.5	1254	9	22.5	2,453	22.6	108	0.3	18	0.2	0.4	24	5.1	10	2.7	4.5	3.1		2
F-1①	左岸側取合部	φ500	SKK400	9	11.0	1199				9	11.5	1254	9	22.5	2,453	22.6	33	0.2	18	0.2	0.4	24	5.1	10	2.7	4.5	3.1		8
B-1①	右岸側橋台部	φ500	SKK400	9	3.5	382							9	3.5	382	22.6	197	0.3	18	0.2	0.4	24	5.1	6		2.3	0		1
B-1②	右岸側橋台部	φ500	SKK400	9	5.0	545							9	5.0	545	22.6	197	0.3	18	0.2	0.4	24	5.1	6		2.3	0		1
B-1③	右岸側橋台部	φ500	SKK400	9	6.0	654							9	6.0	654	22.6	197	0.3	18	0.2	0.4	24	5.1	6		2.3	0		1
B-2①	右岸側橋台部	φ500	SKK400	9	6.5	709							9	6.5	709	22.6	154	0.3	18	0.2	0.37	24	5.1	6		2.3	0		1
B-2②	右岸側橋台部	φ500	SKK400	9	7.0	763							9	7.0	763	22.6	154	0.3	18	0.2	0.37	24	5.1	6		2.3	0		1
B-3③	右岸側橋台部	φ500	SKK400	9	7.5	818							9	7.5	818	22.6	154	0.3	18	0.2	0.37	24	5.1	6		2.3	0		1
C-1①~③	右岸側取合部	φ700	SKK400	11	8.0	1496							9	8.0	1,496	47.2	222	0.6	18	0.39	0.71	24	7.3	6		2.3	0		3
C-2①~③	右岸側取合部	φ700	SKK400	11	8.5	1590							9	8.5	1,590	47.2	222	0.6	18	0.39	0.71	24	7.3	6		2.3	0		3

注)

1. 継ぎ杭の場合は合わせて1本として算出する。
2. 杭径、長さごとに集計する。
3. 端部補強材の溶接長は、杭先端に補強バンドを溶接する場合に算出する。
4. 現場円周補強材には、裏当てリング及びストッパーが含まれる。
5. 補強材には、十字、二十字、井桁の種類を記入する。
6. 杭頭鉄筋の鉄筋量は鉄筋規格・径別に集計する。
7. 鉄筋溶接長は、杭外周に補強鉄筋を溶接する場合に算出する。
8. ズレ止めリングの溶接長は、ズレ止めリング上側一面の全周を算出する。
9. その他付属品には、チャッキングプレート、回転防止板等の付属品を算出する。
10. 橋梁については、各橋台・橋脚ごとに集計する。
11. 掘削残土については別途算出する。

護岸工数量					
細 別	規 格	計 算 式	単 位	小 計	合 計
護岸工 左岸側(取合部) (F-1)平均高さH=5.000m,延長L=8.016m (D-1)平均高さH=4.620m,延長L=0.790m					
1. 基礎材	再生砕石 Rc-40, t=200				
取合部(F-1)		2.450×8.016	m ²	19.63	
	鋼管杭控除	$-\pi/4 \times 0.500 \times 0.500 \times 8$	m ²	-1.57	
			計	18.1	
取合部(D-1)		1.700×0.790	m ²	1.3	
	鋼管杭控除	$-\pi/4 \times 0.700 \times 0.700 \times 1/2$	m ²	-0.2	
			計	1.1	
			合計		19.2
2. コンクリート	$\sigma_{ck}=18\text{N/mm}^2$				
取合部(F-1)	断面積	$1/2 \times (0.450+2.040) \times 4.200+0.800 \times 2.250$	m ²	7.03	
	コンクリート量	7.03×8.016	m ³	56.4	
	鋼管杭控除	$-\pi/4 \times 0.500 \times 0.500 \times 0.100 \times 8$	m ³	-0.2	
			計	56.2	
取合部(D-1)	断面積	$1/2 \times (0.450+1.290) \times 4.200+0.800 \times 1.500$	m ²	4.85	
	コンクリート量	4.85×0.790	m ³	3.8	
	鋼管杭控除	$-\pi/4 \times 0.700 \times 0.700 \times 0.100 \times 1/2$	m ³	0.0	
			計	3.8	
			合計		60.0
3. 型枠	一般				
取合部(F-1)	前面	$(\sqrt{1 \times 1 + 0.5 \times 0.5}) \times 4.200 + 0.800 \times 8.016$	m ²	44.1	
	背面	$(\sqrt{1 \times 1 + 0.121 \times 0.121}) \times 4.200 + 0.800 \times 8.016$	m ²	40.3	
			計	84.4	
取合部(D-1)	前面	$(\sqrt{1 \times 1 + 0.5 \times 0.5}) \times 4.200 + 0.800 \times 0.790$	m ²	4.3	
	背面	$(\sqrt{1 \times 1 + 0.3 \times 0.3}) \times 4.200 + 0.800 \times 0.790$	m ²	4.1	
			計	8.4	
			合計		92.8
4. 裏込め材	砕石				
取合部(F-1)	断面積1	3.1	m ²	3.10	
	裏込め材量	3.1×8.016	m ³	24.9	
取合部(D-1)	断面積	2.8	m ²	2.80	
	裏込め材量	2.8×0.790	m ³	2.2	
			合計		27.1
5. 足場工					
取合部(F-1)	単管傾斜	$(\sqrt{1 \times 1 + 0.5 \times 0.5}) \times 4.200 \times 8.016$	m ²	37.6	
取合部(D-1)	単管傾斜	$(\sqrt{1 \times 1 + 0.5 \times 0.5}) \times 4.200 \times 0.790$	m ²	3.7	
			合計		41.3

護岸工数量					
細 別	規 格	計 算 式	単 位	小 計	合 計
護岸工 左岸側(橋台部) (E-1、E-2)平均高さH=4.490m,延長L=12.230m (D-1)平均高さH=4.490m,延長L=2.360m					
1. 基礎材	再生砕石 Rc-40, t=200				
橋台部(E-1、E-2)		1.700×12.230	m ²	20.8	
	鋼管杭控除	$-\pi/4 \times 0.500 \times 0.500 \times 6$	m ²	-1.2	
			計	19.6	
橋台部(D-1)		1.700×2.360	m ²	4.0	
	鋼管杭控除	$-\pi/4 \times 0.700 \times 0.700 \times 1/2 - \pi/4 \times 0.700 \times 0.700 \times 1$	m ²	-0.6	
			計	3.4	
			合計		23.0
2. コンクリート	$\sigma_{ck}=18\text{N/mm}^2$				
橋台部(E-1、E-2)	断面積	$1/2 \times (0.540+1.290) \times 3.690+0.800 \times 1.500$	m ²	4.58	
	コンクリート量	4.58×12.230	m ³	56.0	
	鋼管杭控除	$-\pi/4 \times 0.500 \times 0.500 \times 0.100 \times 6$	m ³	-0.1	
			計	55.9	
橋台部(D-1)	断面積	$1/2 \times (0.450+1.290) \times 4.200+0.800 \times 1.500$	m ²	4.85	
	コンクリート量	4.85×2.360	m ³	11.45	
	鋼管杭控除	$-\pi/4 \times 0.700 \times 0.700 \times 0.100 \times 1/2 - \pi/4 \times 0.700 \times 0.700 \times 0.100 \times 1$	m ³	-0.1	
			計	11.4	
			合計		67.3
3. 型枠	一般				
橋台部(E-1、E-2)	前面	$(\sqrt{1 \times 1 + 0.5 \times 0.5}) \times 3.690 + 0.800 \times 12.230$	m ²	60.2	
	背面	$(\sqrt{1 \times 1 + 0.3 \times 0.3}) \times 3.690 + 0.800 \times 12.230$	m ²	56.9	
			計	117.1	
橋台部(D-1)	前面	$(\sqrt{1 \times 1 + 0.5 \times 0.5}) \times 4.200 + 0.800 \times 2.360$	m ²	13.0	
	背面	$(\sqrt{1 \times 1 + 0.3 \times 0.3}) \times 4.200 + 0.800 \times 2.360$	m ²	12.2	
			計	25.2	
			合計		142.3
4. 裏込め材	砕石				
橋台部(E-1、E-2)	断面積	2.5	m ²	2.50	
	裏込め材量	2.5×12.230	m ³	30.6	
橋台部(D-1)	断面積	2.8	m ²	2.80	
	裏込め材量	2.8×2.350	m ³	6.6	
			合計		37.2
5. 足場工					
橋台部(E-1、E-2)	単管傾斜	$(\sqrt{1 \times 1 + 0.5 \times 0.5}) \times 3.690 \times 12.230$	m ²	50.5	
橋台部(D-1)	単管傾斜	$(\sqrt{1 \times 1 + 0.5 \times 0.5}) \times 4.200 \times 2.360$	m ²	11.1	
			合計		61.6

護岸工数量					
細 別	規 格	計 算 式	単 位	小 計	合 計
護岸工 右岸側(取合部) (C-1、C-2)平均高さH=5.000m,延長L=10.924m (A-1)平均高さH=5.300m,延長L=1.000m					
1. 基礎材	再生砕石 Rc-40, t=200				
取合部(C-1、C-2)		1.700×10.924	m ²	18.6	
	鋼管杭控除	$-\pi/4 \times 0.700 \times 0.700 \times 6$	m ²	-2.3	
			計	16.3	
取合部(A-1)		5.610×1.000	m ²	5.6	
			合計		21.9
2. コンクリート	$\sigma_{ck}=18\text{N/mm}^2$				
取合部(C-1、C-2)	断面積	$1/2 \times (0.450+1.290) \times 4.200+0.800 \times 1.500$	m ²	4.85	
	コンクリート量	4.85×10.924	m ³	53.0	
	鋼管杭控除	$-\pi/4 \times 0.700 \times 0.700 \times 0.100 \times 6$	m ³	-0.2	
			計	52.8	
取合部(A-1)	断面積	$1/2 \times (4.860+5.410) \times 1.100$	m ²	5.65	
	断面積	$1/2 \times (1.236+4.650) \times 3.414$	m ²	10.05	
	断面積	$1/2 \times (0.450+0.843) \times 0.786$	m ²	0.51	
			計	16.2	
	コンクリート量	16.2×1.000	m ³	16.2	
			合計		69.0
3. 型枠	一般				
取合部(C-1、C-2)	前面	$(\sqrt{1 \times 1+0.5 \times 0.5}) \times 4.200+0.800 \times 10.924$	m ²	60.0	
	背面	$(\sqrt{1 \times 1+0.3 \times 0.3}) \times 4.200+0.800 \times 10.924$	m ²	56.6	
			計	116.6	
取合部(A-1)	前面	$(\sqrt{1 \times 1+0.5 \times 0.5}) \times 4.200+1.100 \times 1.000$	m ²	5.8	
	背面	$(\sqrt{1 \times 1+0.5 \times 0.5}) \times 4.514+0.786 \times 1.000$	m ²	5.8	
			計	11.6	
			合計		128.2
4. 裏込め材	砕石				
取合部(C-1、C-2)	断面積	3.1	m ²	3.10	
	裏込め材量	3.1×10.924	m ³	33.9	
			合計		33.9
5. 足場工					
取合部(C-1、C-2)	単管傾斜	$(\sqrt{1 \times 1+0.5 \times 0.5}) \times 4.200 \times 10.924$	m ²	51.3	
取合部(A-1)	単管傾斜	$(\sqrt{1 \times 1+0.5 \times 0.5}) \times 4.200 \times 1.000$	m ²	4.7	
	単管傾斜	$(\sqrt{1 \times 1+0.5 \times 0.5}) \times 5.300 \times 1.000$	m ²	5.9	
			合計		61.9
6. 水抜きパイプ					
取合部(A-1)	VP φ65	3m ² につき1箇所			

護岸工数量					
細 別	規 格	計 算 式	単 位	小 計	合 計
護岸工 右岸側(橋台部) (B-1、B-2)平均高さH=4.498m,延長L=11.796m (A-2)平均高さH=5.300m,延長L=2.440m					
1. 基礎材	再生砕石 Rc-40, t=200				
橋台部(B-1、B-2)		1.700×11.796	m ²	20.1	
	鋼管杭控除	$-\pi/4 \times 0.500 \times 0.500 \times 6$	m ²	-1.2	
			計	18.9	
橋台部(A-2)		1.700×2.440	m ²	4.1	
			合計		23.0
2. コンクリート	$\sigma_{ck}=18\text{N/mm}^2$				
橋台部(B-1、B-2)	断面積	$1/2 \times (0.550+1.290) \times 3.698+0.800 \times 1.500$	m ²	4.60	
	コンクリート量	4.60×11.796	m ³	54.3	
	鋼管杭控除	$-\pi/4 \times 0.500 \times 0.500 \times 0.100 \times 6$	m ³	-0.1	
			計	54.2	
橋台部(A-2)	断面積	$1/2 \times (0.550+1.290) \times 3.698+1.100 \times 1.500$	m ²	5.05	
	コンクリート量	5.05×2.440	m ³	12.3	
			合計		66.5
3. 型枠	一般				
橋台部(B-1、B-2)	前面	$(\sqrt{1 \times 1+0.5 \times 0.5}) \times 3.698+0.800 \times 11.796$	m ²	58.2	
	背面	$(\sqrt{1 \times 1+0.3 \times 0.3}) \times 3.698+0.800 \times 11.796$	m ²	55.0	
			計	113.2	
橋台部(A-2)	前面	$(\sqrt{1 \times 1+0.5 \times 0.5}) \times 3.698+1.100 \times 2.440$	m ²	12.8	
	背面	$(\sqrt{1 \times 1+0.3 \times 0.3}) \times 3.698+1.100 \times 2.440$	m ²	12.1	
			計	24.9	
			合計		138.1
4. 裏込め材	砕石				
橋台部(B-1、B-2)	断面積	2.9	m ²	2.90	
	裏込め材量	2.9×11.796	m ³	34.2	
橋台部(A-2)	断面積	3.1	m ²	3.10	
	裏込め材量	3.1×2.440	m ³	7.6	
			合計		41.8
5. 足場工					
橋台部(B-1、B-2)	単管傾斜	$(\sqrt{1 \times 1+0.5 \times 0.5}) \times 3.698 \times 11.796$	m ²	48.8	
橋台部(A-2)	単管傾斜	$(\sqrt{1 \times 1+0.5 \times 0.5}) \times 3.698 \times 2.440$	m ²	10.1	
			合計		58.9
6. 水抜きパイプ					
橋台部(A-2)	VP φ65	3m ² につき1箇所			

重力式擁壁工数量						
細 別	規 格	計 算 式		単 位	小 計	合 計
重力式擁壁工 左岸側(取合部) (D-1) 延長L=(1.745+4.700)m (F-1) 延長L=(1.325+6.770)m						
平均高さ×延長:(D-1) 1.987×1.745, 1.858×4.700 (F-1) 2.287×1.325, 2.296×6.770						
1. 基礎材	再生砕石 Rc-40, t=200					
取合部(D-1)		1.700×(1.745+0.400)		m ²	3.6	
取合部(F-1)		1.700×(4.700-1.700)		m ²	5.1	
				合計		8.7
2. コンクリート	σ ck=18N/mm ²					
取合部(D-1)	断面積	1/2×(0.400+1.600)×2.000		m ²	2.00	
	コンクリート量	2.00×(1.745-0.800)		m ³	1.9	
	断面積	1/2×(0.400+1.600)×2.000		m ²	2.00	
	コンクリート量	2.00×(4.700-0.800)		m ³	7.8	
	断面積	1/2×(0.261+0.277)×1.000		m ²	0.27	
	コンクリート量	0.27×1.208		m ³	0.3	(9.2m3)
取合部(F-1)	断面積	1/2×(0.400+1.665)×2.300		m ²	2.38	
	コンクリート量	2.38×(1.325-0.843)		m ³	1.1	
	断面積	1/2×(0.400+1.665)×2.300		m ²	2.38	
	コンクリート量	2.38×(6.770-0.843)		m ³	14.1	
	断面積	0.500×0.294		m ²	0.15	
	コンクリート量	0.15×2.100		m ³	0.3	
	断面積	1/2×(0.253+0.177)×1.000		m ²	0.22	
	コンクリート量	0.22×0.783		m ³	0.2	(15.7m3)
				合計		25.7
3. 型枠	一般					
取合部(D-1)	背面	$(\sqrt{1 \times 1 + 0.6 \times 0.6}) \times 2.000 \times (1.745 - 0.600)$		m ²	2.7	
	前面	2.000×(1.745-0.500)+0.261×1.000+1/2×(0.261+0.277)×1.208		m ²	3.1	
	背面	$(\sqrt{1 \times 1 + 0.6 \times 0.6}) \times 2.000 \times (4.700 - 1.000)$		m ²	8.6	
	前面	1.300×4.700		m ²	6.1	
	断面	1/2×(0.400+1.600)×2.000		m ²	2.0	
取合部(F-1)	背面	$(\sqrt{1 \times 1 + 0.55 \times 0.55}) \times 2.300 \times (1.325 - 0.633)$		m ²	1.8	
	前面	2.300×(1.325-0.500)+0.253×1.000+1/2×(0.253+0.177)×0.783		m ²	2.3	
	背面	$(\sqrt{1 \times 1 + 0.55 \times 0.55}) \times 2.300 \times (6.770 - 1.033)$		m ²	15.1	
	前面	2.300×6.770		m ²	15.6	
	嵩上げ:背面、前面	(0.294+0.294)×2.100		m ²	1.2	
	断面	1/2×(0.400+1.665)×2.300		m ²	2.4	
				合計		60.9
4. 足場工						
取合部(D-1)	単管傾斜	$(\sqrt{1 \times 1 + 0.6 \times 0.6}) \times 2.000 \times (1.745 - 0.600)$		m ²	2.7	
		$(\sqrt{1 \times 1 + 0.6 \times 0.6}) \times 2.000 \times (4.700 - 1.000)$		m ²	8.6	
取合部(F-1)	単管傾斜	$(\sqrt{1 \times 1 + 0.55 \times 0.55}) \times 2.300 \times (1.325 - 0.633)$		m ²	1.8	
		$(\sqrt{1 \times 1 + 0.55 \times 0.55}) \times 2.300 \times (6.770 - 1.033)$		m ²	15.1	
				合計		28.2
5. ガードレール	埋込タイプ7箇所、ベースプレートタイプ1箇所					
取合部(C-1、C-2)	延長	4.700+8.890		m	13.6	
	支柱箱抜き	7 (0.4m×7)		箇所	7	(2.8m)
	補強筋SD345 D13	8.29×7		kg	58.0	

基礎工数量						
細 別	規 格	計 算 式	単位	小 計	合 計	
既製杭工(鋼管杭φ700) 左岸側(橋台部) 2本 杭長 18.5~19.0m						
①鋼管杭φ700	杭長18.5m	1	本	1		
1本当り						
上杭 SKK400 φ700 t=16 L=6.50m		270×6.50	kg	1,755		
上杭 SKK400 φ700 t=9 L=3.00m		153×3.00	kg	459		
下杭 SKK400 φ700 t=9 L=9.00m		153×9.00	kg	1,377		
			計			3,591
掘削長	施工基面+3.000					
	杭先端 -21.650	3.000-(-21.650)	m	24.65		
平均N値		$(1.279 \times 7 + 3.240 \times 5 + 0.068 \times 2 + 6.946 \times 11 + 3.216 \times 5 + 2.316 \times 5 + 0.133 \times 18 + 0.101 \times 5 + 2.453 \times 27 + 1.204 \times 50) / 20.956$		12.3		
②鋼管杭φ700	杭長19.0m	1	本	1		
1本当り						
上杭 SKK400 φ700 t=16 L=6.50m		270×6.50	kg	1,755		
上杭 SKK400 φ700 t=9 L=3.00m		153×3.00	kg	459		
下杭 SKK400 φ700 t=9 L=9.50m		153×9.50	kg	1,454		
			計			3,668
掘削長	施工基面+3.000					
	杭先端 -22.150	3.000-(-22.150)	m	25.15		
平均N値		$(1.279 \times 7 + 3.240 \times 5 + 0.068 \times 2 + 6.946 \times 11 + 3.216 \times 5 + 2.316 \times 5 + 0.133 \times 18 + 0.101 \times 5 + 2.453 \times 27 + 1.204 \times 50) / 20.956$		12.3		
杭頭鉄筋	SD345 D25	83	kg	83		
	SD345 D13	25+9	kg	34		
			計			117
中詰コンクリート	$\sigma_{ck}=18N/mm^2$	$\pi/4 \times (0.700-0.016 \times 2) \times (0.700-0.016 \times 2) \times 1.350$	m ³	0.47		
同杭頭部吊型枠	PL SS400, SD345 D13	PL: $\pi/4 \times 0.700 \times 0.700, D13: 1.549m \times 4$	m ²	0.39		
杭先端コンクリート	$\sigma_{ck}=24N/mm^2$, 呼び強度30	$\pi/4 \times (0.700-0.009 \times 2) \times (0.700-0.009 \times 2) \times 2.800$	m ³	1.02		
ずれ止め PL-25×9×2035 SS400		0.025×0.009×2.035×7850×2	kg	7.2		
ずれ止めストッパー PL-25×9×50 SS400		6	個	6		
		0.025×0.009×0.050×7850×6	kg	0.5		
裏当てリソラ PL-50×4.5×2128 SS400		0.050×0.0045×2.128×7850	kg	3.8		
ストッパー PL-6×12×30		6	個	6		
		0.006×0.012×0.030×7850×6	kg	0.1		
吊金具 PL-100×12×120 SM490A		0.100×0.012×0.120×7850×4	kg	4.5		
先端補強バンド PL-300×9×2227 SS400		0.300×0.009×2.227×7850	kg	47.2		
溶接長	t=16	$\pi \times 0.700 \times 2$	m	4.40		
現場継手			箇所	1		

基礎工数量						
細 別	規 格	計 算 式	単 位	小 計	合 計	
既製杭工(鋼管杭φ500) 左岸側(橋台部) 6本 杭長 19.0m~22.5m						
①鋼管杭φ500	杭長19.0m	1	本	1		
1本当り						
上杭 SKK400 φ500 t=9 L=9.50m		109×9.50	kg	1,035.5		
下杭 SKK400 φ500 t=9 L=9.50m		109×9.50	kg	1,035.5		
			計			2,071
掘削長	施工基面+3.000					
	杭先端 -22.150	3.000-(-22.150)	m	25.15		
平均N値		(1.620×7+2.934×5+0.604×2+7.444×11+2.108×5+2.380×5+0.893×18+1.177×5+2.269×27+0.864×50)/22.293		11.6		
②鋼管杭φ500	杭長20.0m	1	本	1		
1本当り						
上杭 SKK400 φ500 t=9 L=10.00m		109×10.00	kg	1,090		
下杭 SKK400 φ500 t=9 L=10.00m		109×10.00	kg	1,090		
			計			2,180
掘削長	施工基面+3.000					
	杭先端 -23.150	3.000-(-23.150)	m	26.15		
平均N値		(1.620×7+2.934×5+0.604×2+7.444×11+2.108×5+2.380×5+0.893×18+1.177×5+2.269×27+0.864×50)/22.293		11.6		
③鋼管杭φ500	杭長21.0m	1	本	1		
1本当り						
上杭 SKK400 φ500 t=9 L=10.50m		109×10.50	kg	1,144.5		
下杭 SKK400 φ500 t=9 L=10.50m		109×10.50	kg	1,144.5		
			計			2,289
掘削長	施工基面+3.000					
	杭先端 -24.150	3.000-(-24.150)	m	27.15		
平均N値		(1.620×7+2.934×5+0.604×2+7.444×11+2.108×5+2.380×5+0.893×18+1.177×5+2.269×27+0.864×50)/22.293		11.6		
④鋼管杭φ500	杭長22.0m	1	本	1		
1本当り						
上杭 SKK400 φ500 t=9 L=11.00m		109×11.00	kg	1,199		
下杭 SKK400 φ500 t=9 L=11.00m		109×11.00	kg	1,199		
			計			2,398
掘削長	施工基面+3.000					
	杭先端 -25.150	3.000-(-25.150)	m	28.15		
平均N値		(2.067×7+2.531×5+1.308×2+8.100×11+0.650×5+2.463×5+1.935×18+2.550×5+2.649×27+0.650×50)/24.903		11.5		
⑤鋼管杭φ500	杭長22.5m	2	本	2		
1本当り						
上杭 SKK400 φ500 t=9 L=11.00m		109×11.00	kg	1,199		
下杭 SKK400 φ500 t=9 L=11.50m		109×11.50	kg	1,254		
			計			2,453
掘削長	施工基面+3.000					
	杭先端 -25.650	3.000-(-25.650)	m	28.65		
平均N値		(2.067×7+2.531×5+1.308×2+8.100×11+0.650×5+2.463×5+1.935×18+2.550×5+2.649×27+0.650×50)/24.903		11.5		
杭頭鉄筋	SD345 D25	83	kg	83		(0.08t/本)
	SD345 D13	19+6	kg	25		(0.03t/本)
			計			108
中詰コンクリート	σ _{ck} =18N/mm ²	$\pi/4 \times (0.500-0.009 \times 2) \times (0.500-0.009 \times 2) \times 1.350$	m ³	0.25		
同杭頭部吊型枠	PL SS400, SD345 D13	PL: $\pi/4 \times 0.500 \times 0.500$, D13: 1.549m×4	m ²	0.20		
杭先端コンクリート	σ _{ck} =24N/mm ² , 呼び強度30	$\pi/4 \times (0.500-0.009 \times 2) \times (0.500-0.009 \times 2) \times 2.000$	m ³	0.37		
ずれ止め PL-25×9×1451 SS400		0.025×0.009×1.451×7850×2	kg	5.1		
ずれ止めストップ PL-25×9×50 SS400		6	個	6		
		0.025×0.009×0.050×7850×6	kg	0.5		
裏当てリング PL-50×4.5×1500 SS400		0.050×0.0045×1.500×7850	kg	2.64		(2.7kg)
ストップ PL-6×12×30		4 (0.07kg)	個	4		
		0.006×0.012×0.030×7850×4	kg	0.1		
吊金具 PL-100×12×120 SM490A		0.100×0.012×0.120×7850×4	kg	4.5		
先端補強バンド PL-200×9×1599 SS400		0.200×0.009×1.599×7850	kg	22.6		
溶接長	t=9	$\pi \times 0.500 \times 2$	m	3.14		
現場継手			箇所	1		

基礎工数量						
細 別	規 格	計 算 式	単位	小 計	合 計	
既製杭工(鋼管杭φ500) 左岸側(取合部) 8本 杭長 22.5m						
①鋼管杭φ500	杭長22.5m	8	本	8		
1本当り						
上杭 SKK400 φ500 t=9 L=11.00m		109×11.00	kg	1,199		
下杭 SKK400 φ500 t=9 L=11.50m		109×11.50	kg	1,254		
			計			2,453
掘削長	施工基面+3.000					
	杭先端 -25.650	3.000-(-25.650)	m	28.65		
平均N値		(2.131×7+2.897×5+1.571×2+8.076×11+2.362×5+2.983×18+2.382×5+1.938×27+0.650×50)/24.990		11.3		
杭頭鉄筋	SD345 D16	16	kg	16		
	SD345 D13	12+5	kg	17		
			計			33
中詰コンクリート	$\sigma_{ck}=18N/mm^2$	$\pi/4 \times (0.500-0.009 \times 2) \times (0.500-0.009 \times 2) \times 0.900$	m ³	0.16		
同杭頭部吊型枠	PL SS400, SD345 D13	PL: $\pi/4 \times 0.500 \times 0.500$, D13: $1.099m \times 4$	m ²	0.20		
杭先端コンクリート	$\sigma_{ck}=24N/mm^2$, 呼び強度30	$\pi/4 \times (0.500-0.009 \times 2) \times (0.500-0.009 \times 2) \times 2.000$	m ³	0.37		
ずれ止め PL-25×9×1451 SS400		0.025×0.009×1.451×7850×2	kg	5.1		
ずれ止めストップ PL-25×9×50 SS400		6	個	6		
		0.025×0.009×0.050×7850×6	kg	0.5		
裏当てリソテ PL-50×4.5×1500 SS400		0.050×0.0045×1.500×7850	kg	2.64		(2.7kg)
ストップ PL-6×12×30		4 (0.07kg)	個	4		
		0.006×0.012×0.030×7850×4	kg	0.1		
吊金具 PL-100×12×120 SM490A		0.100×0.012×0.120×7850×4	kg	4.5		
先端補強バンド PL-200×9×1599 SS400		0.200×0.009×1.599×7850	kg	22.6		
溶接長	t=9	$\pi \times 0.500 \times 2$	m	3.14		
現場継手			箇所	1		
既製杭工(鋼管杭φ500) 右岸側(橋台部) 3本 杭長 3.5~6.0m						
①鋼管杭φ500	杭長3.5m	1	本	1		
1本当り						
上杭 SKK400 φ500 t=9 L=3.50m		109×3.50	kg	382		
			計			382
掘削長	施工基面+3.000					
	杭先端 -6.650	3.000-(-6.650)	m	9.65		
平均N値		(3.397×7+0.648×11+0.417×5+0.064×11+3.179×27+0.714×50)/8.419		18.4		
②鋼管杭φ500	杭長5.0m	1	本	1		
1本当り						
上杭 SKK400 φ500 t=9 L=5.00m		109×5.00	kg	545		
			計			545
掘削長	施工基面+3.000					
	杭先端 -8.150	3.000-(-8.150)	m	11.15		
平均N値		(3.397×7+0.648×11+0.417×5+0.064×11+3.179×27+0.714×50)/8.419		18.4		
③鋼管杭φ500	杭長6.0m	1	本	1		
1本当り						
上杭 SKK400 φ500 t=9 L=6.00m		109×6.00	kg	654		
			計			654
掘削長	施工基面+3.000					
	杭先端 -9.150	3.000-(-9.150)	m	12.15		
平均N値		(3.397×7+0.648×11+0.417×5+0.064×11+3.179×27+0.714×50)/8.419		18.4		
杭頭鉄筋	SD345 D32	164	kg	164		
	SD345 D13	25+8	kg	33		
			計			197
中詰コンクリート	$\sigma_{ck}=18N/mm^2$	$\pi/4 \times (0.500-0.009 \times 2) \times (0.500-0.009 \times 2) \times 1.700$	m ³	0.31		
同杭頭部吊型枠	PL SS400, SD345 D13	PL: $\pi/4 \times 0.500 \times 0.500$, D13: $1.899m \times 4$	m ²	0.20		
杭先端コンクリート	$\sigma_{ck}=24N/mm^2$, 呼び強度30	$\pi/4 \times (0.500-0.009 \times 2) \times (0.500-0.009 \times 2) \times 2.000$	m ³	0.37		
ずれ止め PL-25×9×1451 SS400		0.025×0.009×1.451×7850×2	kg	5.1		
ずれ止めストップ PL-25×9×50 SS400		6	個	6		
		0.025×0.009×0.050×7850×6	kg	0.5		
吊金具 PL-100×12×120 SM490A		0.100×0.012×0.120×7850×2	kg	2.3		
先端補強バンド PL-200×9×1599 SS400		0.200×0.009×1.599×7850	kg	22.6		

基礎工数量						
細 別	規 格	計 算 式	単位	小 計	合 計	
既製杭工(鋼管杭φ500) 右岸側(橋台部) 3本 杭長 6.5~7.5m						
①鋼管杭φ500	杭長6.5m	1	本	1		
1本当り						
上杭 SKK400 φ500 t=9 L=6.50m		109×6.50	kg	709		
			計			709
掘削長	施工基面+3.000					
	杭先端 -9.650	3.000-(-9.650)	m	12.65		
平均N値		(4.934×7+1.381×11+0.632×5+0.413×11+3.358×27+0.758×50)/11.476		16.2		
②鋼管杭φ500	杭長7.0m	1	本	1		
1本当り						
上杭 SKK400 φ500 t=9 L=7.00m		109×7.00	kg	763		
			計			763
掘削長	施工基面+3.000					
	杭先端 -10.150	3.000-(-10.150)	m	13.15		
平均N値		(4.934×7+1.381×11+0.632×5+0.413×11+3.358×27+0.758×50)/11.476		16.2		
③鋼管杭φ500	杭長7.5m	1	本	1		
1本当り						
上杭 SKK400 φ500 t=9 L=7.50m		109×7.50	kg	818		
			計			818
掘削長	施工基面+3.000					
	杭先端 -10.650	3.000-(-10.650)	m	13.65		
平均N値		(4.934×7+1.381×11+0.632×5+0.413×11+3.358×27+0.758×50)/11.476		16.2		
杭頭鉄筋	SD345 D29	121	kg	121		
	SD345 D13	25+8	kg	33		
			計			154
中詰コンクリート	$\sigma_{ck}=18N/mm^2$	$\pi/4 \times (0.500-0.009 \times 2) \times (0.500-0.009 \times 2) \times 1.550$	m ³	0.28		
同杭頭部吊型枠	PL SS400, SD345 D13	PL: $\pi/4 \times 0.500 \times 0.500$, D13: 1.899m×4	m ²	0.20		
杭先端コンクリート	$\sigma_{ck}=24N/mm^2$, 呼び強度30	$\pi/4 \times (0.500-0.009 \times 2) \times (0.500-0.009 \times 2) \times 2.000$	m ³	0.37		
ずれ止め	PL-25×9×1451 SS400	0.025×0.009×1.451×7850×2	kg	5.1		
ずれ止めスタップ	PL-25×9×50 SS400	6	個	6		
		0.025×0.009×0.050×7850×6	kg	0.5		
吊金具	PL-100×12×120 SM490A	0.100×0.012×0.120×7850×2	kg	2.3		
先端補強バンド	PL-200×9×1599 SS400	0.200×0.009×1.599×7850	kg	22.6		
既製杭工(鋼管杭φ700) 右岸側(取合部) 6本 杭長 7.5~8.5m						
①鋼管杭φ700	杭長8.0m	3	本	3		
1本当り						
上杭 SKK400 φ700 t=11 L=8.00m		187×8.00	kg	1,496		
			計			1,496
掘削長	施工基面+3.000					
	杭先端 -11.150	3.000-(-11.150)	m	14.15		
平均N値		(5.460×7+2.234×11+1.158×5+0.507×11+2.735×27+0.921×50)/13.015		14.9		
②鋼管杭φ700	杭長8.5m	3	本	3		
1本当り						
上杭 SKK400 φ700 t=11 L=8.50m		187×8.50	kg	1,590		
			計			1,590
掘削長	施工基面+3.000					
	杭先端 -11.650	3.000-(-11.650)	m	14.65		
平均N値		(4.900×7+3.221×11+2.029×5+0.326×11+2.107×27+0.910×50)/13.492		13.8		
杭頭鉄筋	SD345 D29	181	kg	181		
	SD345 D13	30+11	kg	41		
			計			222
中詰コンクリート	$\sigma_{ck}=18N/mm^2$	$\pi/4 \times (0.700-0.011 \times 2) \times (0.700-0.011 \times 2) \times 1.550$	m ³	0.56		
同杭頭部吊型枠	PL SS400, SD345 D13	PL: $\pi/4 \times 0.500 \times 0.500$, D13: 1.749m×4	m ²	0.39		
杭先端コンクリート	$\sigma_{ck}=24N/mm^2$, 呼び強度30	$\pi/4 \times (0.700-0.011 \times 2) \times (0.500-0.011 \times 2) \times 2.800$	m ³	0.71		
ずれ止め	PL-25×9×2067 SS400	0.025×0.009×2.067×7850×2	kg	7.3		
ずれ止めスタップ	PL-25×9×50 SS400	6	個	6		
		0.025×0.009×0.050×7850×6	kg	0.5		
吊金具	PL-100×12×120 SM490A	0.100×0.012×0.120×7850×2	kg	2.3		
先端補強バンド	PL-300×9×2227 SS400	0.300×0.009×2.227×7850	kg	47.2		

左岸側裏込材数量

D-1ブロック

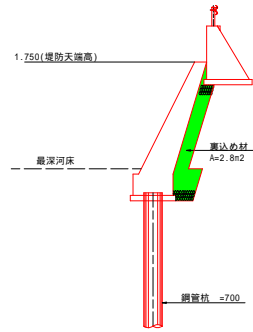

E-1,E-2ブロック

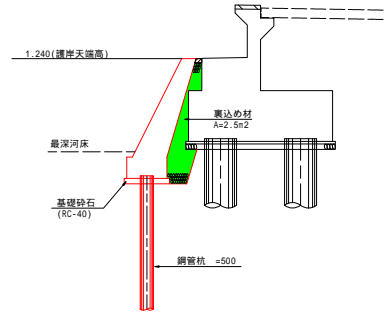

F-1ブロック

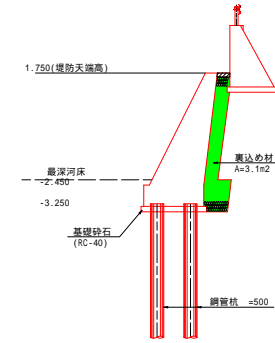

右岸側裏込材数量

A-2ブロック

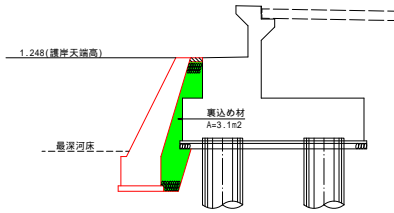

B-1,B-2ブロック

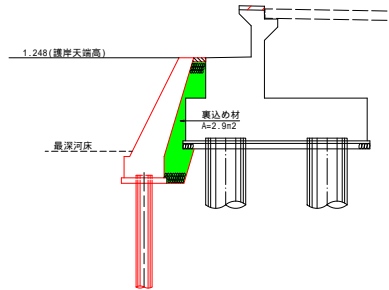

C-1,C-2ブロック

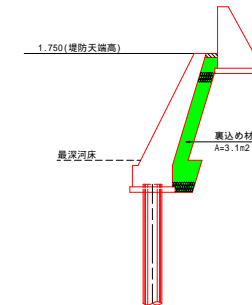

鋼管杭吊型枠参考図(2)

Bブロック S=1:20

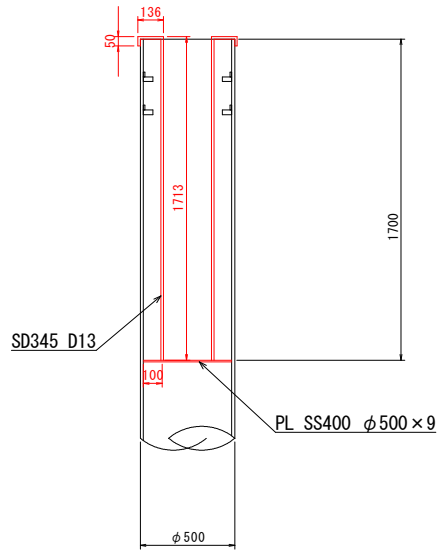

杭1本当たり			
吊型枠	PL SS400 φ500×9	kg	13.9
	SD345 D13 1899×4本	"	7.6

Cブロック S=1:20

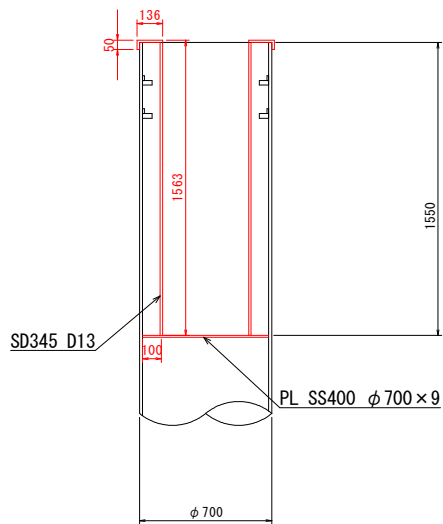

杭1本当たり			
吊型枠	PL SS400 φ700×9	kg	27.2
	SD345 D13 1749×4本	"	7.0

鋼管杭吊型枠参考図(1)

Dブロック S=1:20

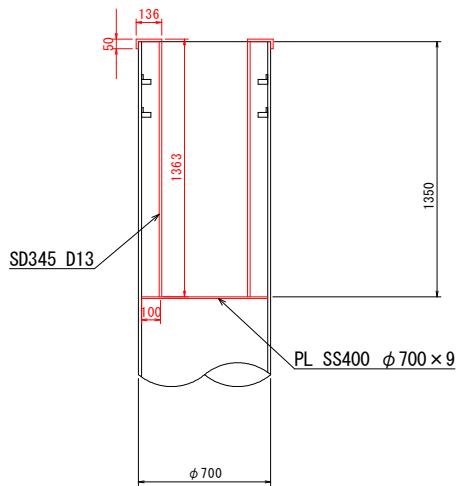

杭1本当たり			
吊型枠	PL SS400 φ700×9	kg	27.2
	SD345 D13 1549×4本	"	6.2

Fブロック S=1:20

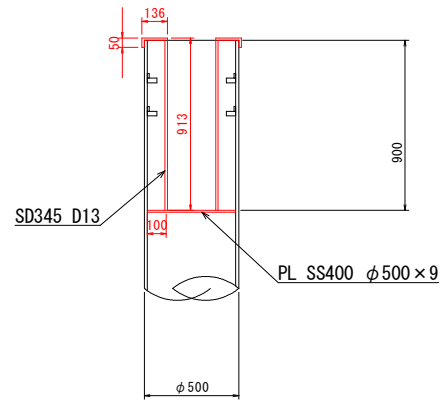

杭1本当たり			
吊型枠	PL SS400 φ500×9	kg	13.9
	SD345 D13 1099×4本	"	4.4

Eブロック S=1:20

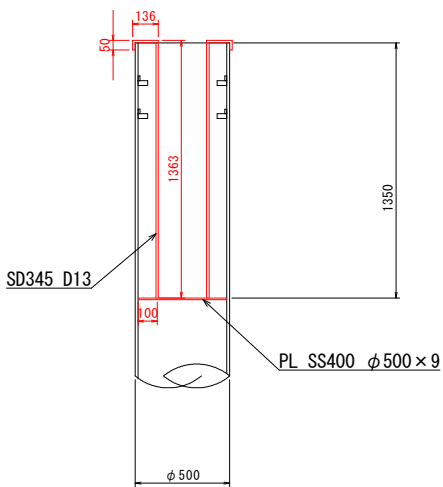

杭1本当たり			
吊型枠	PL SS400 φ500×9	kg	13.9
	SD345 D13 1549×4本	"	6.2

R 1 徳環 徳島環状線 徳・西新浜～新浜本 橋梁下部工事（担い手確保型）

【既設橋撤去数量計算書】

- 目 次 -

第1章 撤去数量総括表	1
第2章 上部工撤去数量総括表	3
第3章 下部工撤去数量総括表	5
第4章 数量内訳書	8

第1章 撤去数量総括表

撤去数量総括表

1. 上部工撤去数量

細 別	規格	単位	合計	備考
舗装アスファルト	平均t=70mm	m2	295.2	
		t	47.5	
As殻処理		m3	20.7	
鋼重	ガードレール	t	1.48	
	水道管	t	8.6	受け台含む
	NTT管	t	1.6	
	側道橋	t	8.34	高欄含む
	合計	t	19.97	
高欄撤去	側道橋部	m	45	
ガードレール撤去	Gr-C-2B	m	90	
橋体撤去(RC)	重量	t	296.4	
	撤去ブロック数	個	20	
二次破砕	コンクリート取り壊し	m3	118.5	
Co殻撤去		m3	118.5	
ワイヤーソー切断	切断面積	m2	51.5	
ワイヤーソー通し穴削孔	50mm	m	10.8	
	削孔数	箇所	40	
カッター切断	t=170mm	m	35	
	t=510mm	m	35	
吊り穴削孔	150mm	m	9.1	
	削孔数	箇所	30	
ガス切断	9mm以下	m	30.5	

2. 下部工撤去数量

細 別	規格	単位	合計	備考
橋体撤去(鋼重)	上部工端部重量	t	1.32	
橋体撤去(橋脚)	下部工重量	t	196.55	
	上部工端部重量	t	73.01	
	撤去ブロック数	個	20	
基礎撤去(橋脚)	300	t	96.56	
	箇所数	箇所	56.0	
二次破砕(橋脚)	コンクリート取壊し	m3	146.4	
Co殻撤去(橋脚)		m3	146.4	
基礎撤去(橋台)	400	t	56.83	
	箇所数	箇所	29.0	
二次破砕(橋台)	コンクリート取壊し	m3	95.3	
Co殻撤去(橋台)		m3	95.3	
ワイヤーソー切断(橋脚)	切断面積	m2	41.9	
ワイヤーソー切断(基礎)	切断面積	m2	14.9	
杭撤去時鋼管杭打設	鋼管杭 600	本	1	L=11m
	打込み・引抜き	箇所	85	

3. 仮設工

細 別	規格	単位	合計	備考
汚濁防止対策工	シルトフェンス	m	80.0	

橋体の撤去は、カッターで橋軸方向に分割後、上部工端部で橋軸直角方向に切断し、吊り切りで撤去する計画である。下部工と同時に撤去を行う上部工端部の重量は、下部工撤去数量に計上している。スクラップの参考として鋼重を算出している。占用物件の撤去数量も計上している。撤去を占有者が行う場合は、適宜控除が必要である。

第2章 上部工撤去数量総括表

上部工撤去数量

※橋体の撤去は、カッターで橋軸方向に分割後、上部工端部で橋軸直角方向に切断し、吊り切りで撤去する計画である。下部工と同時に撤去を行う上部工端部の重量は、下部工撤去数量に計上している。

※スクラップの参考として鋼重を算出している。

※占用物件の撤去数量も計上している。撤去を占有者が行う場合は、適宜控除が必要である。

細 別		規格	単位	第1径間	第2径間	第3径間	第4径間	第5径間	合計	備考	
側道橋	撤去（鋼重）	橋梁部	t	1.67	1.67	1.67	1.67	1.67	8.3	高欄含む (橋体部6.5t)	
		水道管φ300mm	t	0.48	0.48	0.48	0.48	0.48	2.4		
		水道管受け台	t	0.1	0.1	0.1	0.1	0.1	0.3		
		合計	t	2.2	2.2	2.2	2.2	2.2	11.0		
	高欄撤去		m	9.0	9.0	9.0	9.0	9.0	45.0		
ガス切断	9mm以下	m	6.1	6.1	6.1	6.1	6.1	30.5			
RC T 桁橋	舗装アスファルト	平均t=70mm	m2	31.590	31.590	31.590	31.590	31.590	157.95		
			m3	2.21	2.21	2.21	2.21	2.21	11.1		
			t	5.09	5.09	5.09	5.09	5.09	25.4		
	As殻処理		m3	2.211	2.211	2.211	2.211	2.211	11.06		
	撤去（鋼重）	ガードレール	t	0.15	0.15	0.15	0.15	0.15	0.15	0.7	
		水道管φ200mm	t	0.27	0.27	0.27	0.27	0.27	0.27	1.4	
		NTT管φ90×4	t	0.32	0.32	0.32	0.32	0.32	0.32	1.6	
		合計	t	0.7	0.7	0.7	0.7	0.7	3.7		
	ガードレール撤去	Gr-C-2B	m	9.00	9.00	9.00	9.00	9.00	45.0		
	橋体撤去（RC）	重量	t	26.54	26.54	26.54	26.54	26.54	132.7		
		撤去ブロック数	個	2	2	2	2	2	10		
	二次破砕	コンクリート取り壊し	m3	10.62	10.62	10.62	10.62	10.62	53.1		
	Co殻撤去		m3	10.62	10.62	10.62	10.62	10.62	53.1		
	ワイヤーソー切断	切断面積	m2	3.205	3.205	3.205	3.205	3.205	3.205	16.03	撤去時の分割
				1.480	1.480	1.480	1.480	1.480	7.40	仮橋上での分割	
				4.685	4.685	4.685	4.685	4.685	23.43	合計	
	ワイヤーソー通し穴削孔	φ50mm	m	1.14	1.14	1.14	1.14	1.14	5.7	1箇所：L=0.17m, L=0.230m	
削孔数		箇所	6	6	6	6	6	30			
カッター切断	t=170mm	m	7	7	7	7	7	35			
吊り穴削孔	φ150mm	m	0.8	0.8	0.8	0.8	0.8	4	1箇所：L=0.17m, L=0.230m		
	削孔数	箇所	4	4	4	4	4	20			
RC 床 版橋	舗装アスファルト	平均t=70mm	m2	27.450	27.450	27.450	27.450	27.450	137.25		
			m3	1.92	1.92	1.92	1.92	1.92	9.6		
			t	4.42	4.42	4.42	4.42	4.42	22.1		
	As殻処理		m3	1.922	1.922	1.922	1.922	1.922	9.61		
	撤去（鋼重）	ガードレール	t	0.15	0.15	0.15	0.15	0.15	0.7		
		水道管φ500mm	t	0.88	0.88	0.88	0.88	0.88	4.4		
		水道管受け台	t	0.03	0.03	0.03	0.03	0.03	0.1		
		合計	t	1.1	1.1	1.1	1.1	1.1	5.3		
	ガードレール撤去	Gr-C-2B	m	9.0	9.0	9.0	9.0	9.0	45.0		
	橋体撤去（RC）	重量	t	32.73	32.73	32.73	32.73	32.73	163.7		
		撤去ブロック数	個	2	2	2	2	2	10		
	二次破砕	コンクリート取り壊し	m3	13.09	13.09	13.09	13.09	13.09	65.5		
	Co殻撤去		m3	13.09	13.09	13.09	13.09	13.09	65.5		
	ワイヤーソー切断	切断面積	m2	3.741	3.741	3.741	3.741	3.741	3.741	18.71	撤去時の分割
				1.871	1.871	1.871	1.871	1.871	9.36	仮橋上での分割	
				5.612	5.612	5.612	5.612	5.612	28.06	合計	
	ワイヤーソー通し穴削孔	φ50mm	m	1.02	1.02	1.02	1.02	1.02	5.1	1箇所：L=0.510m	
削孔数		箇所	2	2	2	2	2	10			
カッター切断	t=510mm	m	7.0	7.0	7.0	7.0	7.0	35.0			
吊り穴削孔	φ150mm	m	1.02	1.02	1.02	1.02	1.02	5.1	1箇所：L=0.510m		
	削孔数	箇所	2	2	2	2	2	10			

第3章 下部工撤去数量総括表

下部工撤去数量【橋脚】

橋体の撤去は、カッターで橋軸方向に分割後、ワイヤーソーで上部工端部を橋軸直角方向に切断し、吊り切りで撤去する計画である。
下部工と同時に撤去を行う上部工端部の重量は、下部工撤去数量に計上している。

細 別	規格	単位	P1橋脚	P2橋脚	P3橋脚	P4橋脚	合計	備考	
側道橋	橋体撤去（鋼重）	上部工端部重量	t	0.33	0.33	0.33	0.33	1.3	
	橋体撤去（RC）	下部工重量	t	3.25	3.25	3.25	3.25	13.0	
		撤去ブロック数	個	1	1	1	1	4.0	
	基礎撤去（RC）	300	t	3.53	3.53	2.83	2.83	12.7	
		箇所数	箇所	2	2	2	2	8.0	
	二次破砕	コンクリート取り壊し	m3	-	-	-	-	0.0	上部工端部
			1.30	1.30	1.30	1.30	5.2	下部工躯体	
			1.41	1.41	1.13	1.13	5.1	杭基礎	
	Co殻撤去		m3	2.71	2.71	2.43	2.43	10.3	
	ワイヤーソー切断（橋脚）	切断面積	m2	-	-	-	-	0.0	
	ワイヤーソー切断（基礎）	切断面積（ 300）	m2	0.141	0.141	0.141	0.141	0.6	撤去時の分割
			0.141	0.141	0.141	0.141	0.6	仮橋上で分割	
			0.283	0.283	0.283	0.283	1.1	合計	
	RC桁橋	橋体撤去（RC）	下部工重量	t	17.34	17.34	17.34	17.34	69.4
上部工端部重量			t	8.90	8.90	8.90	8.90	35.6	
撤去ブロック数			個	2	2	2	2	8.0	
基礎撤去（RC）		400	t	11.30	11.30	11.30	11.30	45.2	
		箇所数	箇所	6	6	6	6	24.0	
二次破砕		コンクリート取り壊し	m3	3.56	3.56	3.56	3.56	14.2	上部工端部
			6.94	6.94	6.94	6.94	27.7	下部工躯体	
			4.52	4.52	4.52	4.52	18.1	杭基礎	
Co殻撤去			m3	15.02	15.02	15.02	15.02	60.1	
ワイヤーソー切断（橋脚）		切断面積	m2	0.96	0.96	0.96	0.96	3.8	撤去時の分割
			0.808	0.808	0.808	0.808	3.2	仮橋上で分割	
			1.768	1.768	1.768	1.768	7.1	合計	
ワイヤーソー切断（基礎）		切断面積（ 400）	m2	0.754	0.754	0.754	0.754	3.0	撤去時の分割
			0.754	0.754	0.754	0.754	3.0	仮橋上で分割	
	1.507		1.507	1.507	1.507	6.0	合計		
RC床版橋	橋体撤去（RC）	下部工重量	t	28.55	28.55	28.55	28.55	114.2	
		上部工端部重量	t	9.35	9.35	9.35	9.35	37.4	
		撤去ブロック数	個	2	2	2	2	8.0	
	基礎撤去（RC）	400	t	13.19	12.25	8.48	4.71	38.6	
		箇所数	箇所	6	6	6	6	24.0	
	二次破砕	コンクリート取り壊し	m3	3.74	3.74	3.74	3.74	15.0	上部工端部
			11.42	11.42	11.42	11.42	45.7	下部工躯体	
			5.28	4.90	3.39	1.88	15.4	杭基礎	
	Co殻撤去		m3	20.43	20.06	18.55	17.04	76.1	
	ワイヤーソー切断（橋脚）	切断面積	m2	1.08	1.08	1.08	1.08	4.3	撤去時の分割
			7.616	7.616	7.616	7.616	30.5	仮橋上で分割	
			8.696	8.696	8.696	8.696	34.8	合計	
	ワイヤーソー切断（基礎）	切断面積（ 400）	m2	0.754	0.754	-	-	3.0	撤去時の分割
			0.754	0.754	-	-	1.5	仮橋上で分割	
1.507			1.507	0.754	0.754	4.5	合計		
その他	杭撤去時鋼管杭打設	鋼管杭 600	m	1本 L=11m				10	転用する
	打込み・引抜き	箇所	14	14	14	14	56.0		

下部工撤去数量【橋台】

橋台は圧砕機により取壊しを行う計画である。

細 別	規格	単位	A1橋台	A2橋台	合計	備考	
側道橋	橋体撤去（鋼重）	上部工端部重量	t	0.17	0.17	0.3	
	橋体撤去（RC）	下部工重量	t	11.82	9.34	21.2	
		撤去ブロック数	個	-	-	0.0	
	基礎撤去（RC）	400	t	10.05	10.05	20.1	
		箇所数	箇所	4	4	8.0	
	構造物撤去	コンクリート取り壊し	m3	-	-	0.0	上部工端部
				4.73	3.74	8.5	下部工躯体
	二次破砕	コンクリート取り壊し	m3	4.02	4.02	8.0	杭基礎
Co殻撤去		m3	8.75	7.76	16.5		
ワイヤーソー切断（基礎）	切断面積（ 400）	m2	0.502	0.502	1.0	仮橋上で分割	
RC桁橋	橋体撤去（RC）	下部工重量	t	15.78	45.14	60.9	
		上部工端部重量	t	4.45	4.45	8.9	
		撤去ブロック数	個	-	-	0.0	
	基礎撤去（RC）	400	t	7.54	11.30	18.8	
		箇所数	箇所	3	6	9.0	
	構造物撤去	コンクリート取り壊し	m3	1.78	1.78	3.6	上部工端部
				6.31	18.06	24.4	下部工躯体
	二次破砕	コンクリート取り壊し	m3	3.01	4.52	7.5	杭基礎
Co殻撤去		m3	11.10	24.36	35.5		
ワイヤーソー切断（基礎）	切断面積（ 400）	m2	0.754	0.754	1.5	仮橋上で分割	
RC床版橋	橋体撤去（RC）	下部工重量	t	39.99	41.16	81.2	
		上部工端部重量	t	4.68	4.68	9.4	
		撤去ブロック数	個	-	-	0.0	
	基礎撤去（RC）	400	t	13.19	4.71	17.9	
		箇所数	箇所	6	6	12.0	
	構造物撤去	コンクリート取り壊し	m3	1.87	1.87	3.7	上部工端部
				16.00	16.47	32.5	下部工躯体
	二次破砕	コンクリート取り壊し	m3	5.28	1.88	7.2	杭基礎
Co殻撤去		m3	23.14	20.22	43.4		
ワイヤーソー切断（基礎）	切断面積（ 400）	m2	0.754	-	0.8	仮橋上で分割	
その他	杭撤去時鋼管杭打設	鋼管杭 600	m	1本	L=11m	10	転用する
		打込み・引抜き	箇所	13	16	29.0	

第4章 数量内訳書

§ 1. 側歩道橋数量内訳

1. 上部工

1.1 鋼重

※桁端部から0.45mの位置でガス切断する。

1) 中央部の鋼重

※中央部材長(橋軸方向 L= 8.100 m)

(1) 主桁の重量

・ H-300x150x9x6.5 L= 8.100 w= 36.7 kg/m N= 2 W = 594.5 kg

(2) 鋼床版・床組他の重量

・ CH PL 1650 x 8.100 t=4.5 w= 37.0 kg/m N= 1 W = 494.5 kg

・ PL 100 x 1040 x 9 w= 70.7 kg/m N= 2 W = 14.7 kg

・ PL 145 x 1040 x 9 w= 70.7 kg/m N= 1 W = 10.7 kg

・ PL 100 x 1040 x 9 w= 70.7 kg/m N= 1 W = 7.4 kg

・ PL 100 x 8100 x 9 w= 70.7 kg/m N= 1 W = 57.3 kg

・ PL 80 x 280 x 9 w= 70.7 kg/m N= 10 W = 15.8 kg

・ PL 100 x 280 x 9 w= 70.7 kg/m N= 10 W = 19.8 kg

・ PL 70 x 8100 x 9 w= 70.7 kg/m N= 2 W = 80.2 kg

・ PL 145 x 120 x 9 w= 70.7 kg/m N= 2 W = 2.5 kg

・ PL 100 x 150 x 9 w= 70.7 kg/m N= 2 W = 2.1 kg

小計 W = 1299.4 kg

(3) 高欄の重量

・ □-125x75x4.5 L= 9.000 N= 1 w= 13.1 kg/m N= 1 W = 117.9 kg

・ □-100x100x4.5 L= 1.100 N= 5 w= 13.1 kg/m N= 5 W = 72.1 kg

・ □-75x45x2.3 L= 1.900 N= 4 w= 4.06 kg/m N= 4 W = 30.9 kg

・ □-75x45x2.3 L= 0.450 N= 2 w= 4.06 kg/m N= 2 W = 3.7 kg

・ PL 50 x 880 x 6 w= 47.1 kg/m N= 54 W = 111.9 kg

・ PL 160 x 250 x 19 w= 149.2 kg/m N= 5 W = 29.8 kg

・ BN M 16 x 55 w= 0.16 kg/本 N= 20 W = 3.2 kg

小計 W = 369.4 kg

(4) 中央部の鋼重

1 径間の合計 W = 1668.8 kg

全5 径間の合計 W = 8344.1 kg

同(高欄除く) (W=6.497kg)

2) 水道管の鋼重

※ 水道管 (φ300mm t=6.9mm)

・ 長さ L= 9.000 m

・ 単位重量 w= 53.0 kg/m

・ 重量 W= 53.0 x 9.000

W = 477.0 kg

全5 径間の合計 W = 2385.0 kg

3) 水道管受け台の鋼重

(1) 水道管受け台

・ PL 450	x	400	x	9	w= 70.7	kg/m	N= 2	(控除率 0.25)	W = 19.1	kg
・ PL 160	x	160	x	22	w= 172.7	kg/m	N= 8		W = 35.4	kg
・ PL 100	x	200	x	9	w= 70.7	kg/m	N= 4		W = 5.7	kg
								1 径間当たり	W = 60.1	kg
								全5 径間当たり	W = 300.6	kg

(2) 水道管固定台

・ PL 1350	x	500	x	9	w= 70.7	kg/m	N= 2		W = 95.4	kg
・ PL 880	x	700	x	12	w= 94.2	kg/m	N= 1		W = 58.0	kg
・ PL 200	x	850	x	9	w= 70.7	kg/m	N= 2		W = 24.0	kg
								1 径間当たり	W = 177.5	kg
								全5 径間当たり	W = 532.5	kg

(3) 水道管受台の合計

1 径間の合計	W = 237.6	kg
全5 径間の合計	W = 833.1	kg

1.4 高欄撤去

1) 撤去延長

	L = 9.000	m
5 径間当たり	L = 45.000	m

1.5 ガス切断

1) 切断厚 t=4.5 ~ 6.5mm (DkPL+主桁Web)

箇所 N= 2

・ 切断長	L = (1.650 (DkPL) + 0.28 (主桁) x 2) x 2	L = 4.420	m	
		全5 径間当たり	L = 22.100	m

2) 切断厚 t=9mm (端PL+主桁Flg)

箇所 N= 2

・ 切断長	L = (0.070 (端PL) x 2 + 0.100 (縦リブ) + 0.150			
	x 2 x 2) x 2	L = 1.680	m	
		全5 径間当たり	L = 8.400	m

3) ガス切断の合計

1 径間の合計	L = 6.100	m
全5 径間の合計	L = 30.500	m

2. 下部工

2.1 橋脚

1) 橋脚の重量

鉄筋構造物(単位重量 = 2.5 t/m³)

橋脚の延長(m) L= 1.600 m

橋脚の基数 N= 4 基

杭径 300mm 長さL=8.0~10.0m(橋脚の平均長 9.0m) 本数N=2本

• V1 = 0.500 x 0.850 x 1.600	V = 0.68 m ³
• V2 = / 4 x 0.300 ² x 1.500 x 2	V = 0.21 m ³
• V3 = 0.300 x 0.850 x 1.600	V = 0.41 m ³
• 橋脚の体積	V = 1.30 m ³
• 橋脚の重量 W= 1.30 x 2.50	1 橋脚の重量 W = 3.25 t
	4 橋脚の重量 W = 13.00 t

2) 上部工の端部鋼重

桁端部から0.45mの位置でガス切断する。

端部材長(橋軸方向 L 0.450 m)

(1) 主桁の重量

• H-300x150x9x6.5 L= 0.450 w= 36.7 kg/m N= 2	W = 33.0 kg
--	-------------

(2) 鋼床版・床組・支承の重量

• CH PL 1650 x 0.450 t=4.5 w= 37.0 kg/m N= 1	W = 27.5 kg
• PL 145 x 1040 x 9 w= 70.7 kg/m N= 1	W = 10.7 kg
• PL 100 x 1040 x 9 w= 70.7 kg/m N= 1	W = 7.4 kg
• PL 100 x 450 x 9 w= 70.7 kg/m N= 1	W = 3.2 kg
• PL 80 x 280 x 9 w= 70.7 kg/m N= 2	W = 3.2 kg
• PL 100 x 280 x 9 w= 70.7 kg/m N= 2	W = 4.0 kg
• PL 70 x 450 x 9 w= 70.7 kg/m N= 2	W = 4.5 kg
• PL 145 x 120 x 9 w= 70.7 kg/m N= 2	W = 2.5 kg
• PL 100 x 150 x 9 w= 70.7 kg/m N= 2	W = 2.1 kg
• PL 160 x 380 x 30 w= 235.5 kg/m N= 2	W = 28.6 kg
• PL 160 x 380 x 35 w= 274.8 kg/m N= 2	W = 33.4 kg
• AN 25 x 300 w= 1.33 kg/本 N= 4	W = 5.3 kg

(3) 端部の鋼重

1 箇所の重量	W = 165.2 kg
1 橋脚の重量	W = 0.33 t
4 橋脚の重量	W = 1.32 t

3)基礎杭

RCパイル

杭径 300mm

杭長 L=8.0~10.0m

本数 N=2本

・基礎杭の体積 $V = \pi / 4 \times 0.300^2 \times 8.000 \times 2$ V = 1.13 m3

・基礎杭の重量 $W = 1.13 \times 2.50$ W = 2.83 t

P1橋脚 L=10.0m

$W = 3.53$ t

P2橋脚 L=10.0m

$W = 3.53$ t

P3橋脚 L=8.0m

$W = 2.83$ t

P4橋脚 L=8.0m

$W = 2.83$ t

4 橋脚の重量 $W = 12.72$ t

4)二次破碎

・橋脚

1 橋脚の体積 $V = 1.30$ m3

・基礎杭

P1橋脚 L=10.0m

$V = 1.41$ m3

P2橋脚 L=10.0m

$V = 1.41$ m3

P3橋脚 L=8.0m

$V = 1.13$ m3

P4橋脚 L=8.0m

$V = 1.13$ m3

4 橋脚の体積 $V = 10.29$ m3

5)コンクリート殻処理

4 橋脚の体積 $V = 10.29$ m3

6)ワイヤーソー切断面積

(1)基礎杭

鉄筋構造物： 300 mm N= 2 本

・切断面積 $A = \pi / 4 \times 0.300^2 \times 2$

$A = 0.14$ m2

1 橋脚の面積 $A = 0.14$ m2

4 橋脚の面積 $A = 0.57$ m2

(2)基礎杭 仮橋上で5m以下に分割

・切断面積 $A = \pi / 4 \times 0.300^2 \times 2$

$A = 0.14$ m2

1 橋脚の面積 $A = 0.14$ m2

4 橋脚の面積 $A = 0.57$ m2

2.2 左岸橋台

1) 橋台本体

鉄筋構造物(単位重量 = 2.5 t/m³)

橋台の延長(m) L= 1.650 m

- V1 = 1.050 x 0.300 x 1.650 V = 0.52 m³
- V2 = 0.500 x 0.450 x 1.650 V = 0.37 m³
- V3 = (0.450 + 0.200) / 2 x 0.200 x 1.650 V = 0.11 m³
- V4 = 2.050 x 0.500 x 1.650 V = 1.69 m³
- V5 = (0.500 + 2.200) / 2 x 0.100 x 1.650 V = 0.22 m³
- V6 = 0.500 x 2.200 x 1.650 V = 1.82 m³
- 橋台本体の体積 V = 4.73 m³
- 橋台本体の重量 W= 4.73 x 2.50 W = 11.82 t

2) 基礎杭

RCパイプ

杭径 400mm

杭長 L=8.0m

本数 N=4本

- 基礎杭の体積 V = / 4 x 0.400² x 8.000 x 4 V = 4.02 m³
- 基礎杭の重量 W= 4.02 x 2.50 W = 10.05 t

3) 上部工の端部鋼重

W = 0.17 t

4) コンクリート取壊し工 圧砕機 下部工躯体

V = 4.73 m³

5) 二次破砕 基礎工

V = 4.02 m³

6) コンクリート殻処理

W = 8.75 m³

7) ワイヤソー切断面積 仮橋上で5m以下に分割 基礎杭

鉄筋構造物： 400 mm N= 4 本

- 切断面積 A = / 4 x 0.400² x 4 A = 0.50 m²

2.3 右岸橋台

1) 橋台本体

鉄筋構造物(単位重量 = 2.5 t/m³)

橋台の延長(m) L= 1.650 m

- V1 = 1.050 x 0.300 x 1.650 V = 0.52 m³
- V2 = 0.500 x 0.450 x 1.650 V = 0.37 m³
- V3 = (0.450 + 0.200) / 2 x 0.200 x 1.650 V = 0.11 m³
- V4 = 0.850 x 0.500 x 1.650 V = 0.70 m³
- V5 = (0.500 + 2.200) / 2 x 0.100 x 1.650 V = 0.22 m³
- V6 = 0.500 x 2.200 x 1.650 V = 1.82 m³
- 橋台本体の体積 V = 3.74 m³
- 橋台本体の重量 W= 3.74 x 2.50 W = 9.34 t

2) 基礎杭

RCパイプ

杭径 400mm

杭長 L=8.0m

本数 N=4本

- 基礎杭の体積 V = / 4 x 0.400² x 8.000 x 4 V = 4.02 m³
- 基礎杭の重量 W= 4.02 x 2.50 W = 10.05 t

3) 上部工の端部鋼重

W = 0.17 t

4) コンクリート取壊し工 圧砕機 下部工躯体

V = 3.74 m³

5) 二次破砕 基礎工

V = 4.02 m³

6) コンクリート殻処理

W = 7.76 m³

7) ワイヤソー切断面積 仮橋上で5m以下に分割 基礎杭

鉄筋構造物 : 400 mm N= 4 本

- 切断面積 A = / 4 x 0.400² x 4 A = 0.50 m²

§ 2. RCT桁橋数量内訳

1. 上部工

1.1 舗装アスファルト

アスファルト舗装 (推定平均厚さ t=7cm)

・ 幅 B=	3.510	m			
・ 長さ L=	9.000	m			
・ 撤去面積 A =	9.000	x	3.510	A =	31.590 m ²
・ 撤去体積 V =	31.590	x	0.070	V =	2.21 m ³
・ 撤去重量 W =	2.21	x	2.300	W =	5.09 t
				全5 径間の合計	W = 25.43 t

1.2 舗装アスファルト殻処理

				V =	2.21 m ³
				全5 径間の合計	V = 11.06 m ³

1.3 鋼重

1) ガードレールの鋼重

橋梁用ガードレール (形式 Gr-C-2B 推定)

・ 長さ L=	9.000	m			
・ 単位重量 w=	16.4	kg/m			
・ 重量 W=	16.4	x	9.000	W =	147.6 kg
				全5 径間の合計	W = 738.0 kg

2) 水道管の鋼重

水道管 (200mm t=5.8mm)

・ 長さ L=	9.000	m			
・ 単位重量 w=	30.1	kg/m			
・ 重量 W=	30.1	x	9.000	W =	270.9 kg
				全5 径間の合計	W = 1354.5 kg

3) NTT管の鋼重

NTT管 (90mm t=4.2mm)

・ 長さ L=	9.000	m			
・ 個数 N=	4	本			
・ 単位重量 w=	8.8	kg/m			
・ 重量 W=	8.8	x	9.000	x	4
				W =	316.8 kg
				全5 径間の合計	W = 1584.0 kg

1.4 ガードレール撤去

				L =	9.00 m
				全5 径間の合計	L = 45.00 m

1.5 橋体撤去

鉄筋構造物(単位重量 = 2.5 t/m3)

- ・ 長さ L= 3.350 m
- ・ 箇所 N= 2
- ・ 横桁 t= 0.300 m

1)Aブロック

(1) ブロック

- ・ A1 = 0.190 x 0.450 A = 0.086 m2
- ・ A2 = 0.170 x 2.000 A = 0.340 m2
- ・ A3 = (0.150 x 0.300) / 2 A = 0.023 m2
- ・ A4 = (0.150 x 0.750) / 2 A = 0.056 m2
- ・ A5 = 0.430 x 0.650 A = 0.280 m2
- 合計 A = 0.784 m2
- ・ ブロック V= 0.784 x 3.350 x 2 = 5.251 m3 W = 13.13 t
- W= 5.251 x 2.50

(2) ブロック

- ・ A1 = 0.190 x 0.450 A = 0.086 m2
- ・ A2 = 0.170 x 2.000 A = 0.340 m2
- ・ A3 = (0.150 x 0.300) / 2 A = 0.023 m2
- ・ A4 = (0.150 x 0.750) / 2 A = 0.056 m2
- ・ A5 = 0.430 x 0.650 A = 0.280 m2
- ・ A6 = (0.520 + 0.820) / 2 x 0.150 A = 0.101 m3
- ・ A7 = 0.820 x 0.400 A = 0.328 m2
- 合計 A = 1.212 m2
- ・ ブロック V= 1.212 x 0.300 x 1 = 0.364 m3 W = 0.91 t
- W= 0.364 x 2.50

- ・ Aブロック合計 W = 14.04 t

2)Bブロック

(1) ブロック

・ A1 = 0.170 x 1.960	A = 0.333 m2
・ A2 = (0.150 x 0.300) / 2	A = 0.023 m2
・ A3 = (0.060 + 0.210) / 2 x 0.450	A = 0.061 m2
・ A4 = 0.430 x 0.650	A = 0.280 m2
	合計 A = 0.696 m2
・ ブロック V= 0.696 x 3.350 x 2 = 4.663 m3	
W= 4.663 x 2.50	W = 11.66 t

(2) ブロック

・ A1 = 0.170 x 1.960	A = 0.333 m2
・ A2 = (0.150 x 0.300) / 2	A = 0.023 m2
・ A3 = (0.060 + 0.210) / 2 x 0.450	A = 0.061 m2
・ A4 = 0.430 x 0.650	A = 0.280 m2
・ A5 = (0.520 + 0.820) / 2 x 0.150	A = 0.101 m2
・ A6 = 0.820 x 0.400	A = 0.328 m2
	合計 A = 1.124 m2
・ ブロック V= 1.124 x 0.300 x 1 = 0.337 m3	
W= 0.337 x 2.50	W = 0.84 t
・ Bブロック合計	W = 12.50 t

3)1～5径間の数量

合計	W = 26.54 t
全5 径間の合計	W = 132.69 t

1.6 二次破砕

・Aブロック	V = 5.61 m3
・Bブロック	V = 5.00 m3
合計	V = 10.62 m3
全5 径間の合計	V = 53.08 m3

1.7 コンクリート殻処理

合計	V = 10.62 m3
5 径間の合計	V = 53.08 m3

1.8 ワイヤソー切断面積

主桁 + 床版 + 地覆	
・切断断面 A = Aブロック + Bブロック	
・Aブロック面積 A = 0.784 m2	
・Bブロック面積 A = 0.696 m2	
・起点側面積 A = (0.784 + 0.696) x 1	A = 1.480 m2
・終点側面積 A = (0.784 + 0.696) x 1	A = 1.480 m2
・横桁部面積 A = 0.300 x 0.820	A = 0.246 m2
合計	A = 3.205 m2
・仮橋上で分割 A = 0.784 + 0.696	A = 1.480 m2
全5 径間の合計	A = 23.426 m2

1.9 ワイヤソー通し穴削孔

削孔 (50mm L= 0.170 m)	
・箇所数 N = 4	
・削孔長 L = 0.170 x 4	L = 0.680 m
削孔 (50mm L= 0.230 m)	
・箇所数 N = 2	
・削孔長 L = 0.230 x 2	L = 0.460 m
合計	L = 1.140 m
全5 径間の合計	L = 5.700 m

1.10 カッター切断長

床版厚 t=170mm	
・切断長 L = 7.000 x 1	L = 7.000 m
全5 径間の合計	L = 35.000 m

1.11 吊り穴削孔

削孔 (150mm L= 0.170 m)	
・箇所数 N = 2	
・削孔長 L = 0.170 x 2	L = 0.340 m
削孔 (150mm L= 0.230 m)	
・箇所数 N = 2	
・削孔長 L = 0.230 x 2	L = 0.460 m
合計	L = 0.800 m
全5 径間の合計	L = 4.000 m

2. 下部工

2.1 橋脚

1) 橋脚の重量

鉄筋構造物(単位重量 = 2.5 t/m³)

橋脚の延長(m) L= 3.500 m

橋脚の基数 N= 4 基

杭径 400mm 長さL=6.0m 本数N=6本

・ V1 = (0.600 x 1.500 - 0.200 x 0.550) x 3.500	V = 2.77 m ³
・ V2 = 1.120 m ² x 0.400 x 3 a=1.120m ² (キヤド測定)	V = 1.34 m ³
・ V3 = 0.400 x 2.020 x 3.500	V = 2.83 m ³
・ 橋脚の体積	V = 6.94 m ³
・ 橋脚の重量 W= 6.94 x 2.50	1 橋脚の重量 W = 17.34 t
	4 橋脚の重量 W = 69.37 t

2) 上部工の端部重量

桁端部から1.0mの位置でワイヤーソー切断する。

(1) 端部の重量

一般部面積 A = Aブロック + Bブロック = 1.480 m² ・長さ L= 1.400 m

横桁部面積 A = 1.220 + 1.260 = 2.480 m² ・長さ L= 0.600 m

・ 一般部重量 W = 1.480 x 1.400 x 2.50	W = 5.18 t
・ 横桁部重量 W = 2.480 x 0.600 x 2.50	W = 3.72 t
・ 端部の重量	1 橋脚の重量 W = 8.90 t
	4 橋脚の重量 W = 35.60 t

3) 基礎杭

RCパイプ

杭径 400mm

杭長 L=6.0m

本数 N=6本

・ 基礎杭の体積 V = / 4 x 0.400 ² x 6.000 x 6	V = 4.52 m ³
・ 基礎杭の重量 W= 4.52 x 2.50	W = 11.30 t
	4 橋脚の重量 W = 45.22 t

4) 二次破碎

・ 橋脚	V = 6.94 m ³
・ 上部工端部	V = 3.56 m ³
・ 基礎杭	V = 4.52 m ³
	1 橋脚の体積 V = 15.02 m ³
	4 橋脚の体積 V = 60.07 m ³

5) コンクリート殻処理

合計	V = 15.02 m ³
5 径間の合計	V = 60.07 m ³

6) ワイヤソー切断面積

(1) 橋脚支柱

鉄筋構造物: 幅 B= 0.400 m 長さ L= 0.800 m 本数 N= 3

・ 切断面積 A = 0.400 x 0.800 x 3	A = 0.96 m ²
・ 仮橋上で分割 A = 0.400 x 2.020	A = 0.81 m ²
	1 橋脚の面積 A = 1.77 m ²

(2) 基礎杭

鉄筋構造物: 400 mm N= 6 本

・ 切断面積 A = / 4 x 0.400 ² x 6	A = 0.75 m ²
	1 橋脚の面積 A = 0.75 m ²
	4 橋脚の面積 A = 3.01 m ²

仮橋上で5m以下に分割

・ 切断面積 A = / 4 x 0.400 ² x 6	A = 0.75 m ²
	1 橋脚の面積 A = 0.75 m ²
	4 橋脚の面積 A = 3.01 m ²

2.2 左岸橋台

1) 橋台本体

鉄筋構造物(単位重量 = 2.5 t/m³)

橋台の延長(m) L= 3.500 m

- ・ V1 = 0.900 x 0.270 x 3.930 V = 0.95 m³
- ・ V2 = 0.720 x 0.600 x 3.930 V = 1.70 m³
- ・ V3 = 0.500 x 1.500 x 3.930 V = 2.95 m³

2) 橋台受台

鉄筋構造物(単位重量 = 2.5 t/m³)

橋台の延長(m) L= 3.550 m

- ・ V4 = 0.300 x 0.600 x 3.550 V = 0.64 m³
- ・ V5 = (0.200 x 0.200) / 2 x 3.550 V = 0.07 m³

3) 左岸橋台の体積

- ・ 橋台の体積 V = 6.31 m³
- ・ 橋台の重量 W= 6.31 x 2.50 W = 15.78 t

4) 基礎杭

RCパイプ

杭径 400mm

杭長 L=8.0m

本数 N=3本

- ・ 基礎杭の体積 V = / 4 x 0.400² x 8.000 x 3 V = 3.01 m³
- ・ 基礎杭の重量 W= 3.01 x 2.50 W = 7.54 t

5) 上部工の端部コンクリート重量

W = 4.45 t

6) コンクリート取壊し工 圧碎機 上部工端部 下部工躯体

V = 1.78 m³
V = 6.31 m³

7) 二次破砕 基礎工

V = 3.01 m³

8) コンクリート殻処理

W = 11.10 m³

9) ワイヤソー切断面積 仮橋上で5m以下に分割

基礎杭

鉄筋構造物: 400 mm N= 6 本

- ・ 切断面積 A = / 4 x 0.400² x 6 A = 0.75 m²

2.3 右岸橋台

1) 橋台本体

鉄筋構造物(単位重量 = 2.5 t/m³)

橋台の延長(m) L= 3.980 m

- ・ V1 = 0.900 x 0.270 x 3.980 V = 0.97 m³
- ・ V2 = (0.470 + 0.650) / 2 x 0.600 x 3.980 V = 1.34 m³
- ・ V3 = (0.650 + 1.200) / 2 x 1.830 x 3.980 V = 6.74 m³
- ・ V4 = (1.200 + 2.770) / 2 x 0.170 x 3.980 V = 1.34 m³
- ・ V5 = 0.600 x 2.770 x 3.980 V = 6.61 m³

2) 橋台受台

鉄筋構造物(単位重量 = 2.5 t/m³)

橋台の延長(m) L= 3.600 m

- ・ V6 = (0.580 + 0.400) / 2 x 0.600 x 3.600 V = 1.06 m³

3) 右岸橋台の体積

- ・ 橋台の体積 V = 18.06 m³
- ・ 橋台の重量 W= 18.06 x 2.50 W = 45.14 t

4) 基礎杭

RCパイプ

杭径 400mm

杭長 L=6.0m

本数 N=6本

- ・ 基礎杭の体積 V = / 4 x 0.400² x 6.000 x 6 V = 4.52 m³
- ・ 基礎杭の重量 W= 4.52 x 2.50 W = 11.30 t

5) 上部工の端部コンクリート重量

$$W = 4.45 \text{ t}$$

6) コンクリート取壊し工 圧碎機 上部工端部 下部工躯体

$$V = 1.78 \text{ m}^3$$
$$V = 18.06 \text{ m}^3$$

7) 二次破砕 基礎工

$$V = 4.52 \text{ m}^3$$

8) コンクリート殻処理

$$W = 24.36 \text{ m}^3$$

9) ワイヤソー切断面積 仮橋上で5m以下に分割 基礎杭

鉄筋構造物: 400 mm N= 6 本

- ・ 切断面積 A = / 4 x 0.400² x 6 A = 0.75 m²

§ 3. RC床版橋数量内訳

1. 上部工

1.1 舗装アスファルト

アスファルト舗装 (推定平均厚さ t=7cm)

・ 幅	B= 3.050	m		
・ 長さ	L= 9.000	m		
・ 撤去面積	A = 9.000	x	3.050	A = 27.450 m ²
・ 撤去体積	V = 27.450	x	0.070	V = 1.92 m ³
・ 撤去重量	W = 1.92	x	2.300	W = 4.42 t
				全5 径間の合計 W = 22.10 t

1.2 舗装アスファルト殻処理

	V = 1.92 m ³
全5 径間の合計	V = 9.61 m ³

1.3 鋼重

1) ガードレールの鋼重

橋梁用ガードレール (形式 Gr-C-2B 推定)

・ 長さ	L= 9.000	m		
・ 単位重量	w= 16.4	kg/m		
・ 重量	W= 16.4	x	9.000	W = 147.6 kg
				全5 径間の合計 W = 738.0 kg

2) 水道管の鋼重

水道管 (500mm t=7.9mm)

・ 長さ	L= 9.000	m		
・ 単位重量	w= 97.4	kg/m		
・ 重量	W= 97.4	x	9.000	W = 876.6 kg
				全5 径間の合計 W = 4383.0 kg

3) 水道管受け台 (水道管固定台)

・ PL	650	x	600	x	9	x	1	(控除率 =0.25)	W = 6.9 kg
・ PL	160	x	160	x	22	x	4		W = 17.7 kg
・ PL	100	x	300	x	9	x	2		W = 4.2 kg
								合計	W = 28.8 kg
								全5 径間の合計	W = 144.1 kg

1.4 ガードレール撤去

	L = 9.00 m
全5 径間の合計	L = 45.00 m

1.5 橋体撤去

鉄筋構造物(単位重量 = 2.5 t/m³)

・長さ L= 7.000 m

1)1~5径間

・Aブロック W= 2.000 x 0.510 x 7.000 x 2.5 x 1 W = 17.85 t

・Bブロック W= (1.500 x 0.510 + 0.450 x 0.190) x 7.000 x 2.5
x 1 W = 14.88 t

合計 W = 32.73 t

1~5 径間の合計 W = 163.7 t

1.6 二次破碎

1)1~5径間

・Aブロック V = 7.14 m³

・Bブロック V = 5.95 m³

合計 V = 13.09 m³

1~5 径間の合計 V = 65.47 m³

1.7 コンクリート殻処理

1~5 径間の合計 V = 65.47 m³

1.8 ワイヤソー切断面積

床版+地覆

1)1~4径間

・起点側面積 A = (3.500 x 0.510 + 0.450 x 0.190) x 1 A = 1.871 m²

・終点側面積 A = (3.500 x 0.510 + 0.450 x 0.190) x 1 A = 1.871 m²

合計 A = 3.741 m²

・仮橋上で分割 A = 1.020 + 0.851 A = 1.87 m²

1~5 径間の合計 A = 28.060 m²

1.9 ワイヤソー通し穴削孔

削孔 (50mm L= 0.510 m)

・箇所数 N= 2 (1~4径間)

1)1~4径間

・削孔長 L = 0.510 x 2 L = 1.020 m

1~5 径間の合計 L = 5.100 m

1.10 カッター切断長

床版厚 t=510mm

1)1~5径間

・切断長 L = 7.000 x 1 L = 7.000 m

1~5 径間の合計 L = 35.000 m

1.11 吊り穴削孔

削孔 (150mm L= 0.510 m)

・箇所数 N= 2 (1~4径間)

・箇所数 N= 4 (5径間)

1)1~4径間

・削孔長 L = 0.510 x 2 L = 1.020 m

1~5 径間の合計 L = 5.100 m

2. 下部工

2.1 橋脚

1) 橋脚の重量

鉄筋構造物(単位重量 = 2.5 t/m³)

橋脚の延長(m) L= 3.500 m

橋脚の基数 N= 4 基

杭径 400mm 長さL=2.5~7.0m(橋脚の平均長 5.125m) 本数N=6本

・ V1 = 0.700 x 3.500 x 1.600	V = 3.92 m ³
・ V2 = (0.500 + 0.300) / 2 x 1.250 x 1.000	V = 0.50 m ³
・ V3 = (0.600 + 1.000) / 2 x 0.150 x 0.600 x 3 x 2	V = 0.43 m ³
・ V4 = 0.600 x 0.600 x 0.700 x 3	V = 0.76 m ³
・ V5 = (2.000 + 0.600) / 2 x 0.200 x 3.500	V = 0.91 m ³
・ V6 = 0.700 x 3.500 x 2.000	V = 4.90 m ³
・ 橋脚の体積	V = 11.42 m ³
・ 橋脚の重量 W= 11.42 x 2.50	1 橋脚の重量 W = 28.55 t
	4 橋脚の重量 W = 114.18 t

2) 上部工の端部重量

桁端部から1.0mの位置でワイヤーソー切断する。

1) 端部の重量

・ 端部の面積 A = 1.871 m ² ・長さ L= 2.000 m	
・ 端部の重量 W = 1.871 x 2.000 x 2.50	1 橋脚の重量 W = 9.35 t
	4 橋脚の重量 W = 37.41 t

3)基礎杭

RCパイプ

杭径 400mm

杭長 L=2.5~7.0m

本数 N=6本

・基礎杭の体積 $V = \pi / 4 \times 0.400^2 \times 7.000 \times 6$ V = 5.28 m³
 ・基礎杭の重量 $W = 5.28 \times 2.50$ W = 13.19 t

P1橋脚 L=7.0m W = 13.19 t

P2橋脚 L=6.5m W = 12.25 t

P3橋脚 L=4.5m W = 8.48 t

P4橋脚 L=2.5m W = 4.71 t

4 橋脚の重量 W = 38.62 t

4)二次破砕

・橋脚 V = 11.42 m³
 ・上部工端部 V = 3.74 m³
 ・基礎杭
 P1橋脚 L=7.0m V = 5.28 m³
 P2橋脚 L=6.5m V = 4.90 m³
 P3橋脚 L=4.5m V = 3.39 m³
 P4橋脚 L=2.5m V = 1.88 m³
 4 橋脚の体積 V = 76.08 m³

5)コンクリート殻処理

4 橋脚の体積 V = 76.08 m³

6)ワイヤーソー切断面積

(1)橋脚柱

鉄筋構造物： 幅 B= 0.600 m 長さ L= 0.600 m 本数 N= 3

・切断面積 $A = 0.600 \times 0.600 \times 3$ A = 1.08 m²
 ・仮橋上で分割 $A = (2.148 + 1.660) \times 2$ A = 7.62 m²

(2)基礎杭

鉄筋構造物： 400 mm N= 6 本

・切断面積 $A = \pi / 4 \times 0.400^2 \times 6$ A = 0.75 m²
 1 橋脚の面積 A = 0.75 m²
 4 橋脚の面積 A = 3.01 m²

仮橋上で5m以下に分割

・切断面積 $A = \pi / 4 \times 0.400^2 \times 6$ A = 0.75 m²
 1 橋脚の面積 A = 0.75 m²
 2 橋脚の面積 A = 1.51 m²
 (P1、P2)

2.2 左岸橋台

1) 橋台本体

鉄筋構造物(単位重量 = 2.5 t/m³)

橋台の延長(m) L= 3.400 m

- ・ V1 = 0.600 x 0.270 x 3.400 V = 0.55 m³
- ・ V2 = (1.040 + 1.190) / 2 x 0.700 x 3.400 V = 2.65 m³
- ・ V3 = (0.670 + 1.150) / 2 x 1.920 x 3.400 V = 5.94 m³
- ・ V4 = (1.150 + 2.770) / 2 x 0.180 x 3.400 V = 1.20 m³
- ・ V5 = 0.600 x 2.770 x 3.400 V = 5.65 m³

- ・ 橋台の体積 V = 16.00 m³
- ・ 橋台の重量 W= 16.00 x 2.50 W = 39.99 t

2) 基礎杭

RCパイプ

杭径 400mm

杭長 L=7.0m

本数 N=6本

- ・ 基礎杭の体積 V = / 4 x 0.400² x 7.000 x 6 V = 5.28 m³
- ・ 基礎杭の重量 W= 5.28 x 2.50 W = 13.19 t

- 3) 上部工の端部コンクリート重量 W = 4.68 t

- 4) コンクリート取壊し工 圧碎機 上部工端部 V = 1.87 m³
下部工躯体 V = 16.00 m³

- 5) 二次破砕 基礎工 V = 5.28 m³

- 6) コンクリート殻処理 W = 23.14 m³

- 7) ワイヤソー切断面積 仮橋上で5m以下に分割

基礎杭

鉄筋構造物: 400 mm N= 6 本

- ・ 切断面積 A = / 4 x 0.400² x 6 A = 0.75 m²

2.3 右岸橋台

1) 橋台本体

鉄筋構造物(単位重量 = 2.5 t/m³)

橋台の延長(m) L= 3.500 m

- ・ V1 = 0.600 x 0.270 x 3.500 V = 0.57 m³
- ・ V2 = (1.040 + 1.190) / 2 x 0.700 x 3.500 V = 2.73 m³
- ・ V3 = (0.670 + 1.150) / 2 x 1.920 x 3.500 V = 6.12 m³
- ・ V4 = (1.150 + 2.770) / 2 x 0.180 x 3.500 V = 1.23 m³
- ・ V5 = 0.600 x 2.770 x 3.500 V = 5.82 m³

・ 橋台の体積 V = 16.47 m³

・ 橋台の重量 W= 16.47 x 2.50 W = 41.16 t

2) 基礎杭

RCパイプ

杭径 400mm

杭長 L=2.5m

本数 N=6本

・ 基礎杭の体積 V = / 4 x 0.400² x 2.500 x 6 V = 1.88 m³

・ 基礎杭の重量 W= 1.88 x 2.50 W = 4.71 t

3) 上部工の端部コンクリート重量 W = 4.68 t

4) コンクリート取壊し工 圧碎機 上部工端部 V = 1.87 m³
下部工躯体 V = 16.47 m³

5) 二次破砕 基礎工 V = 1.88 m³

6) コンクリート殻処理 W = 20.22 m³

§4.その他

1. 汚濁防止対策工

$$A = 40.00 + 40.00$$

$$L = 80.0 \text{ m}$$